

Руководство по эксплуатации и техническому
обслуживанию



РЕГУЛИРУЕМЫЙ
ПНЕВМАТИЧЕСКИЙ
ПЕРЕПУСКНОЙ КЛАПАН
**BBZS5 - BBYS5 -
BBWS51**

Bardiani Valvole S.p.A.
via G. di Vittorio, 50/52 - 43045 Fornovo di Taro (PR) - Италия
тел.: +39 0525 400044 - факс: +39 0525 3408
bardiani@bardiani.com - www.bardiani.com

РЕДАКЦИЯ РУКОВОДСТВА	ДАТА

УКАЗАТЕЛЬ

1	Знаки безопасности / предупреждающие и предписывающие знаки	5
1.1	Обучение оператора	8
2	Техника безопасности	9
2.1	Общие меры предосторожности	9
3	Технические характеристики	10
4	Проверка / Распаковка / Подъем	11
5	Установка	13
6	Эксплуатация	15
7	Поиск неисправностей	16
8	Промывка	17
9	Утилизация	19
10	Техническое Обслуживание	20
10.1	Общее Техобслуживание	20
10.2	Плановое техобслуживание	21
10.3	Инструмент для разборки / сборки	22
10.4	Пневматический регулируемый перепускной клапан BBZS5 - BBYS5 - BBWS51	23
10.5	Разборка клапана BBZS5 - BBYS5 - BBWS51	26
A	Разборка клапана BBZS5 - BBYS5	27
B	Разборка клапана BBWS51	32
C	Разборка клапана cil.83	35
10.6	Сборка клапана BBZS5 - BBYS5 - BBWS51	37
A	Сборка клапана cil.83	39
B	Сборка клапана BBZS5 - BBYS5	43
C	Сборка клапана BBWS51	53
11	Приложения	57
12	Чертеж 2D клапана BBZS5	58
13	Чертеж 2D клапана BBYS5	59
14	Чертеж 2D клапана BBWS51	60
15	Гарантия	61
16	Рекомендации	62

ВВЕДЕНИЕ

Настоящее Руководство по эксплуатации и техобслуживанию предназначено исключительно для квалифицированного технического персонала. По этой причине информация, которую можно легко понять в процессе прочтения текста и/или изучения содержащихся в нем рисунков и/или чертежей, не подлежит дальнейшему подробному описанию.

Настоящее Руководство по эксплуатации и техобслуживанию является неотъемлемой частью оборудования клапана.

Перед установкой/эксплуатацией/техобслуживанием всех типов клапанов, необходимо обязательно прочесть данное руководство.

Данное руководство необходимо сохранить для дальнейших консультаций.

В случае использования клапанов, соответствующих Директиве 2014/34/ЕС (ATEX), необходимо обязательно проконсультироваться с соответствующим руководством.





Производитель оставляет за собой право без предварительного уведомления в любое время вносить изменения и/или дополнения и/или обновления в данные и/или инструкции по эксплуатации клапана, содержащиеся в Руководстве по эксплуатации и техобслуживанию, с гарантией, что это не приведет к изменению основных характеристик описанного типа клапанов.







На сайте www.bardiani.com всегда доступна последняя обновленная версия Руководства по эксплуатации и техобслуживанию.





Производитель не несет ответственности за любые последствия несоблюдения и/или ненадлежащего соблюдения всех инструкций, приведенных в Руководстве по установке, эксплуатации, техобслуживанию и хранению оборудования.

Все права защищены. Запрещается без предварительного письменного согласия производителя осуществлять полное и/или частичное воспроизведение и/или передачу и/или запись какой-либо части данного Руководства по эксплуатации и техобслуживанию любыми средствами и/или носителем информации, включая средства информатики и/или электронные и/или механические и/или бумажные устройства, а также с помощью любой другой системы сохранения и/или повторного использования для целей, отличных от личного использования со стороны покупателя.

1 Знаки безопасности / предупреждающие и предписывающие знаки

ПРЕДУПРЕЖДАЮЩИЕ ЗНАКИ		
Символ	Описание	Примечания
	ПРЕДУПРЕЖДЕНИЕ Общего характера	Предупреждает задействованный персонал о том, что несоблюдение правил техники безопасности при выполнении описанных работ ведет к риску физических травм.
	ПРЕДУПРЕЖДЕНИЕ Опасность травмирования рук	Соблюдать осторожность. Опасность травмирования рук. Не прикасаться к движущимся частям клапана в момент подачи на пневмопривод сжатого воздуха.
	ПРЕДУПРЕЖДЕНИЕ Опасность падения тяжелого груза	Соблюдать осторожность. Опасность падения тяжелого подвешенного груза.
	ПРЕДУПРЕЖДЕНИЕ Горячая поверхность	Опасность теплового излучения. Очень горячая поверхность, опасность серьезных ожогов.
	ПРЕДУПРЕЖДЕНИЕ Взрывоопасно	Соблюдать особую осторожность, взрывоопасно.

ОБЯЗАТЕЛЬНЫЕ ЗНАКИ (ДЛЯ ОПЕРАТОРА, ОТВЕТСТВЕННОГО ЗА МЕХАНИЧЕСКОЕ ОБСЛУЖИВАНИЕ, И ОПЕРАТОРА, ОТВЕТСТВЕННОГО ЗА СБОРКУ/РАЗБОРКУ)		
Символ	Описание	Примечания
	ПРЕДПИСАНИЕ Общего характера	Во избежание травмирования людей необходимо строго соблюдать специальные инструкции.
	РАБОТАТЬ В ЗАЩИТНЫХ ПЕРЧАТКАХ	Использовать защитные перчатки при работе с предметами, которые могут привести к травмам, или при возможности контакта с опасными веществами.
	РАБОТАТЬ В ЗАЩИТНОЙ КАСКЕ	Защитную каску необходимо применять в случае подъема деталей значительного веса.
	РАБОТАТЬ В ЗАЩИТНОЙ ОБУВИ	Защитная обувь используется для предупреждения рисков, связанных с падением материалов во время техобслуживания (особенно при разборке).
	РАБОТАТЬ В ЗАЩИТНОЙ ОДЕЖДЕ	Использовать защитную рабочую одежду, например, комбинезон: запрещено работать в одежде с широкими рукавами и/или свисающими частями, которые могут быть затянуты механическими частями оборудования.
	РАБОТАТЬ В ЗАЩИТНЫХ ОЧКАХ	Защитные очки применяются в случае возможного контакта с опасными материалами, которые могут нанести вред глазам.

РАБОЧИЕ ЗНАКИ		
Символ	Описание	Примечания
	СПЕЦИАЛИЗИРОВАННЫЙ ПЕРСОНАЛ	Техобслуживание, сборка/разборка должны выполняться специализированным персоналом.
	ПРИМЕЧАНИЕ	Строго соблюдать указанное примечание.
	ПРИМЕЧАНИЕ ПО ОХРАНЕ ОКРУЖАЮЩЕЙ СРЕДЫ	Для утилизации отходов соблюдать действующее законодательство страны, в которой используется оборудование.
	ТИСКИ	Использование тисков.
	ТИСКИ С ЗАЖИМАМИ ИЗ МЯГКОГО МЕТАЛЛА	Использование тисков с зажимами из мягкого металла.

РАБОЧИЕ ЗНАКИ		
Символ	Описание	Примечания
	ПРЕСС	Использование прессы.
	ПРЕСС (отпуск)	Использование прессы. Постепенный сброс мощности давления.
	ПОДКЛЮЧЕНИЕ К ЭЛЕКТРОСЕТИ	Подключение блока управления к электросети (см. соответствующее руководство по эксплуатации).
	ОТКЛЮЧЕНИЕ ОТ ЭЛЕКТРОСЕТИ	Отключение блока управления от электросети (см. соответствующее руководство по эксплуатации).
	ПНЕВМАТИЧЕСКОЕ ПОДКЛЮЧЕНИЕ	Подключение подачи воздуха в клапан.
	ПНЕВМАТИЧЕСКОЕ ОТКЛЮЧЕНИЕ	Отключение подачи воздуха в клапан.
	не подключать воздух	не подключать сжатый воздух
	НАНЕСЕНИЕ ПИЩЕВОЙ СМАЗКИ	Использовать только смазку CIP-FILM, либо сходную смазку
	НАНЕСЕНИЕ ПИЩЕВОЙ СМАЗКИ	Использовать только смазку FOODLUBE Multi-paste, либо сходную смазку
	НАНЕСЕНИЕ НЕПИЩЕВОЙ СМАЗКИ	Использовать только смазку AGIP GREASE MU EP 2 SE, либо сходную смазку.
	НАНЕСЕНИЕ ФИКСАТОРОВ РЕЗЬБЫ	Использовать только смазку SPEED BOND M500, либо сходную смазку
	ПОСЛЕДОВАТЕЛЬНОСТЬ ДЕЙСТВИЙ	Последовательность действий при сборке и разборке
	ФАКУЛЬТАТИВНАЯ ОСНАСТКА	

1.1 Обучение оператора



Весь персонал, работающий с клапаном, должен обладать надлежащей квалификацией для выполнения работ по техническому обслуживанию клапана. Этот персонал должен пройти инструктаж по присутствующим опасностям и обязан соблюдать инструкции по технике безопасности, приведенные в данном руководстве. К работе с электрическими компонентами допускается только квалифицированный персонал.

2 Техника безопасности

2.1 Общие меры предосторожности



Предназначение

Клапаны Bardiani предназначены исключительно для перемещения жидкостей.

Запрещенное использование

Клапан не предназначен для использования в следующих случаях:

- для действий, не указанных в разделе "Предназначение";
- для перемещений жидкостей, отличных от указанных производителем;
- для перемещения жидкостей с другим уровнем давления, чем предусмотрено изготовителем и указано в технических характеристиках клапана.

Ограничения по использованию клапана

Запрещено:

- использовать клапан в другой конструктивной конфигурации, чем предусмотрено изготовителем и представлено в наглядном приложении;
- использовать клапан в помещениях с повышенным риском взрыва и/или пожара, если иное не предусмотрено производителем (в случае клапанов, сертифицированных по Директиве 2014/34/ЕС, ссылаться на Руководство ATEX);
- подключать другие системы и/или оборудование, не предусмотренные производителем в исполнительном проекте;
- использовать клапан для целей, отличных от предусмотренных производителем.



ПРЕДУПРЕЖДЕНИЕ

Запрещено использовать оборудование в помещениях с повышенным риском взрыва или пожара, если иное не предусмотрено производителем (в случае клапанов, сертифицированных по Директиве 2014/34/ЕС, ссылаться на Руководство ATEX).

	<p>Только персонал, имеющий техническую квалификацию производителя, имеет право выполнять операции по техническому обслуживанию задвижек с приводами, имеющими сжатую пружину.</p>
---	--

	<p>Персоналу, не являющемуся компанией Bardiani, ЗАПРЕЩАЕТСЯ выполнять операции по техническому обслуживанию задвижек с приводами, имеющими сжатые пружины.</p>
---	---



BARDIANI VALVOLE S.p.A. отклоняет любую ответственность за установку, эксплуатацию и техобслуживание, не соответствующие требованиям настоящего руководства!

3 Технические характеристики

ДАННЫЕ КЛАПАНА	
Максимальное давление	10 bar
Минимальное давление	См. каталог
Температура хранения	От -10°C до +25°C
Материал, контактирующий с продуктом	AISI 316L (1.4404). Проверить коррозионную устойчивость к продукту и моющим средствам.
Уплотнительный материал, контактирующий с продуктом	EPDM, FKM, HNBR, PTFE и другие уплотнения по запросу. Проверить совместимость с продуктом и моющими средствами.
Обработка поверхностей, контактирующих с продуктом	Ra 0.8 µm. Другие типы обработки поверхностей по запросу.

ДАННЫЕ ПАРОВОГО БАРЬЕРА	
Соединения	1/8" (BSP)
Максимальная температура пара	130°C
Материал уплотнений	FKM

ДАННЫЕ ПНЕВМАТИЧЕСКОГО ПРИВОДА	
Соединения	1/8" (BSP) для трубы 6x4 мм
Размеры труб	наружный диаметр 6 мм, внутренний диаметр 4 мм
Давление воздуха	от 6 bar (87 psi) до 8 bar (116 psi)
Качество воздуха	Класс 2, 4, 3 ISO8573-1
Наружный материал	AISI 304L (1.4307)
Материал уплотнений	NBR
Уровень шума	76 dB
Электропитание	См. блок управления Giotto Top

СОВМЕСТИМОСТЬ УПЛОТНИТЕЛЬНОГО МАТЕРИАЛА				
Продукт	EPDM	FKM	HNBR	MVQ
Температура (применение с воздухом)	От -10°C до +140°C	От -10°C до +200°C	От -10°C до +130°C	От -70°C до +230°C
Гидроксид натрия 2%	60°C	30°C	Требуется проверка	Не подходит
Азотная кислота 2%	60°C	80°C	Требуется проверка	Не подходит
Насыщенный пар 125°C	Подходит	Требуется проверка	Подходит	Не подходит
Типы смазки	Не подходит	Подходит	Подходит	Не подходит
Спирты	Подходит	Не подходит	Подходит	Подходит



Клапан соответствует требованиям Директивы PED 2014/68/EC со специальной ссылкой на Приложение III, Модуль A, относящиеся к внутреннему контролю производства, как указано в Процедуру оценки соответствия.

Клапаны с номинальным диаметром равным DN25 или меньше не включаются в соответствии с п. 4 раздела 3.



Клапаны, предназначенные для газа, сжиженного газа, растворенного под давлением газа, паров и жидкостей, у которых давление пара при максимально допустимой температуре превышает 0,5 бар относительно нормального атмосферного давления (1.013 мбар) включаются в следующих пределах:

- клапаны с номинальным диаметром от DN32 до DN100 (включительно), работающие с жидкостями группы 1.
- клапаны с номинальным диаметром равным или больше DN125, работающие с жидкостями группы 2.

После установки клапана на своем заводе конечный пользователь должен провести контроль по уровню звуковой эмиссии.

В случае возникновения любых сомнений просьба обращаться в Bardiani Valvole S.p.A.

4 Проверка / Распаковка / Подъем

1. ПРОВЕРКА:

- Убедиться, что на клапане отсутствуют повреждения, связанные с транспортировкой и что поставленное оборудование соответствует комплекту поставки;
- Проверить внутреннюю часть клапана.



2. РАСПАКОВКА:

Упаковка клапана изготовлена из картона, дерева и пластика. Клапан в основном состоит из металлических материалов. Уплотнения изготовлены из эластомерного материала. Утилизировать материалы в соответствии с местными действующими правилами.

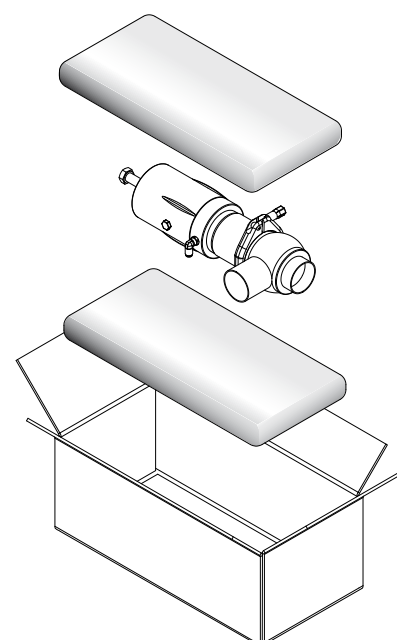
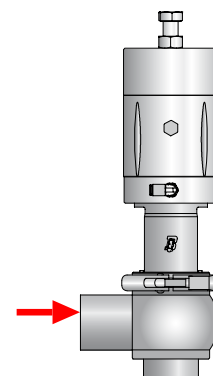



3. ПОДЪЕМ КЛАПАНА:

Обратить внимание на тип перемещаемого клапана.



ВНИМАНИЕ!

Перед подъемом убедиться в отсутствии разобранных или ослабленных частей клапана, которые могут упасть и нанести вред людям и самому клапану.

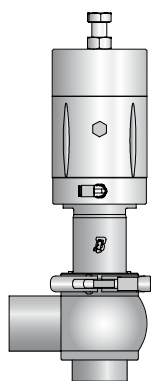

ВНИМАНИЕ!

Вышеуказанные рисунки носят исключительно иллюстративный характер способов подъема клапана. Обращайтесь с устройством в соответствии с действующими в стране правилами использования. Bardiani Valvole S.p.A. не несет ответственности за любые повреждения имущества и/или травмы людей, вызванные несоответствующим и/или неправильным подъемом клапана.

5 Установка



1. ЭЛЕКТРИЧЕСКОЕ И ПНЕВМАТИЧЕСКОЕ ПОДКЛЮЧЕНИЕ:

- Для осуществления установки/разборки допускать только специализированный персонал;
- Проверить давление и качество воздуха (см. раздел «Технические характеристики»);

A = Восходящее движение затвора



2. УМЕНЬШИТЬ НАГРУЗКУ, КОТОРОЙ ПОДВЕРГАЕТСЯ КЛАПАН:

- Вибрации;
- Тепловое расширение трубопровода;
- Чрезмерная сварка;
- Чрезмерная весовая нагрузка на клапан сверху.



ВНИМАНИЕ!

Они могут деформировать гнезда уплотнений или вызывать сбой в работе клапана.



3. ПРАВИЛЬНОЕ НАПРАВЛЕНИЕ ПОТОКА:

Поток в направлении обратном направлению закрытия клапана уменьшает эффект гидроудара.



ВНИМАНИЕ!

Bardiani Valvole S.p.A. не несет ответственности за повреждения имущества и/или травмы людей, вызванные несоблюдением и/или неточным выполнением инструкций по установке.

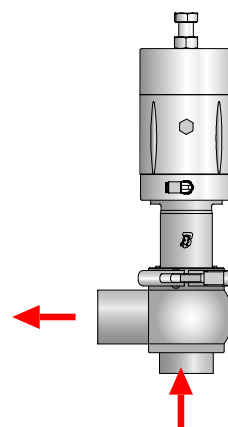
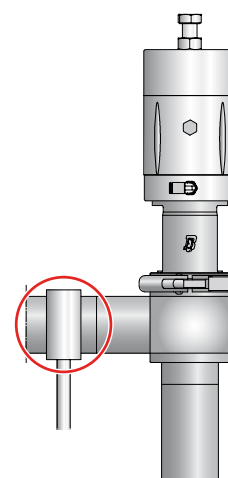
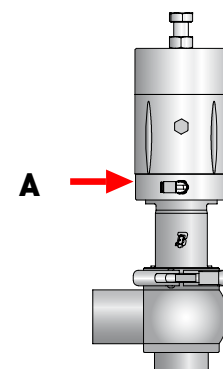



4. ПОДКЛЮЧЕНИЯ/СОЕДИНЕНИЯ КЛАПАНА:

Если клапан оснащен соединительными муфтами, можно сразу приступить к установке на трубопровод. Правильно вставить уплотнения и затянуть муфты.



5. СВАРКА КОРПУСА КЛАПАНА НА ТРУБАХ:

Перед сваркой отсоединить корпус от остальных частей клапана. См. следующие страницы данного руководства.

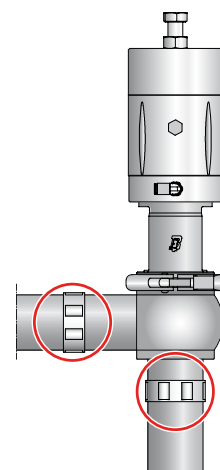

ВНИМАНИЕ!

Опасность травмирования рук. Во время работы клапана существует опасность защемления рук внутри корпуса клапана, а также в зоне между приводом и корпусом клапана.



6. МИНИМАЛЬНОЕ ПРОСТРАНСТВО ДЛЯ ТЕХОБСЛУЖИВАНИЯ:

Обеспечить достаточное свободное пространство для разборки клапана.

DN	BBZS5 A (мм)	BBYS5 A (мм)
10÷25	245	245
32÷40	265	265
50	280	280
65	290	290
80	300	300
100	330	330

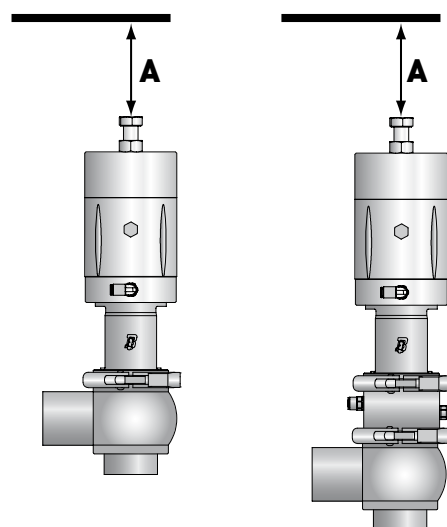

ВНИМАНИЕ!

Bardiani Valvole S.p.A. не несет ответственности за повреждения имущества и/или травмы людей, вызванные несоблюдением и/или неточным выполнением инструкций по установке.

6 Эксплуатация



1. ПРОВЕРКА КЛАПАНА ПЕРЕД ЭКСПЛУАТАЦИЕЙ:

- Подать воздух на пневмопривод;
- Несколько раз открыть и закрыть клапан;
- Убедиться, что клапан работает правильно и исправно.

A = Восходящее движение затвора

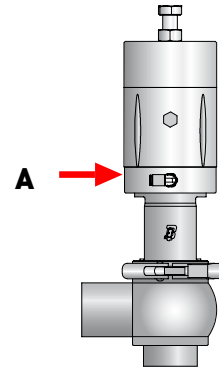

ВНИМАНИЕ!

Опасность травмирования рук. Во время работы клапана существует опасность защемления рук внутри корпуса клапана, а также в зоне между приводом и корпусом клапана.

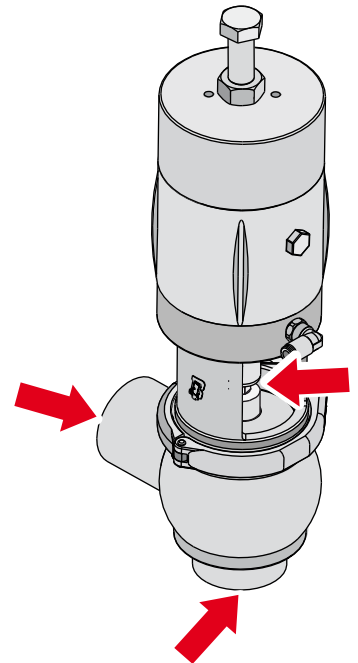

7 Поиск неисправностей



НЕИСПРАВНОСТЬ	ВОЗМОЖНАЯ ПРИЧИНА	ВОЗМОЖНЫЙ СПОСОБ УСТРАНЕНИЯ
Наружная утечка	Изношенное уплотнение	Заменить уплотнение
Внутренняя утечка при закрытом клапане, вызванная нормальным износом		
Наружная утечка	Избыточное давление	Заменить на уплотнение из эластомера другого типа
	Чрезмерная температура	
Преждевременная внутренняя утечка с закрытым клапаном	Агрессивные жидкости	Изменить условия эксплуатации
	Слишком много активных команд	
Трудность при открытии и закрытии	Трудность при открытии и закрытии Неправильный тип эластомеров уплотнения	Заменить на уплотнение из эластомера другого типа
	Неправильное расположение привода	Установить привод правильно
	Неправильная работа привода	Изменить с режима нормально открытого (НО) на нормально закрытый (НЗ) и наоборот
	Загрязнения в приводе	Проверка и техобслуживание привода
	Неправильное расположение корпуса клапана	Снять и повторно правильно установить корпус клапана

8 Промывка



1. ПРОМЫВКА КЛАПАНА МОЮЩИМИ СРЕДСТВАМИ:

Промывку установок, в которых установлен клапан, должен выполнять специализированный персонал, соблюдая:

- указанные концентрации моющих средств;
- указания поставщика моющих средств;
- Обязательно работать в защитных очках и защитных перчатках.



ВАЖНО!

- Правильно дозировать моющие средства во избежание чрезмерных концентраций;
- Всегда после промывки тщательно ополаскивать чистой водой;
- Проверить совместимость с материалами клапана.

Опасность коррозии
нержавеющей
стали

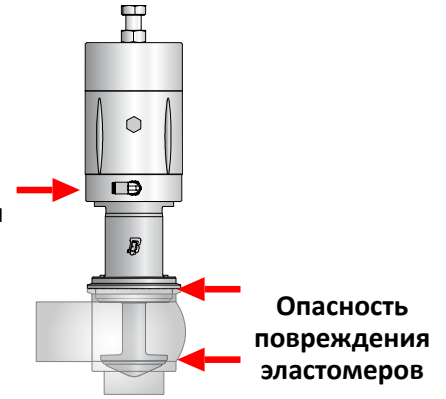

ВНИМАНИЕ!

Горячая поверхность. Клапан или трубопровод могут быть очень горячими. Работать в защитных перчатках.



ПРЕДПИСАНИЕ

После установки нового клапана или клапана после техосмотра необходимо выполнить цикл внутренней промывки трубопроводов перед подачей в него продукта. В случае выполнения сварки необходимо выполнить пассивацию швов.

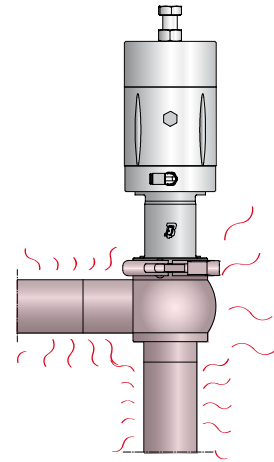

ПРИМЕР ВНУТРЕННЕГО ЦИКЛА ПРОМЫВКИ

Фазы	Температура °С	Моющее средство
Первое ополаскивание	Окружающая среда	Вода без хлора или хлоридов
Промывка	70°С	Гидроксид натрия (NaOH) 1%
Промежуточное ополаскивание	Окружающая среда	Вода без хлора или хлоридов
Промывка	70°С	Азотная кислота (HNO3) 0,5%
Конечное ополаскивание	Окружающая среда	Вода без хлора или хлоридов

Рекомендуемая скорость подачи моющего средства = 2 м/с

	EPDM	FKM
Продукт		
Максимальная температура	95°C	95°C
Минимальная температура	-20 °C	-5 °C

	EPDM	FKM
Стим		
Максимальная температура (продолжение)	130°C	120°C
Максимальная температура (на период 15-20 мин)	150 °C	140 °C

	EPDM	FKM
едкий натр		
Разбавленный чистящий раствор	<5%	<5%
Минимальная температура	1 °C	1° C
Максимальная температура	80 °C	80 °C

	EPDM	FKM
Кислота (Азотная/Фосфорная/Надуксусная кислота)		
Разбавленный чистящий раствор	<2%	<2%
Минимальная температура	1 °C	1° C
Максимальная температура	40 °C	65 °C

	EPDM	FKM
Дезинфекция		
Разбавленное дезинфицирующее средство (на основе перуксусной кислоты)	<0,7%	<0,7%
Минимальная температура	1 °C	1° C
Максимальная температура	30 °C	30 °C

9 Утилизация



По окончании срока службы клапан должен быть утилизирован в соответствии с действующим законодательством страны, в которой он был установлен.

Необходимо организовать надлежащую утилизацию опасных отходов.

Клапан состоит из стали AISI316L и AISI 304, эластомеров (уплотнения), пластмасс (блоки управления) и электрических компонентами (клеммная коробка, электроклапаны, датчики).

Отключение клапана должно производиться в следующем порядке, указанном в разделе «Общее техобслуживание»:

- убедиться, что не работает линия клапана
- опорожнить линию, на которой устанавливается клапан, и при необходимости прочистить
- отключить подачу воздуха, если он не требуется при демонтаже
- отсоединить энергопитание клапана
- демонтировать клапан с установки
- переместить клапан с соблюдением правил, приведенных в разделе «Подъем»
- разборку клапана осуществлять согласно описанию в разделе «Разборка».

10 Техническое Обслуживание

10.1 Общее Техобслуживание



1. МЕРЫ ПРЕДОСТОРОЖНОСТИ ПРИ ТЕХОБСЛУЖИВАНИИ

Все работы по техобслуживанию должны осуществляться квалифицированным персоналом.



ВНИМАНИЕ!

Все работы по техобслуживанию должны выполняться на оборудовании в режиме останова и со всеми отключенными системами подачи (электроэнергия, воздух).

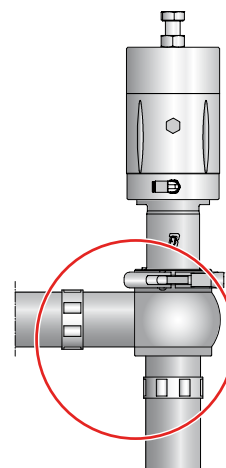

ВНИМАНИЕ!

Перед разборкой клапана сбросить давление жидкости в клапане и трубопроводе.

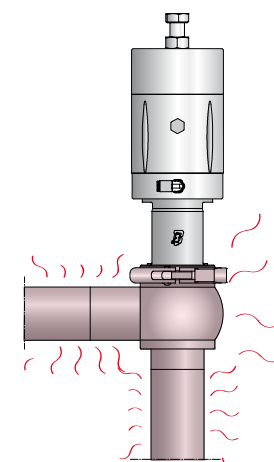

ВНИМАНИЕ!

Горячая поверхность. Клапан или трубопровод могут быть очень горячими. Работать в защитных перчатках.



2. ОЧИСТКА ОТ ОСАДКОВ

- Промыть и очистить все детали клапана перед разборкой;
- Обратит внимание на возможные осадки моющих средств и других агрессивных жидкостей (см. раздел «Промывка»);
- При необходимости использовать защитные очки и перчатки.

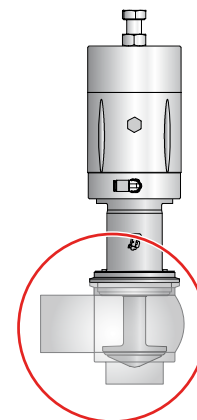

ВНИМАНИЕ!

Опасность травмирования рук. Во время работы существует опасность защемления рук внутри корпуса клапана, а также в зоне между приводом и корпусом клапана.

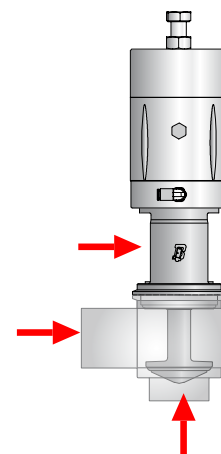



3. ЗАМЕНА ИЗНОШЕННЫХ ЧАСТЕЙ КЛАПАНА:

Всегда использовать только оригинальные запчасти.

10.2 Плановое техобслуживание

ПЛАНОВОЕ ТЕХОБСЛУЖИВАНИЕ	УПЛОТНЕНИЯ КЛАПАНА	УПЛОТНЕНИЯ ПРИВОДА
Профилактика	Заменять каждые 12 месяцев	Заменять каждые 24 месяца
В случае утечки	Заменять в конце дня	Заменять в случае утечек
Периодическое	Убедиться в исправной работе и отсутствии утечек	Убедиться в исправной работе и отсутствии утечек
	Зарегистрировать все выполненные действия	Зарегистрировать все выполненные действия

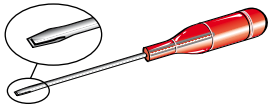
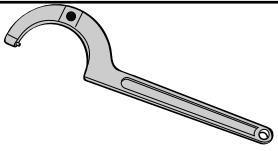
10.3 Инструмент для разборки / сборки

ОБОРУДОВАНИЕ	DN25	DN32	DN40	DN50	DN65	DN80	DN100	DN125	DN150
	✓								
	BETA 99ST 35-50								
	10-12- -13-19 -24	10-12-13-17- 19-24		10-12- 13-15- 17-19- 24	10-12- 13-15- 17-19- 22-24		10-12-13-15- 19-21-22-24		10-12-13-19- 20-22-24

10.4 Пневматический регулируемый перепускной клапан BBZS5 - BBYS5 - BBWS51

№	ОПИСАНИЕ
1	Нижний корпус
2	Затвор
4	Уплотнительное кольцо
9	Цилиндр
10	Втулка
11	Штифт
12	Уплотнительное кольцо
13	Центральный поршень
14	Уплотнительное кольцо
16	Уплотнительное кольцо
18	Заглушка
23	Штифт
28	Гайка затвора
31	Пружина
33	Накидной хомут
34	Винт
35	Монтажная стойка
40	Заглушка
45	Паровой барьер
47	Уплотнительное кольцо
50	Крышка клапана
57	Уплотнительное кольцо
67	Верхний поршень
77	Гайка
87	Уплотнительное кольцо
98	кулачок
120	Втулка
128	Диафрагма
156	Уплотнительное кольцо
157	Уплотнительное кольцо
168	Втулка
179	Резьбовая шпилька
207	Гайка
209	Гайка
238	Гайка мембраны
244	индуктивный датчик
256	упругое кольцо
273	скобка

274	Уплотнительное кольцо
275	Уплотнительное кольцо
286	Соединительный штуцер для воздуха

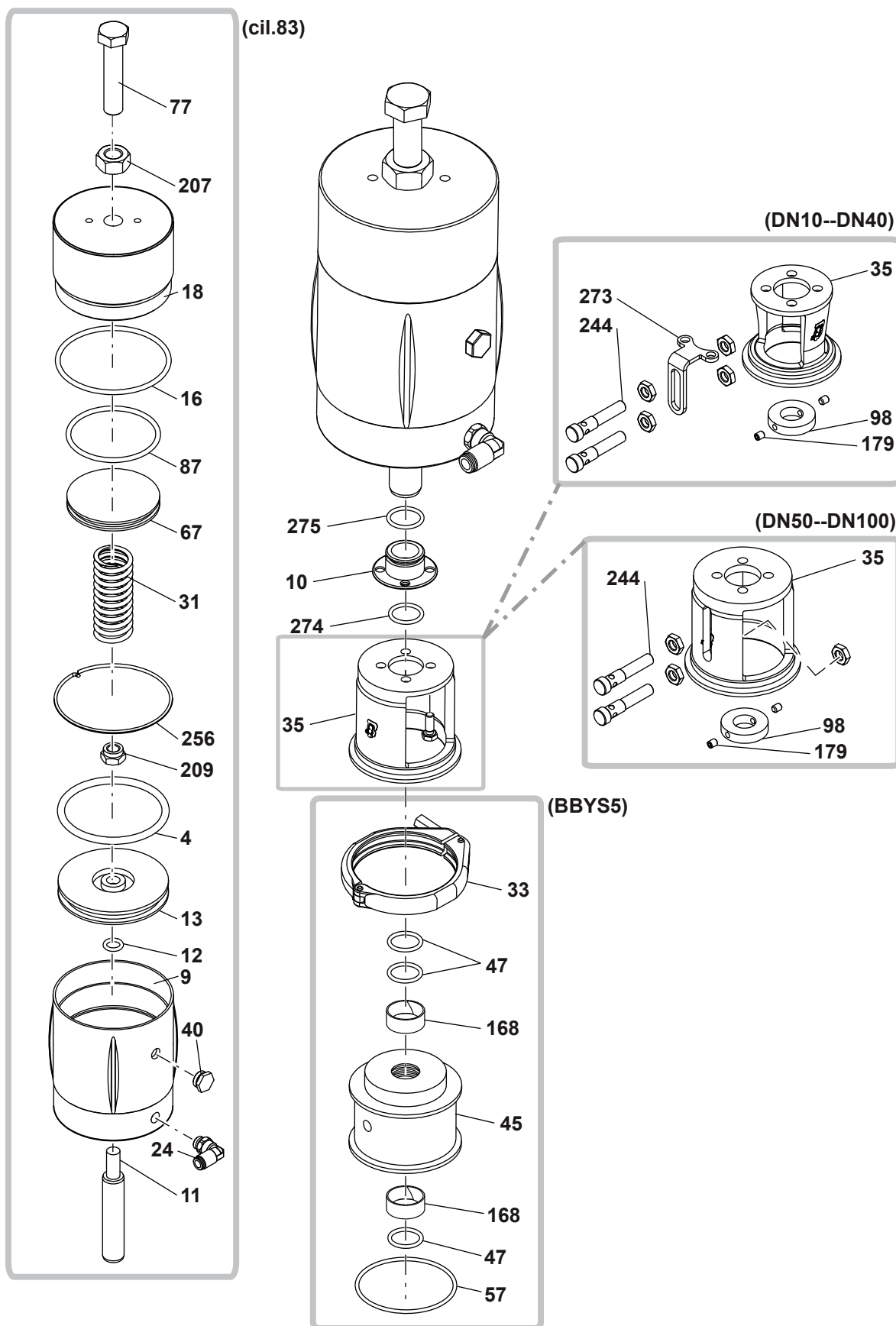

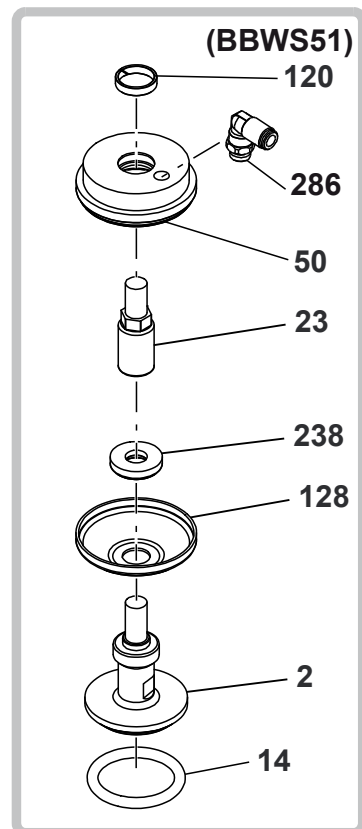
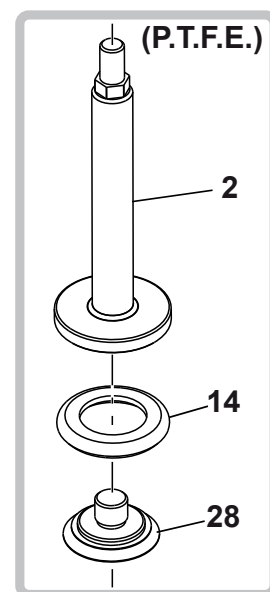
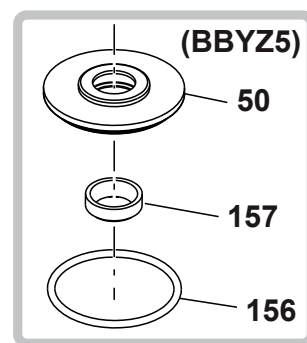
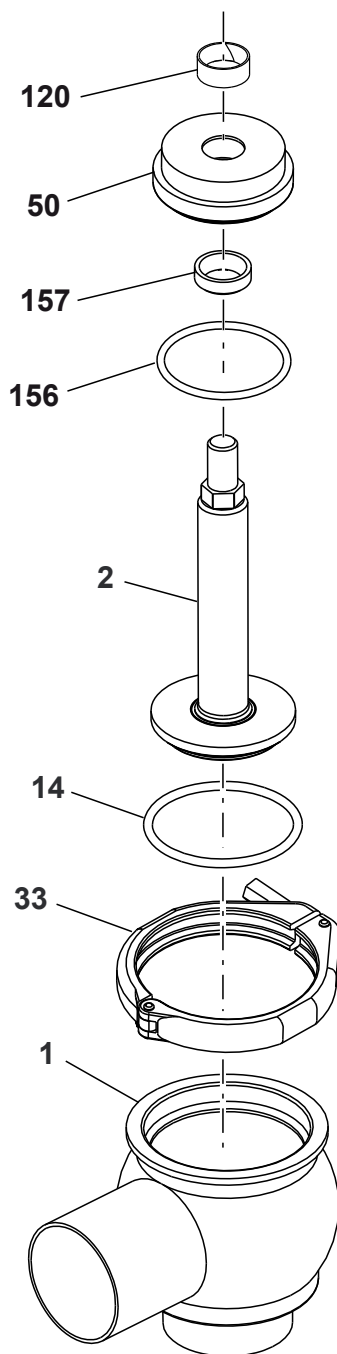
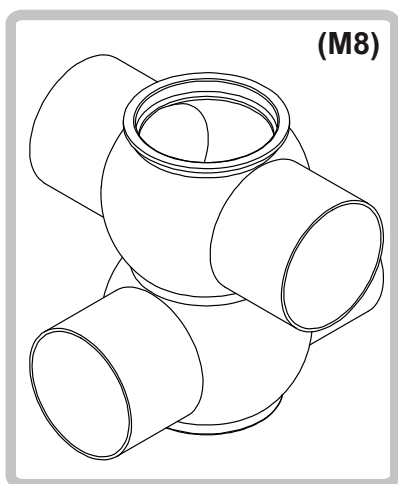

10.5 Разборка клапана BBZS5 - BBYS5 - BBWS51

A

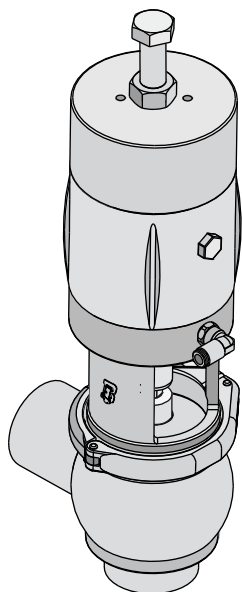

[A S BBZS5-L]

B

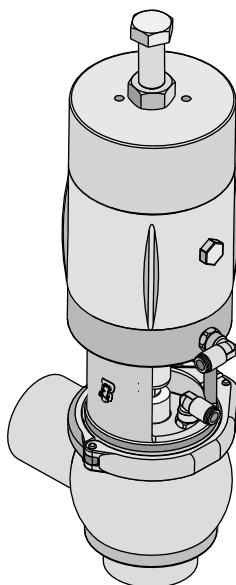

[B S BBWS51-L]

C

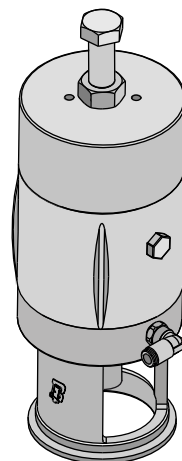

[C S CIL.83]

A Разборка клапана BBZS5 - BBYS5

BBZS5 L

1 a



1

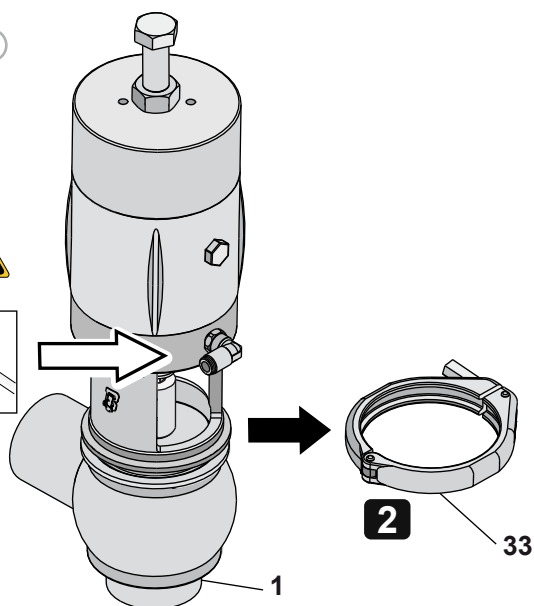

2 a

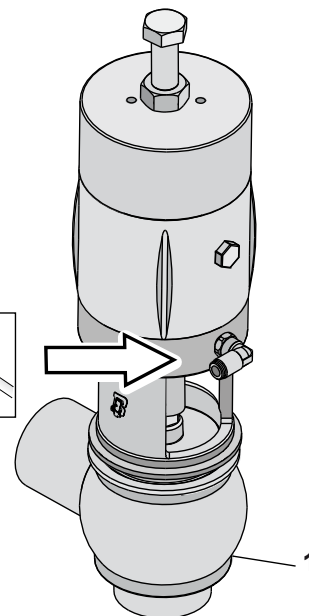
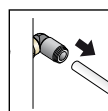

3 a

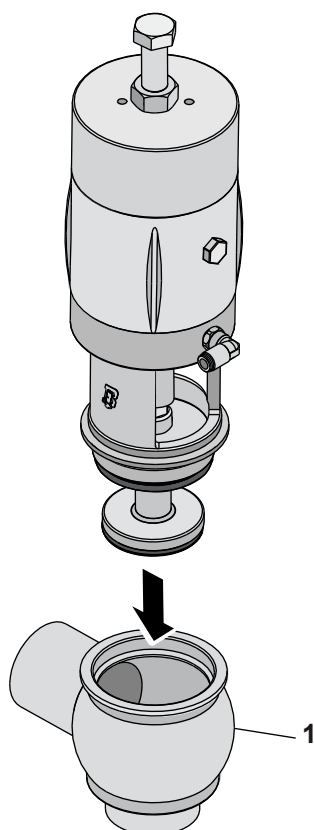

BBZS5 M8

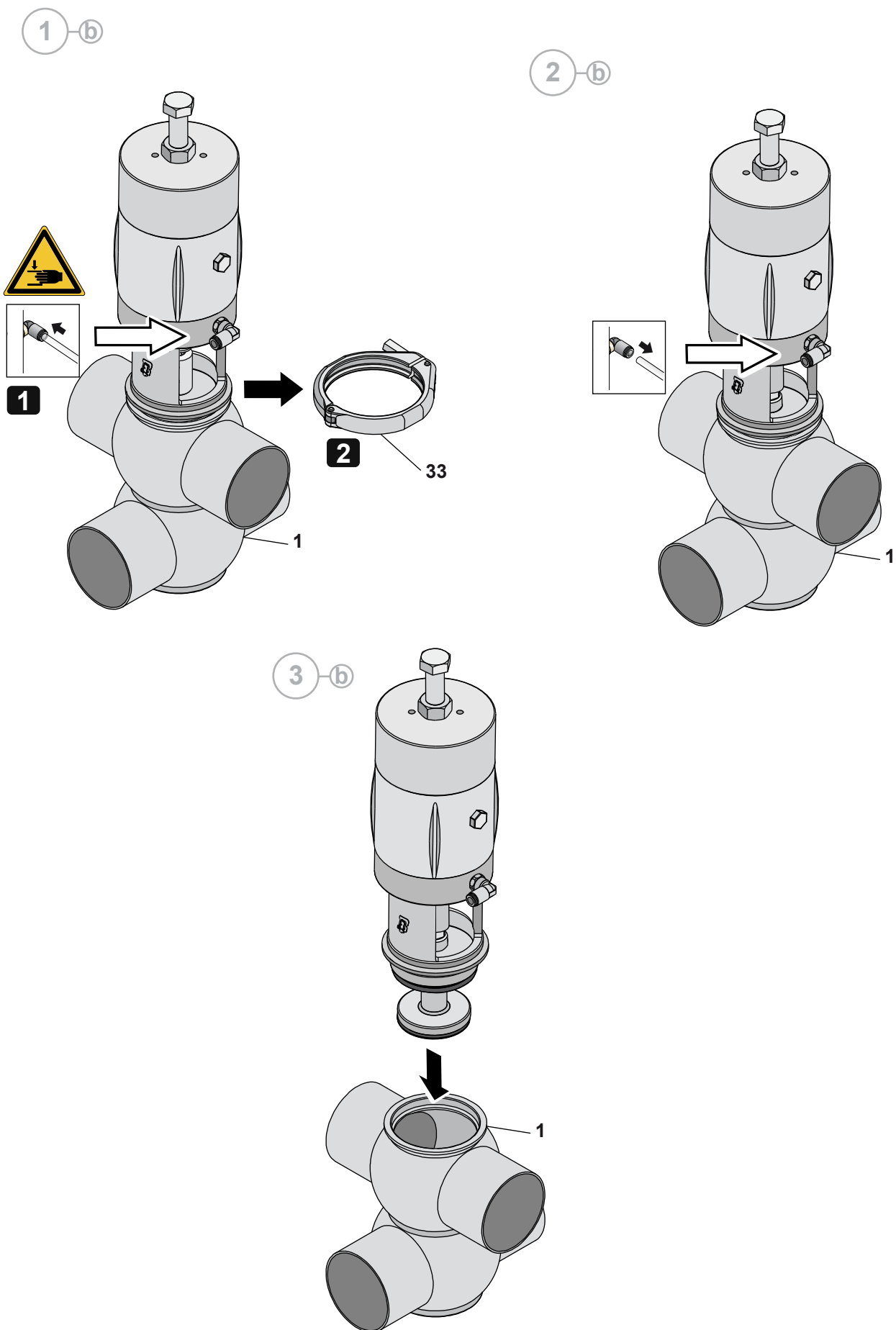

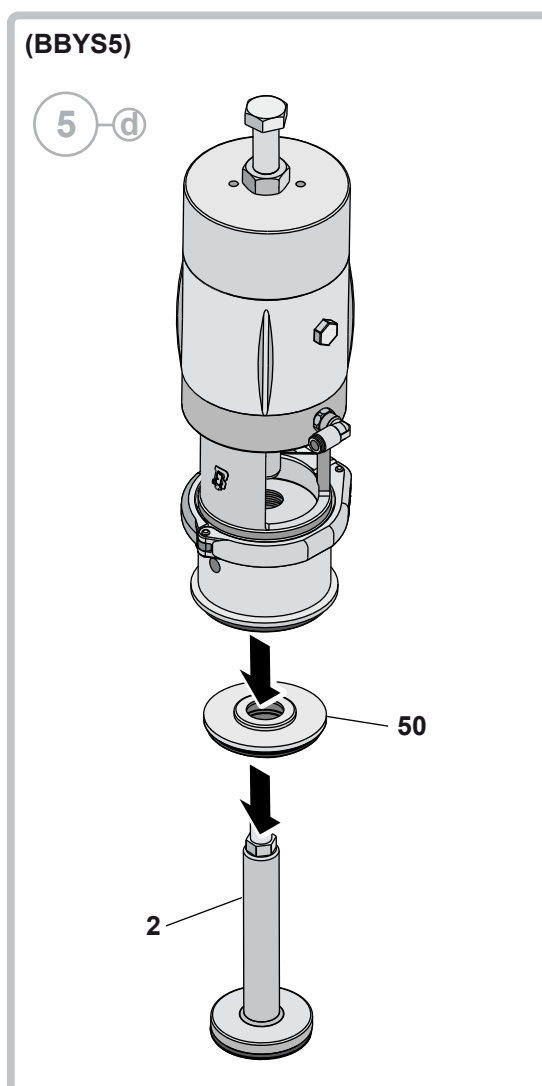
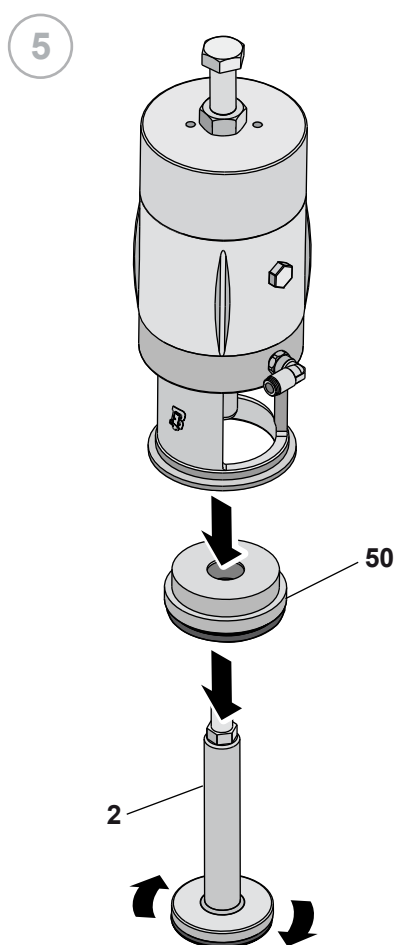
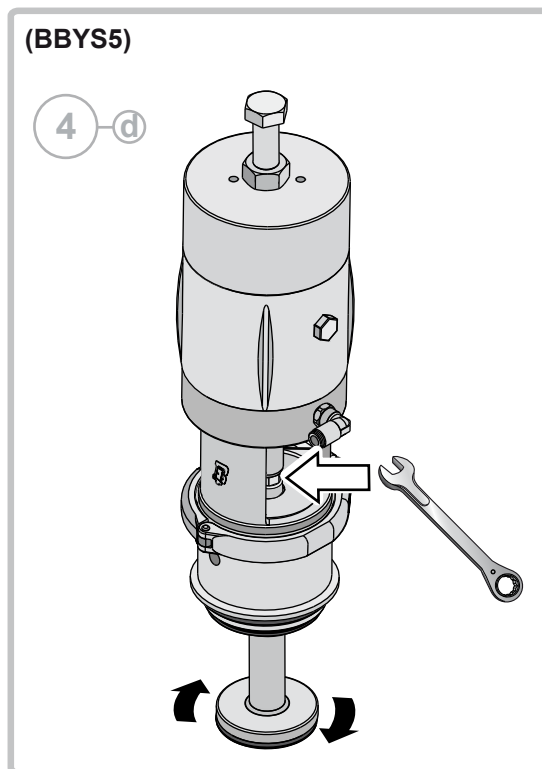
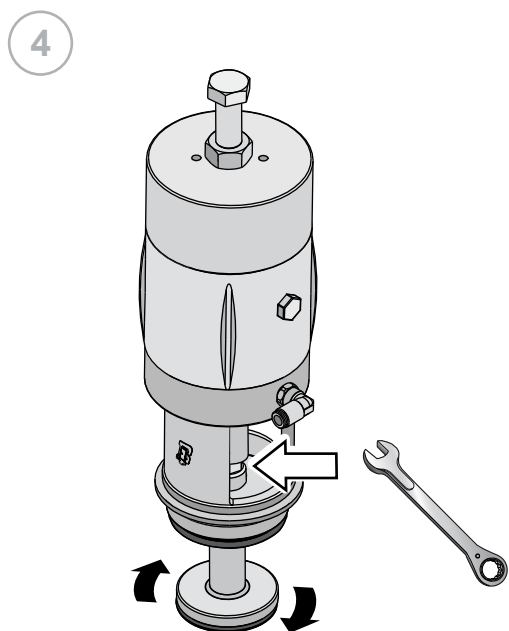

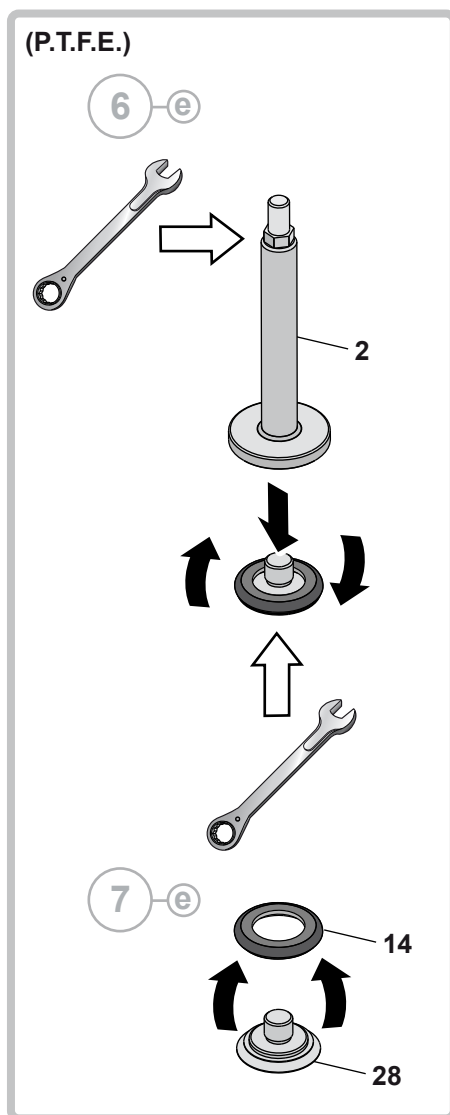
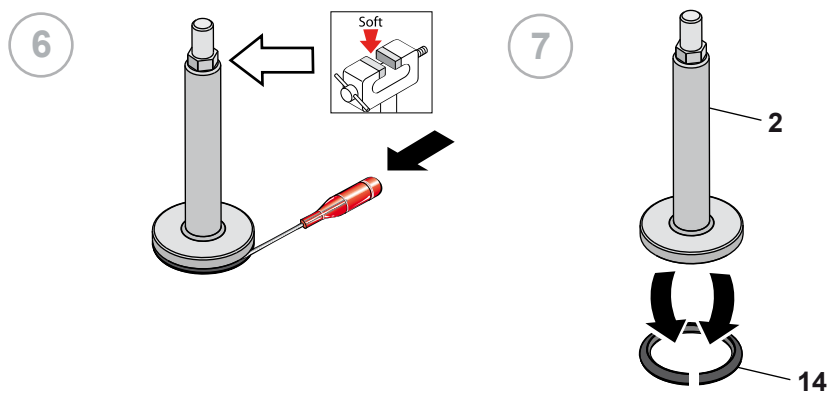

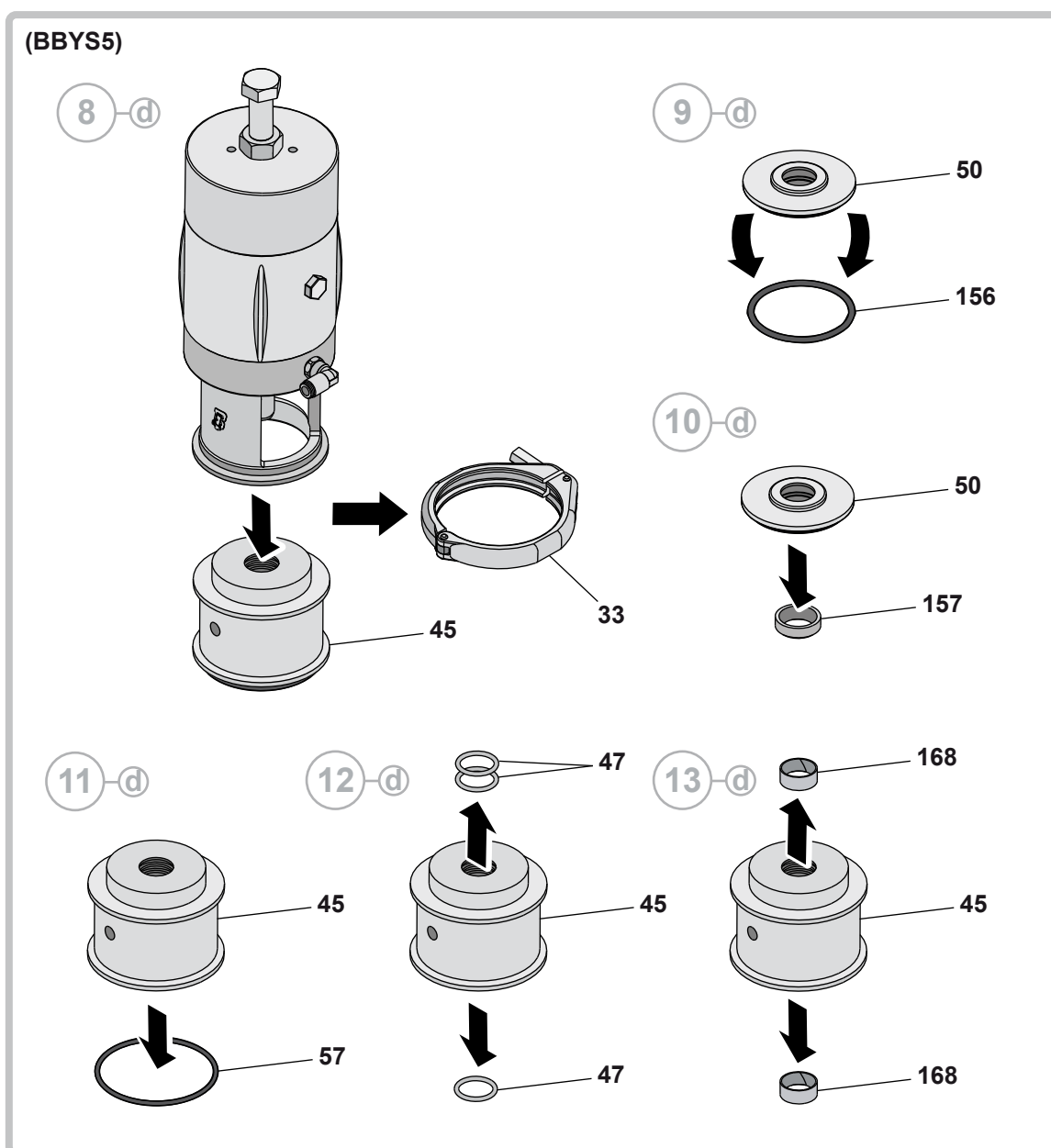
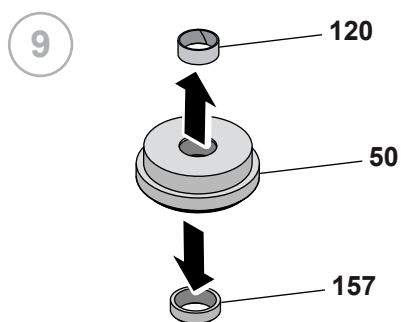
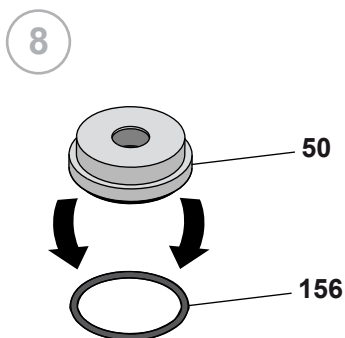

[M BBZS5-L]

В Разборка клапана BBWS51

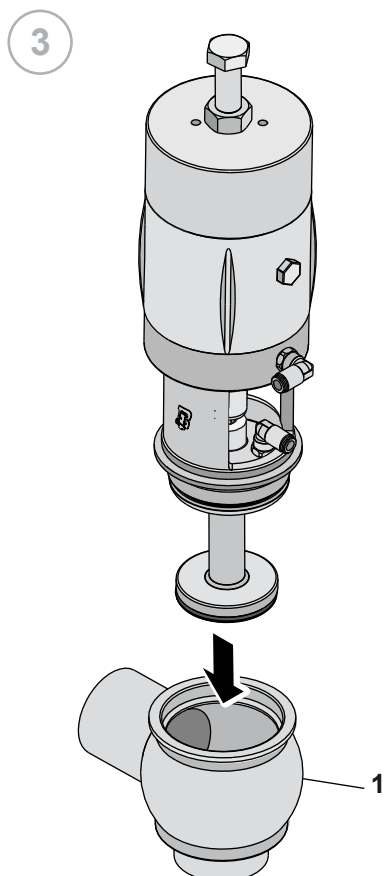
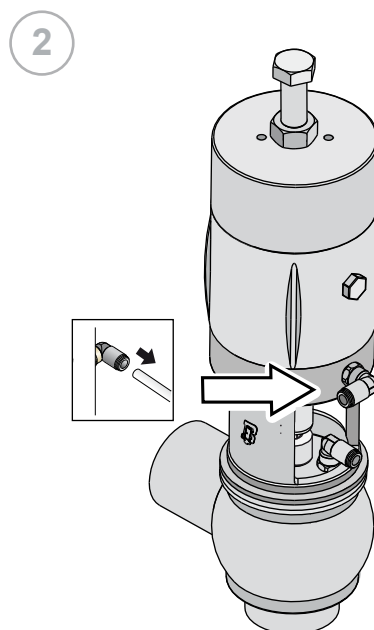
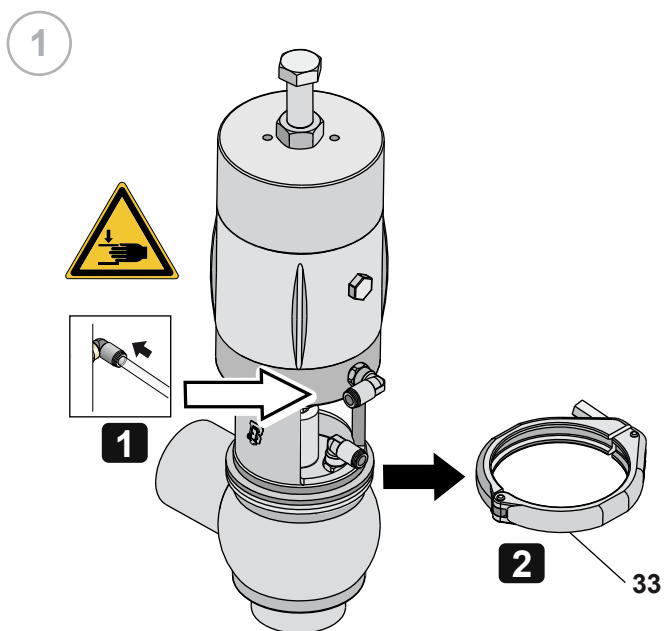

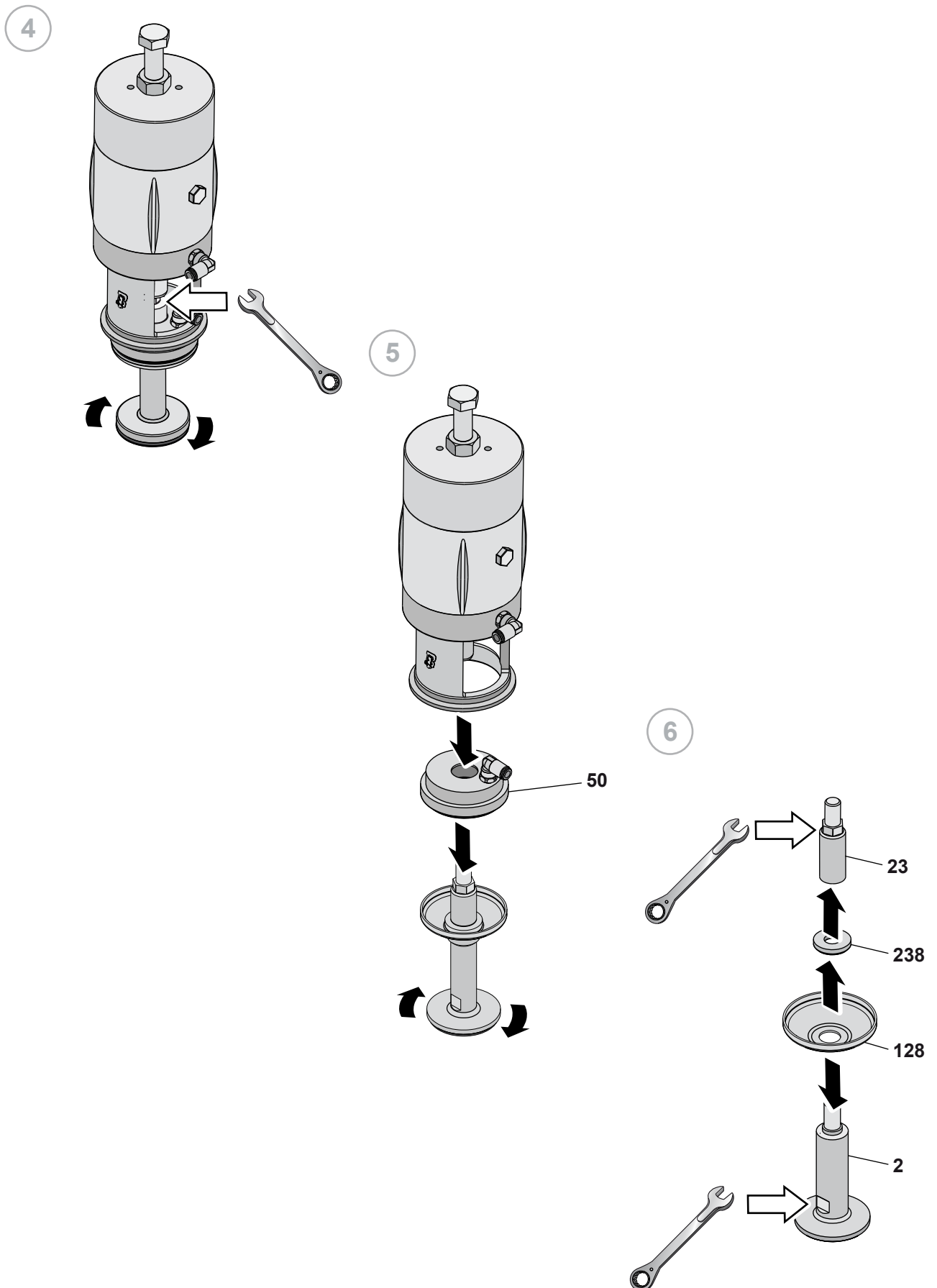

7

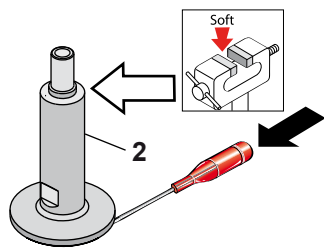

8

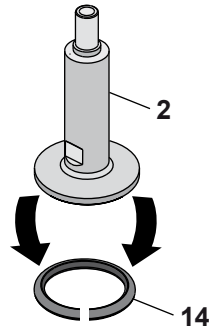

9

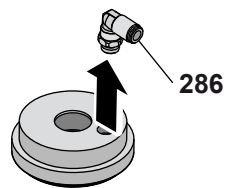

10

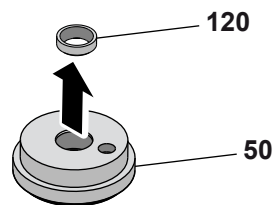

[M BBZS5-L]

C Разборка клапана cil.83

13

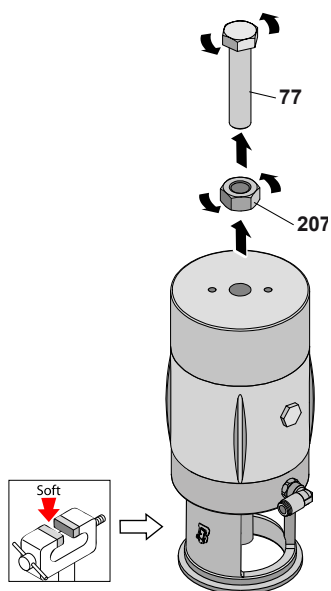

14

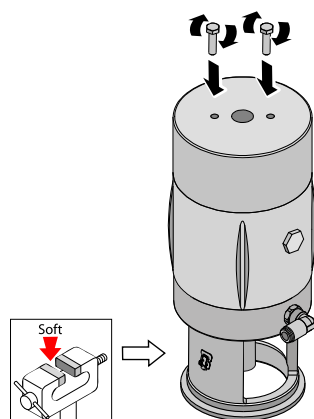

15

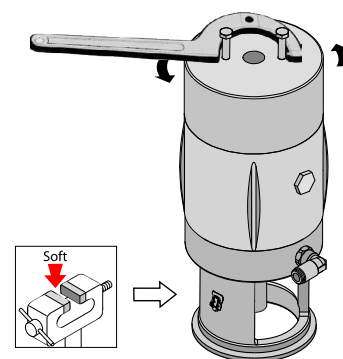

16

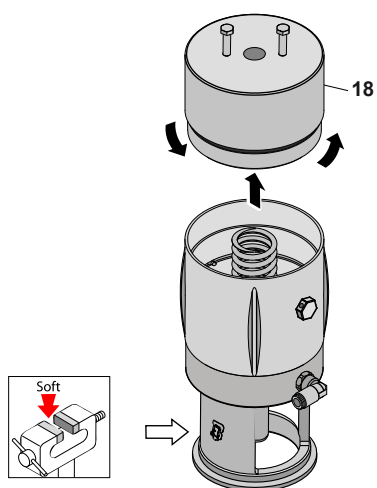

17

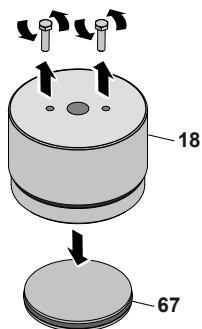

18

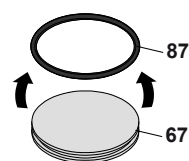

19

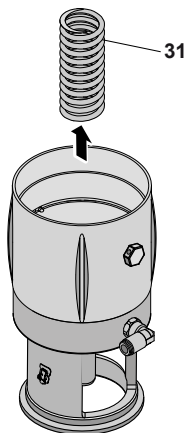

20

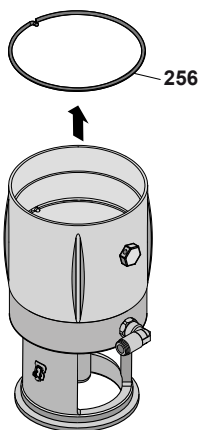

21

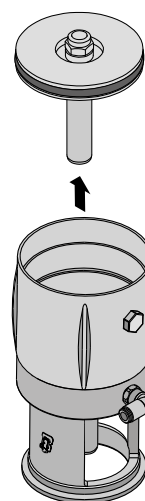

22

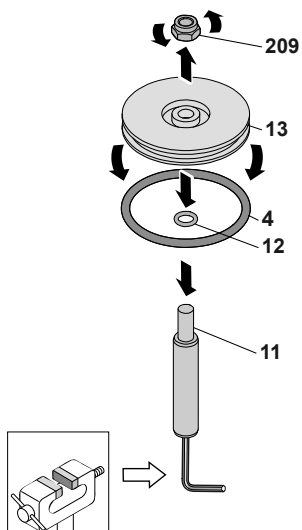

23

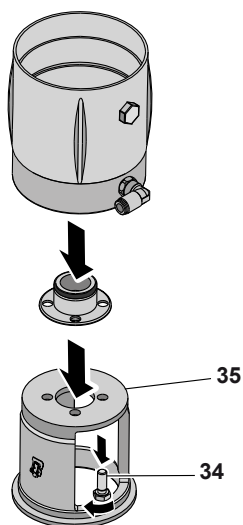

24

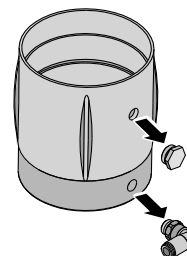

10.6 Сборка клапана BBZS5 - BBYS5 - BBWS51

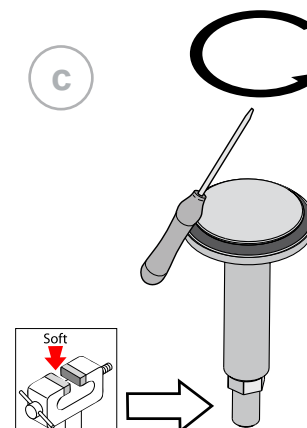
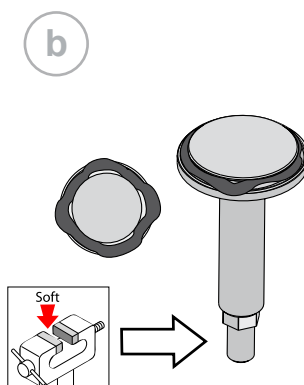
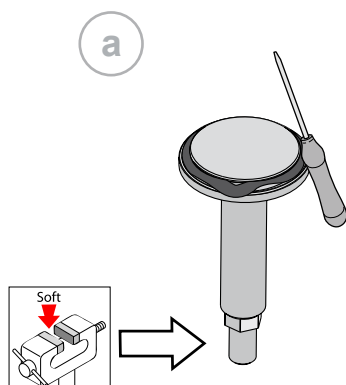
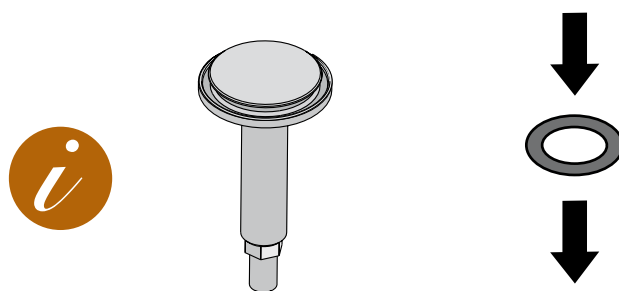
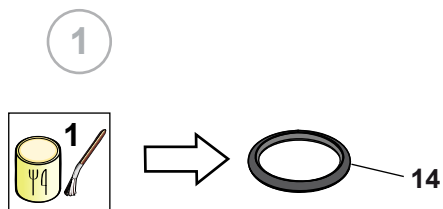

A

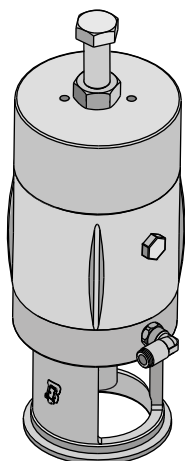

[A M CIL.83]

B

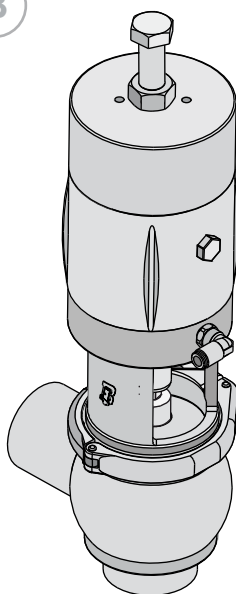

[B M BBZS5-L]

C

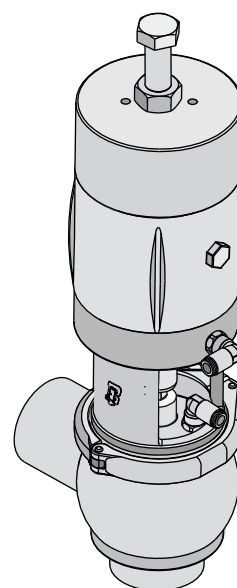

[C M BBWS51-L]

A Сборка клапана cil.83

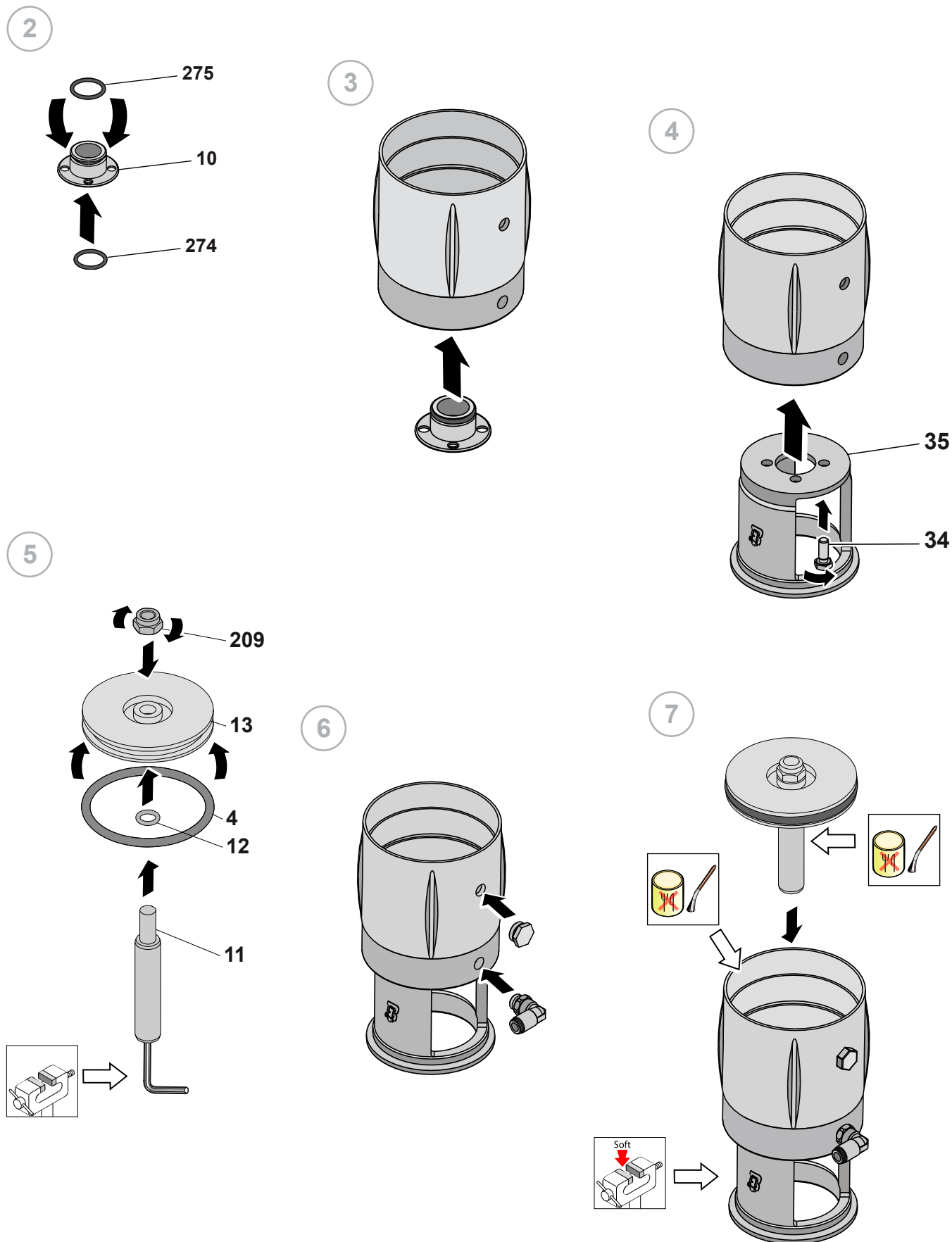

8

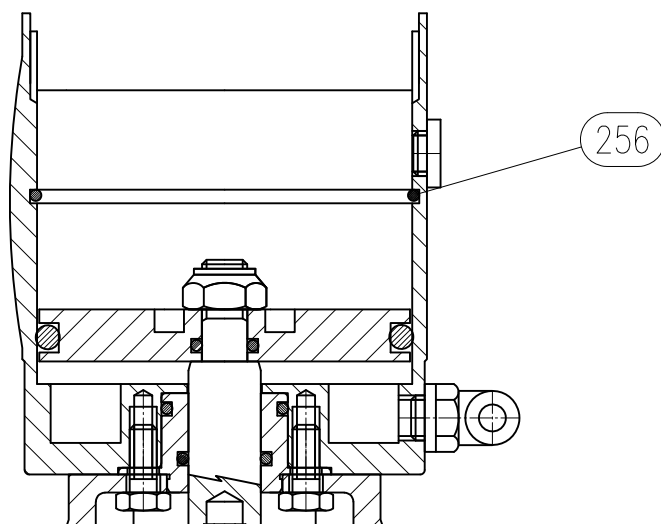
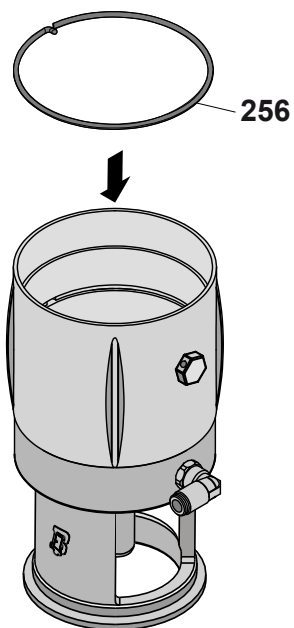

9

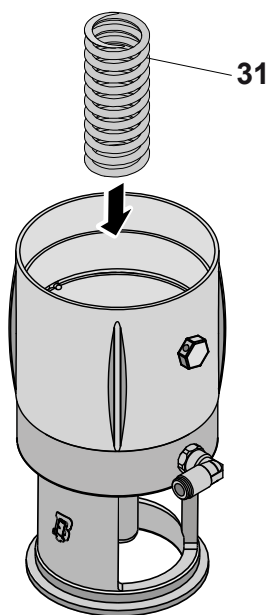

10

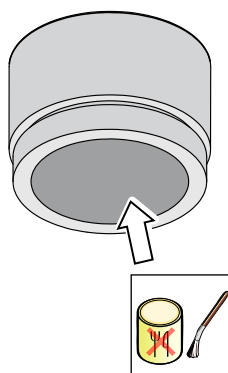

11

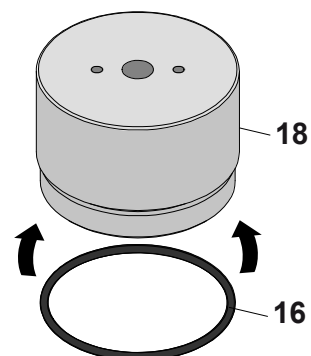

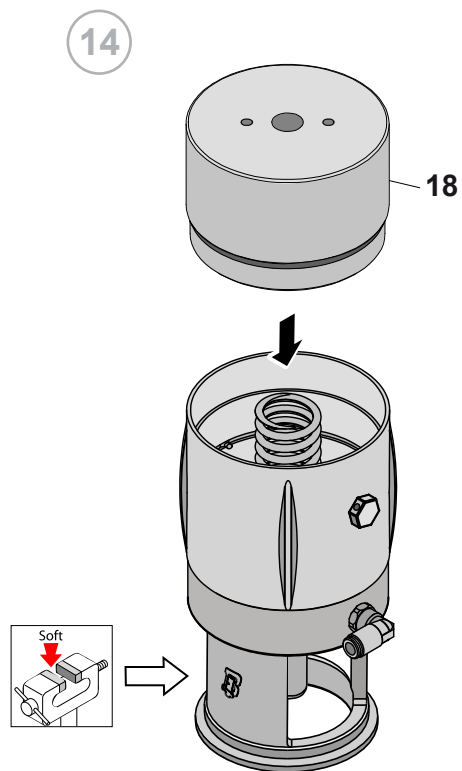
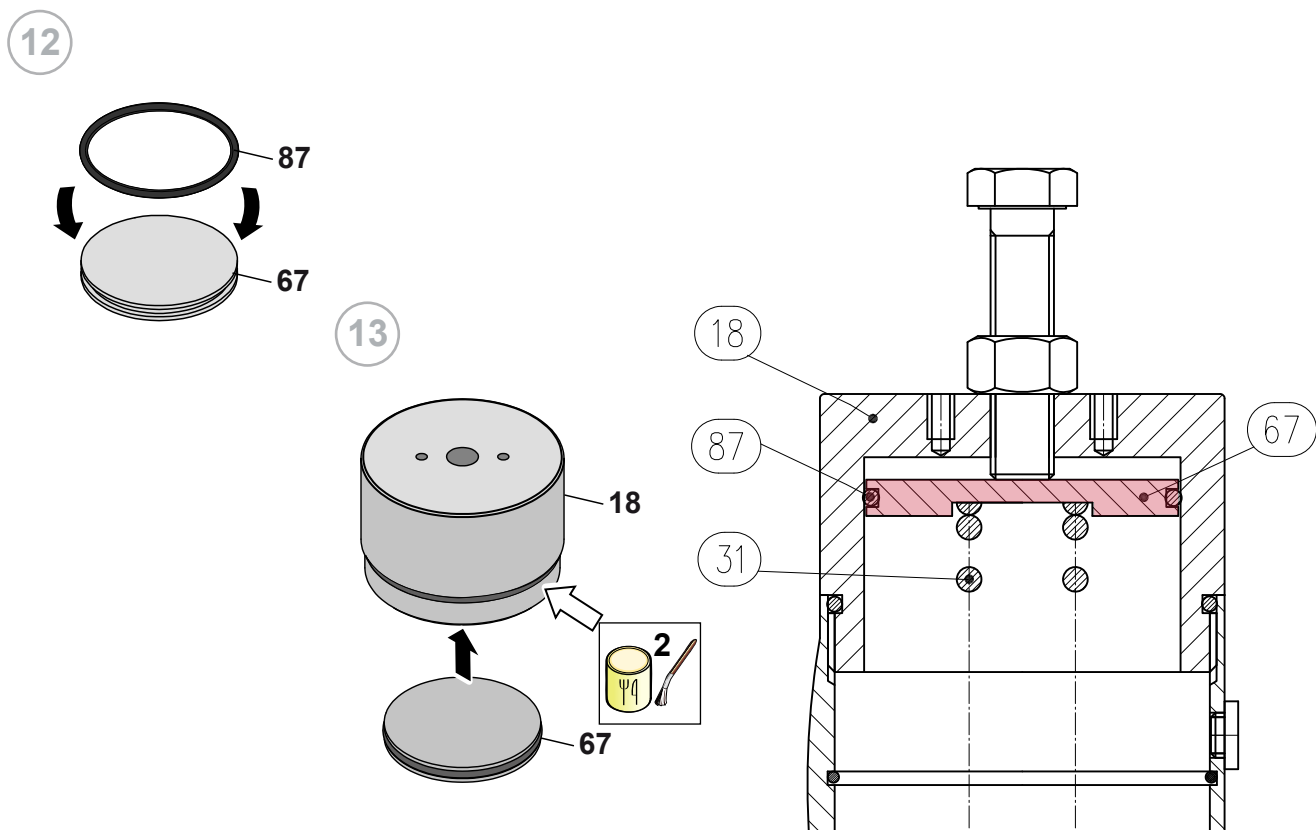

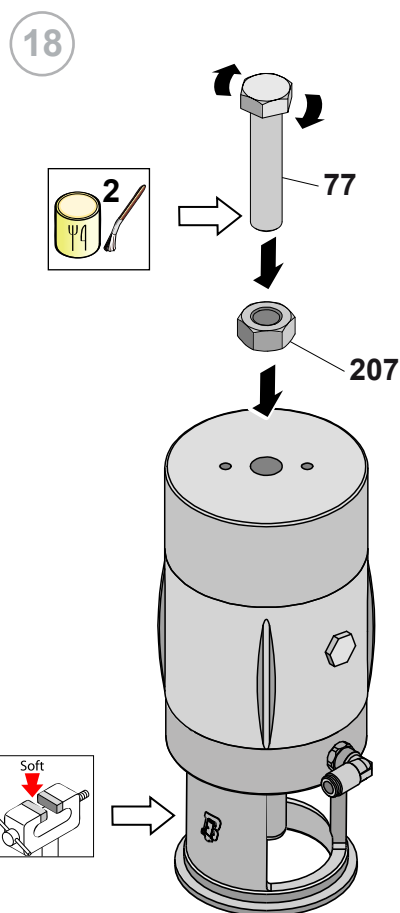
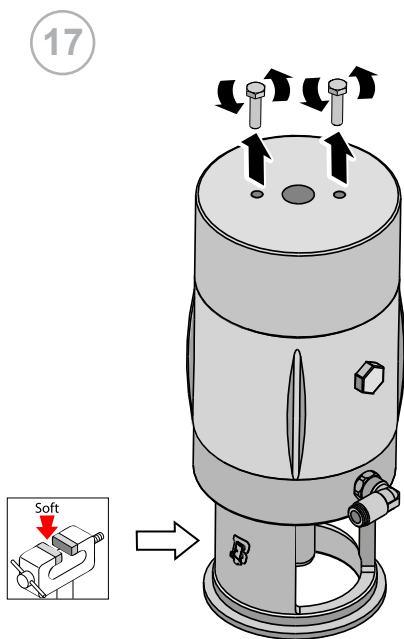
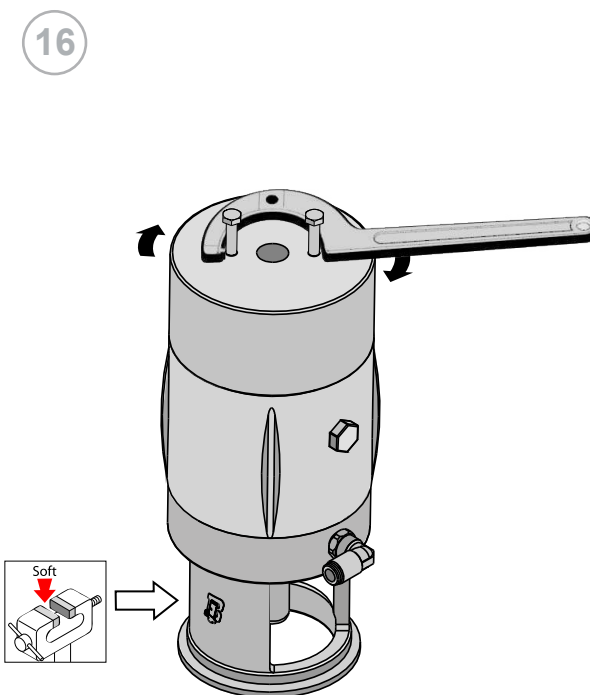
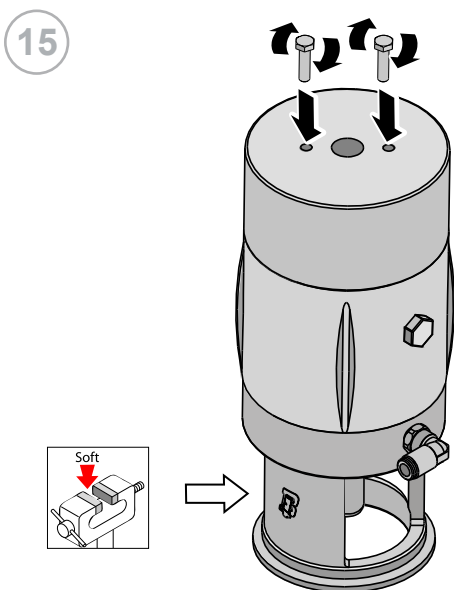

В Сборка клапана BBZS5 - BBYS5

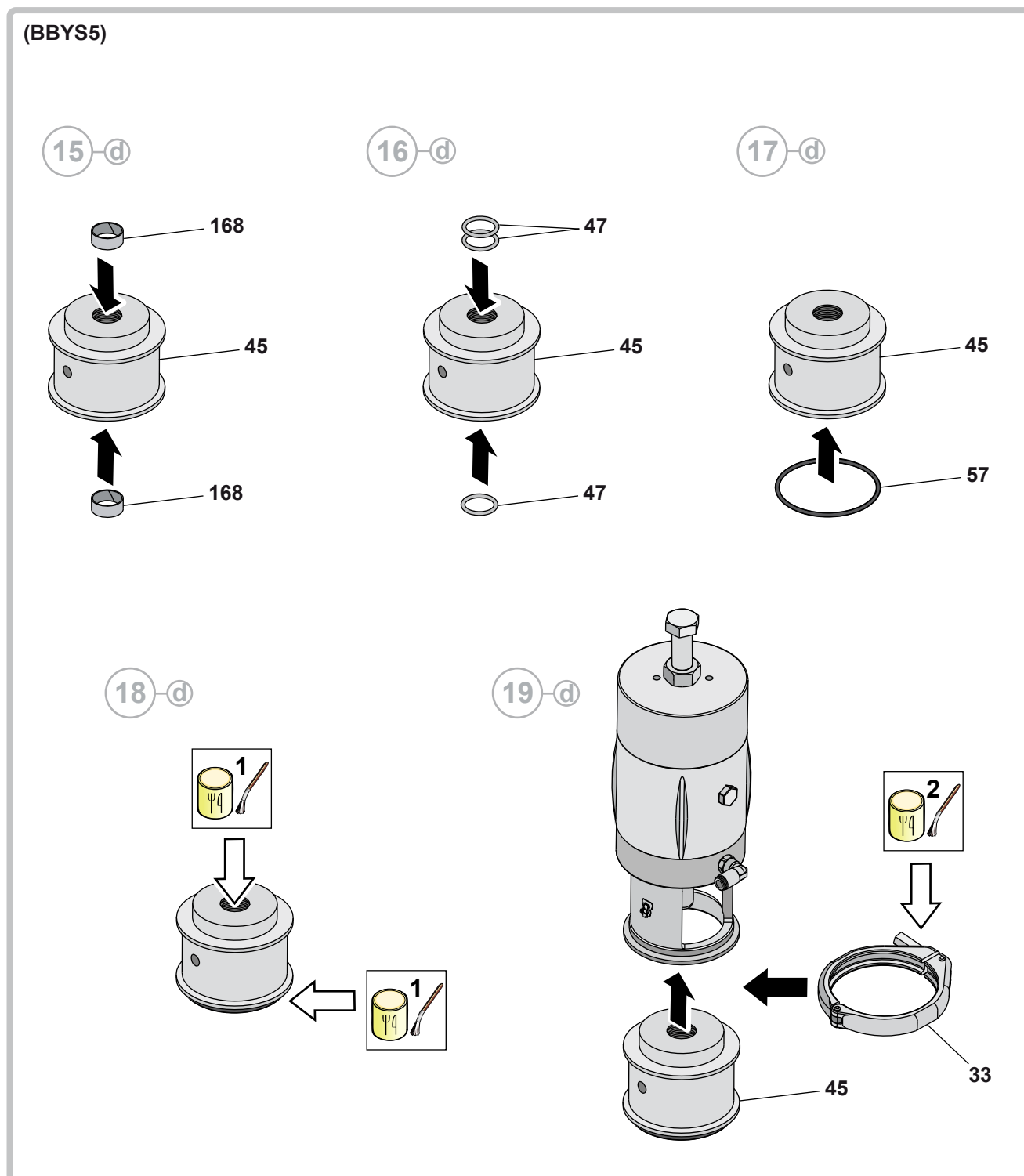

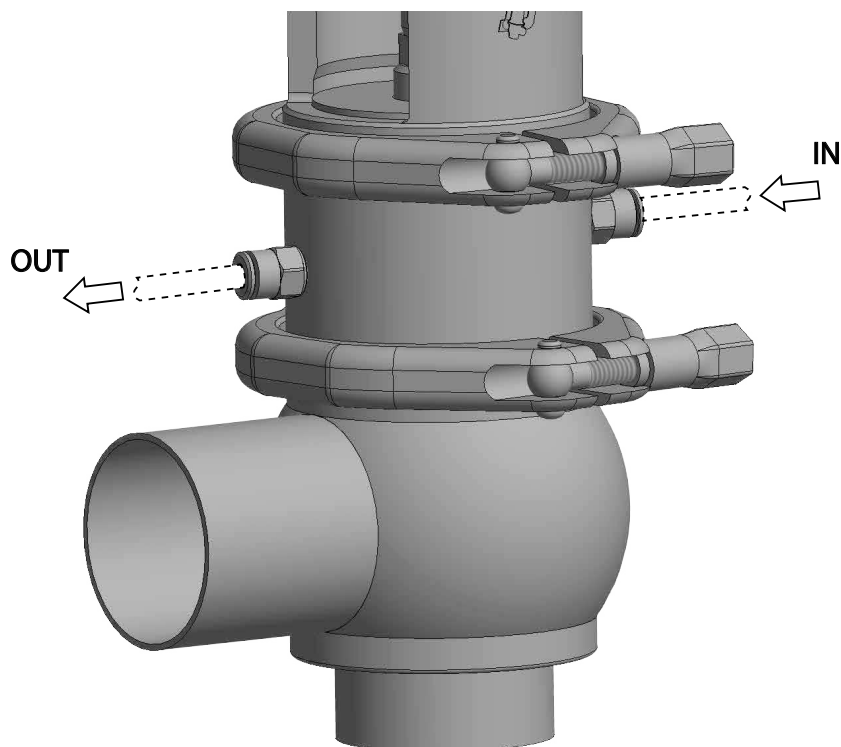

20

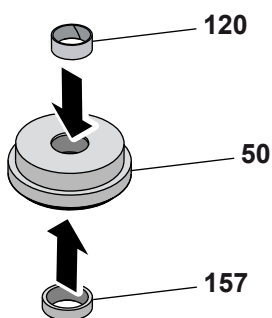

21

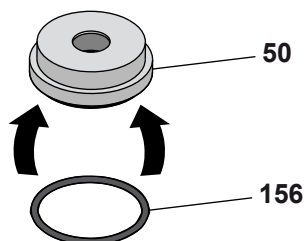

22

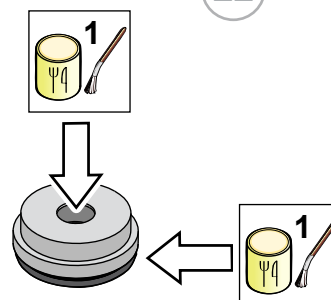

(BBYS5)

20-d

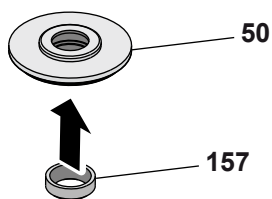

21-d

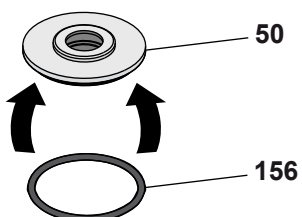

22-d

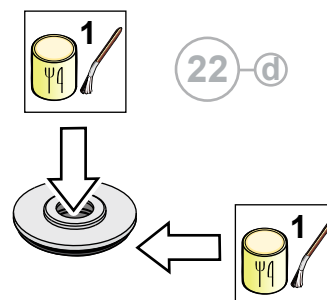

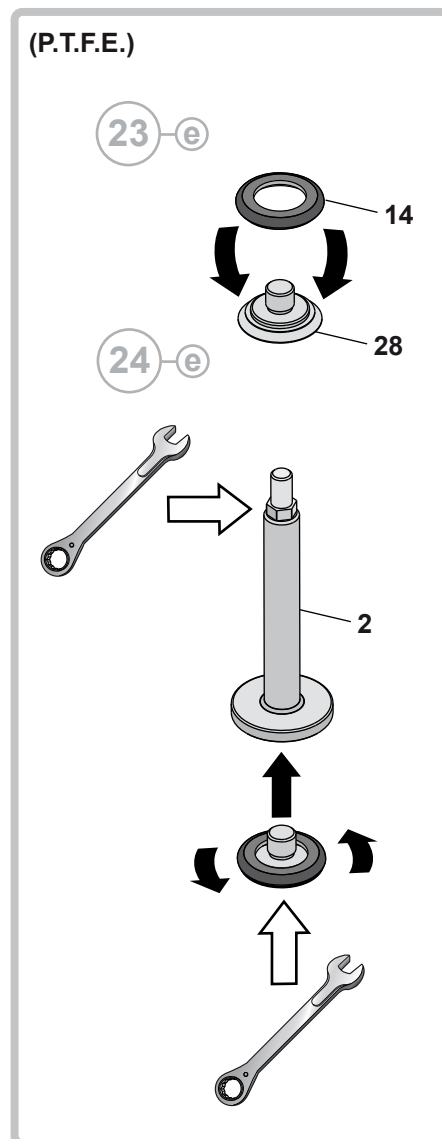
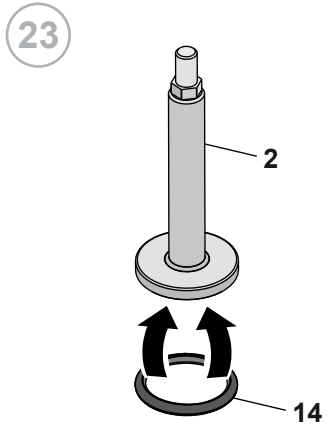

25

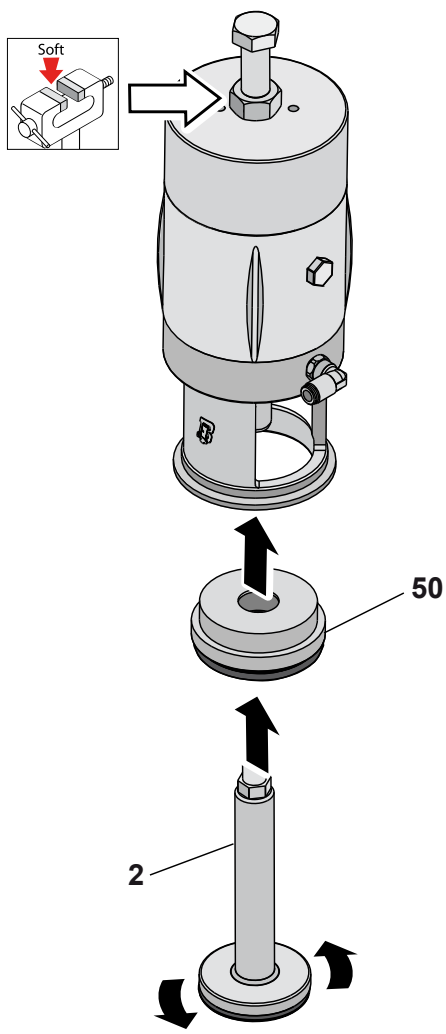

(BBYS5)

25-d

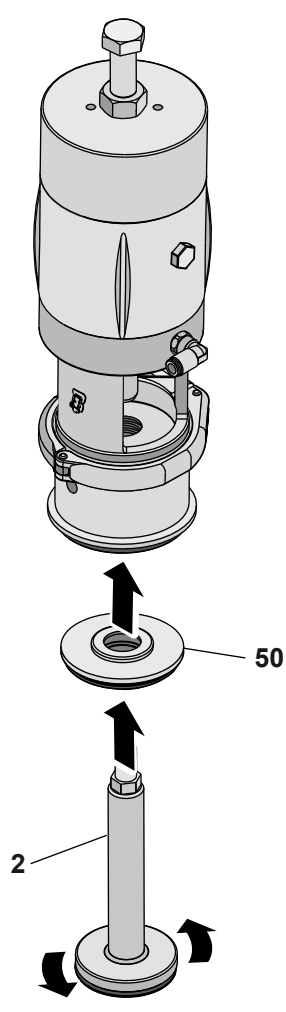

26

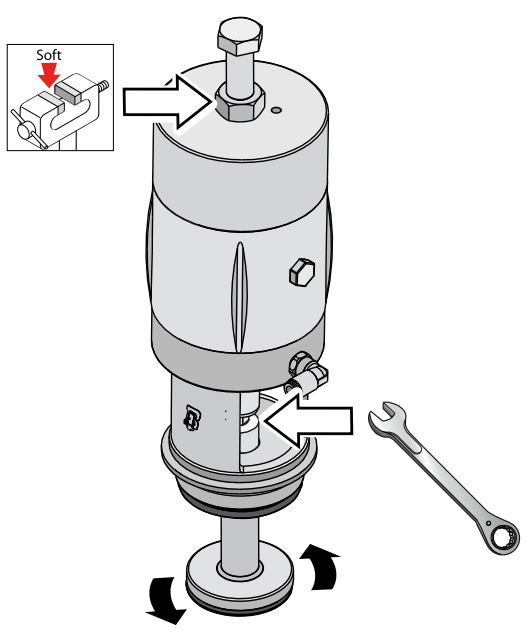

(BBYS5)

26-d

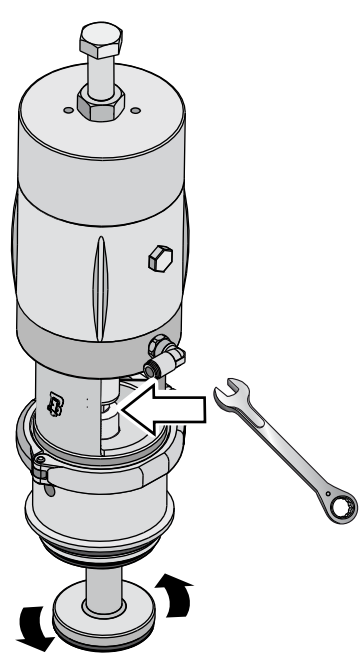

(DN10--DN40)

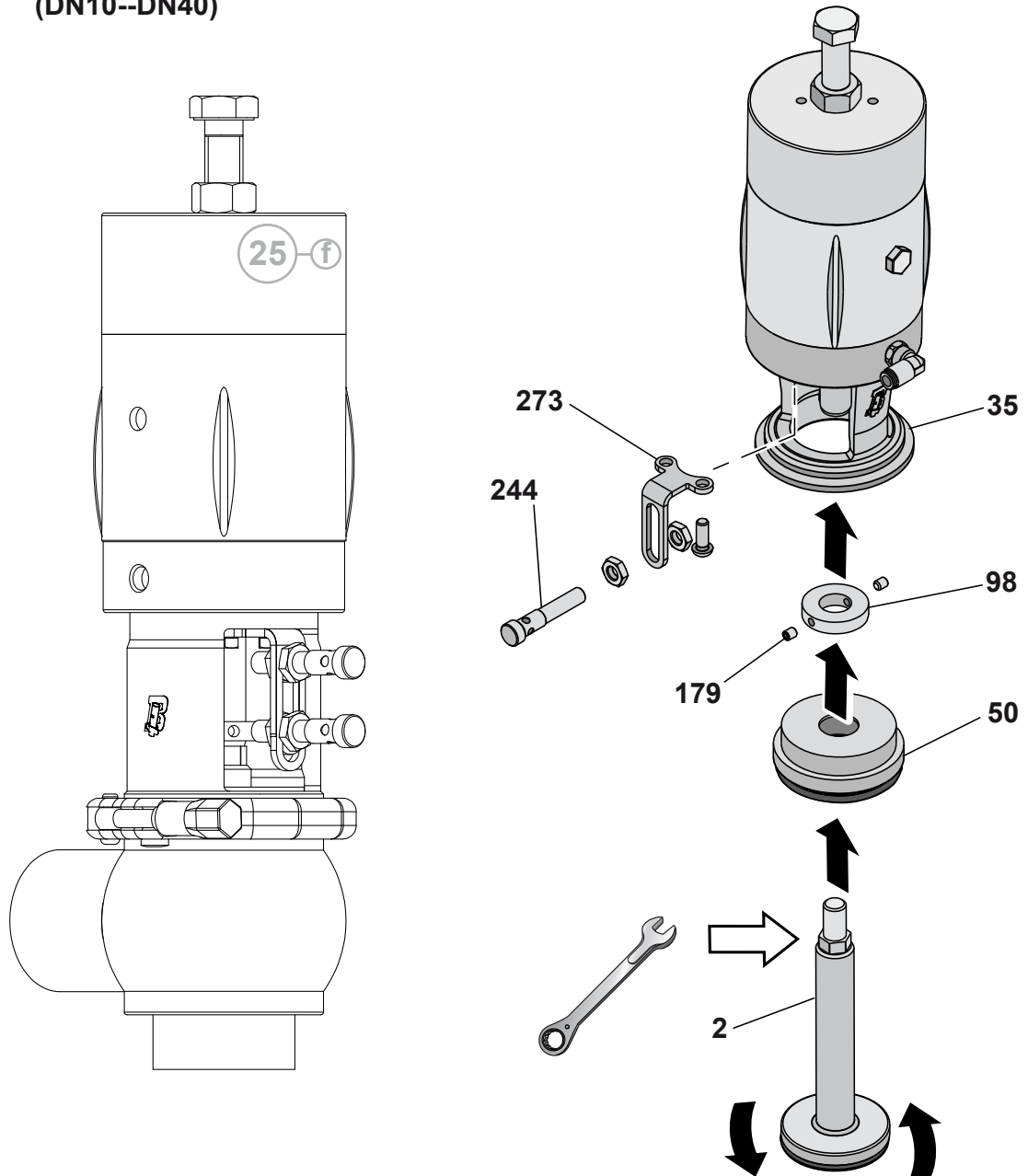

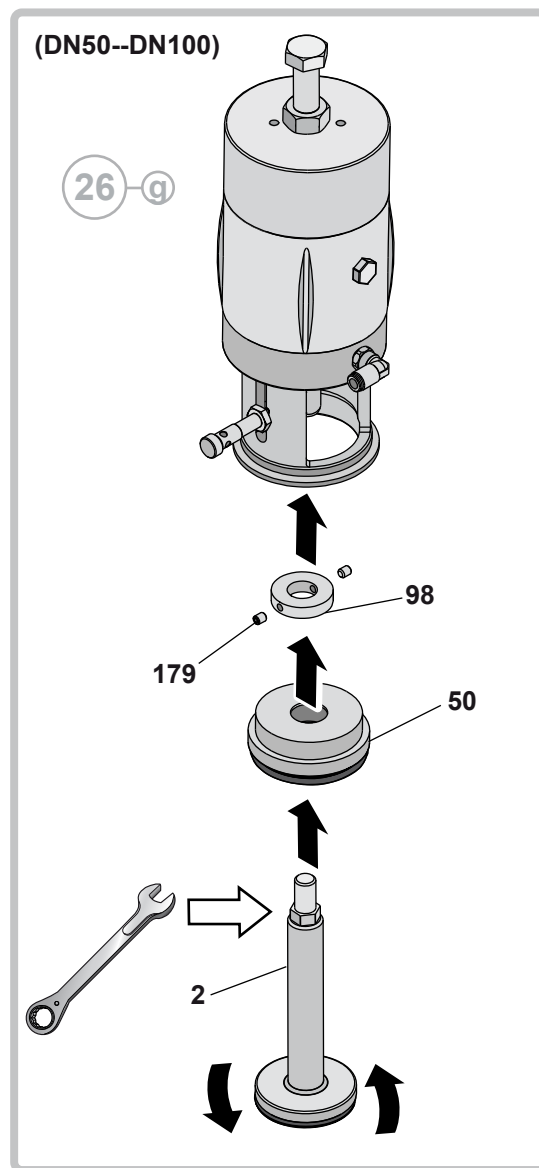
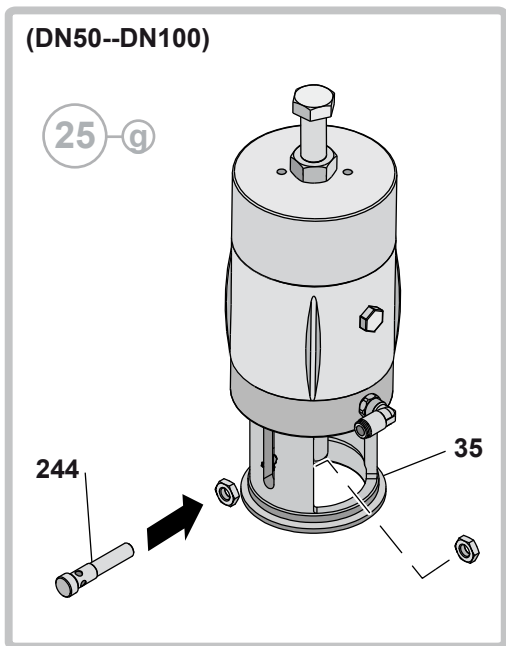

27 a

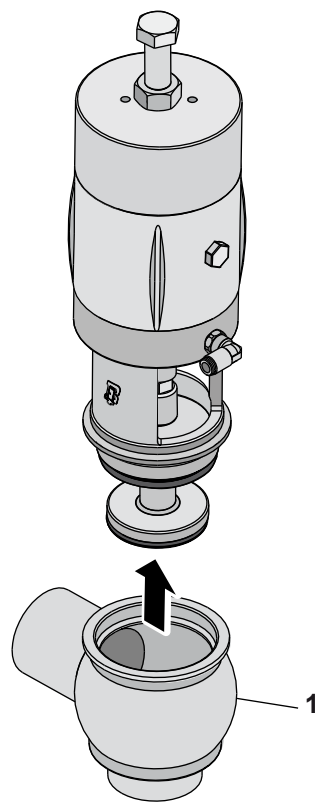

28 a

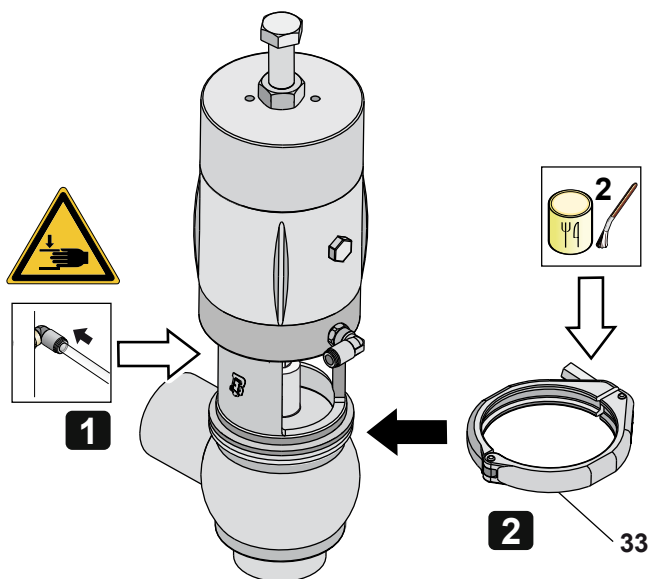

29 a

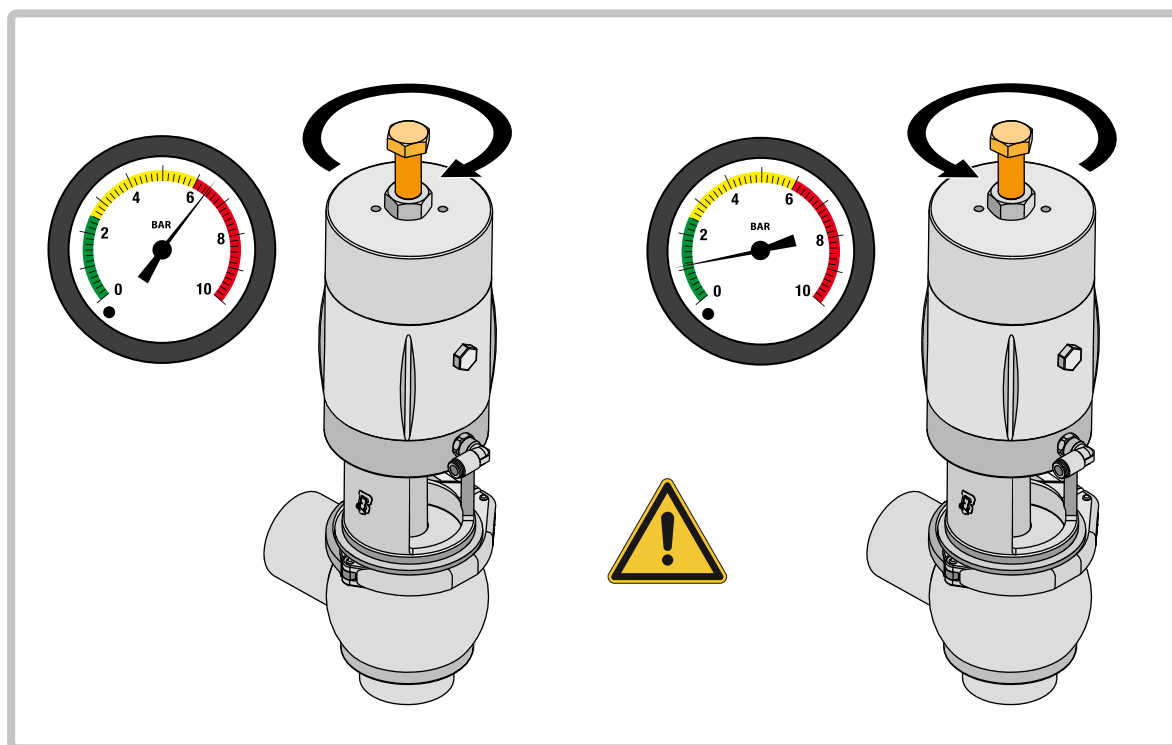
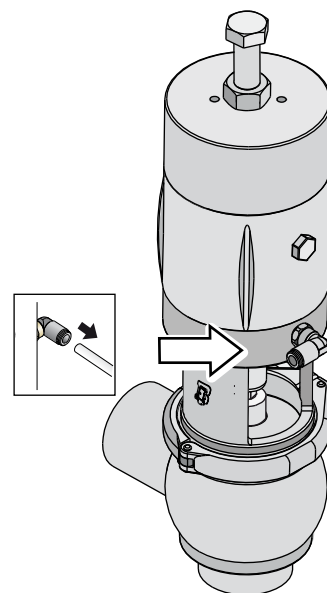

27 b

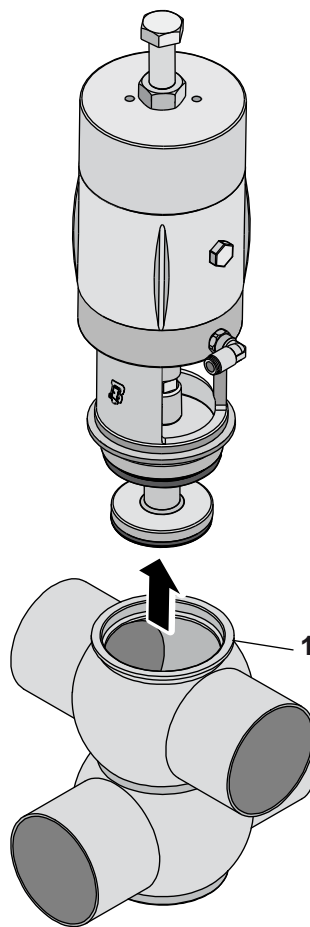

28 b

29 b

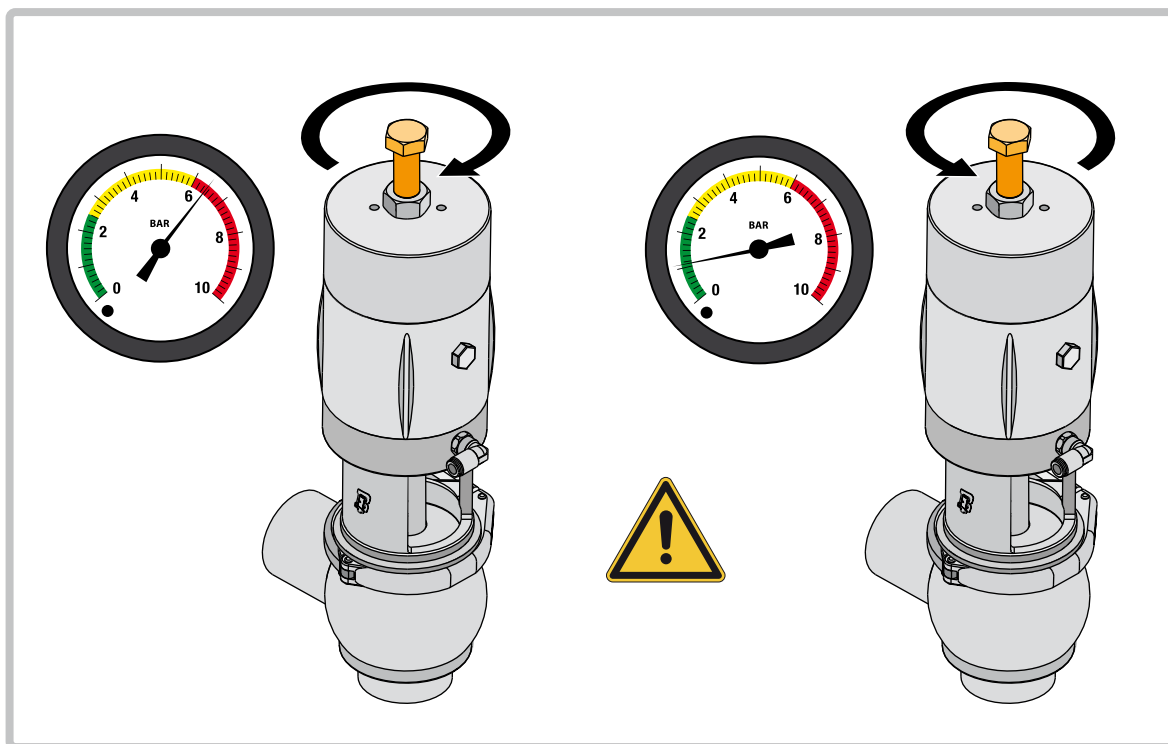
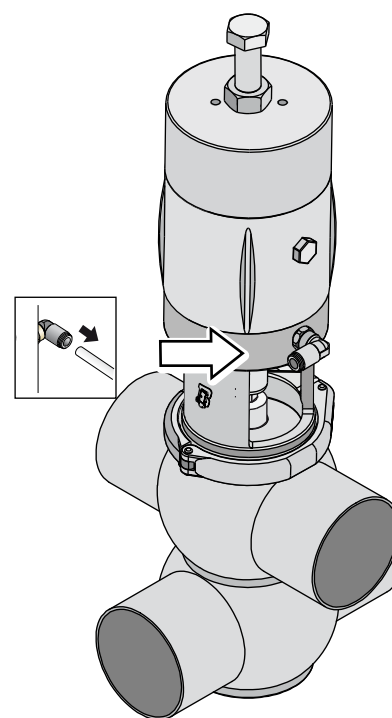
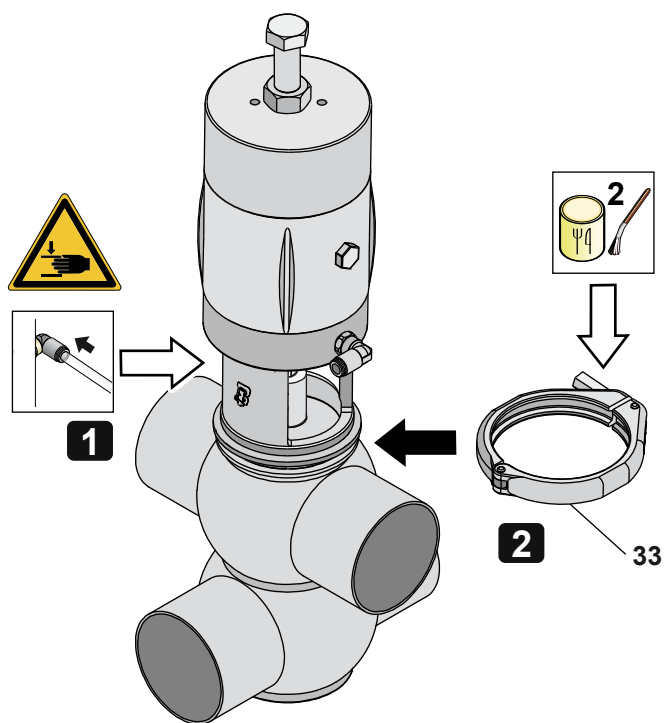

С Сборка клапана BBWS51

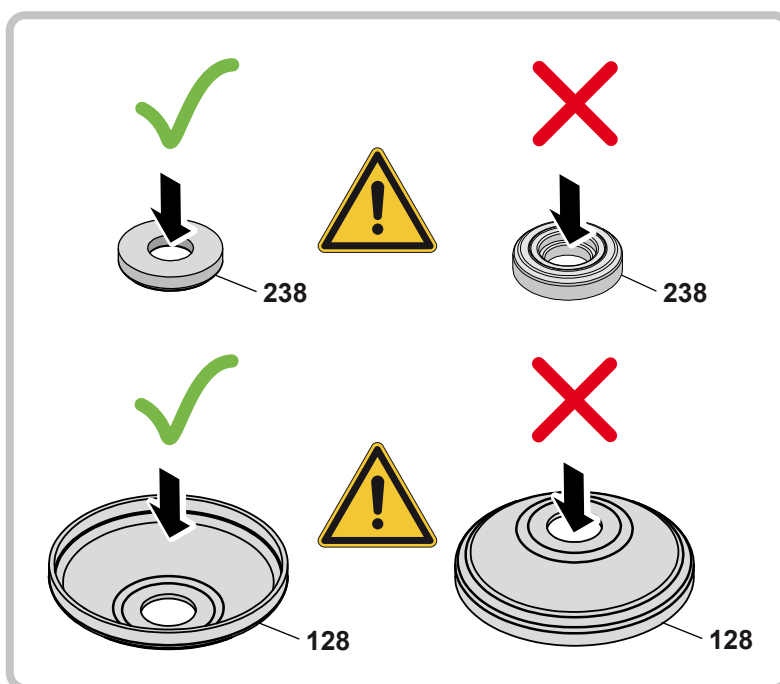
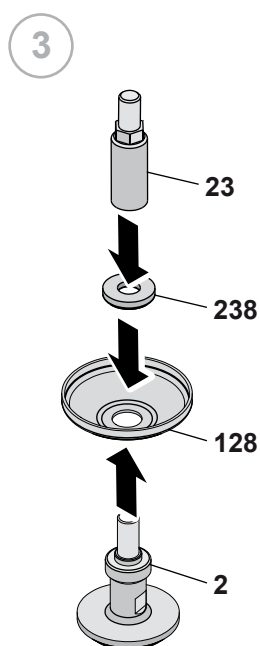
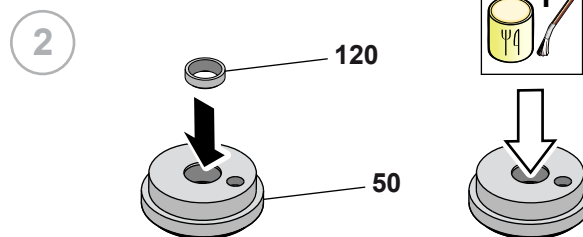
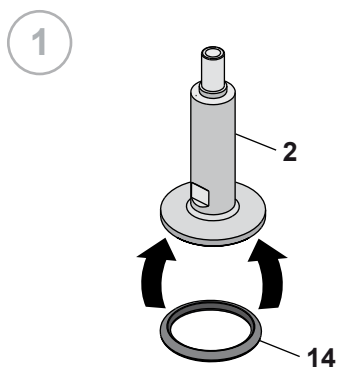

4

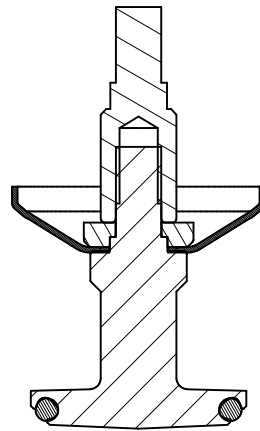
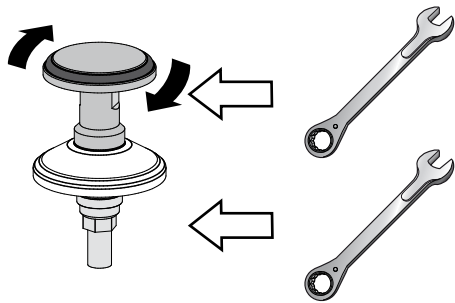

5

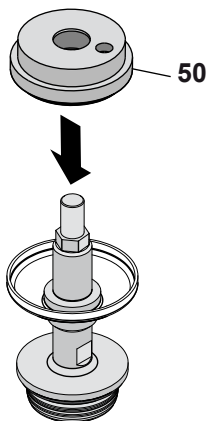

6

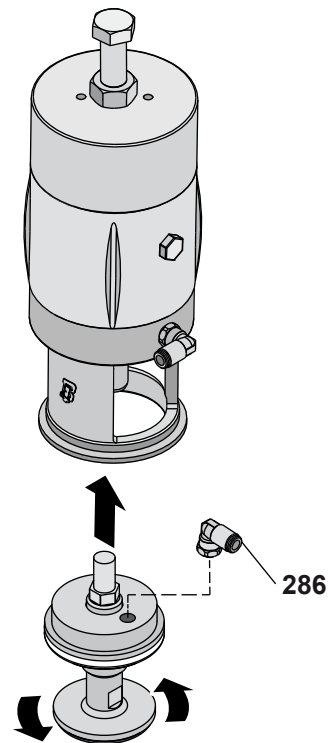

7

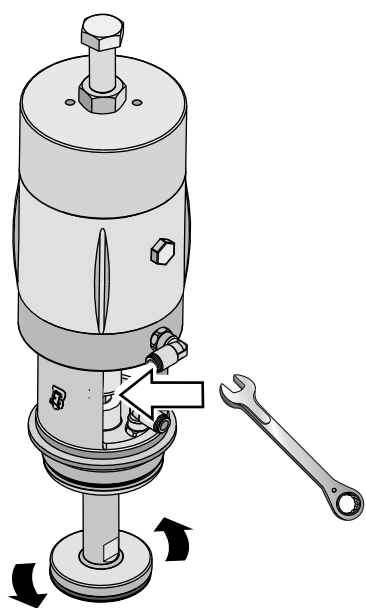

8

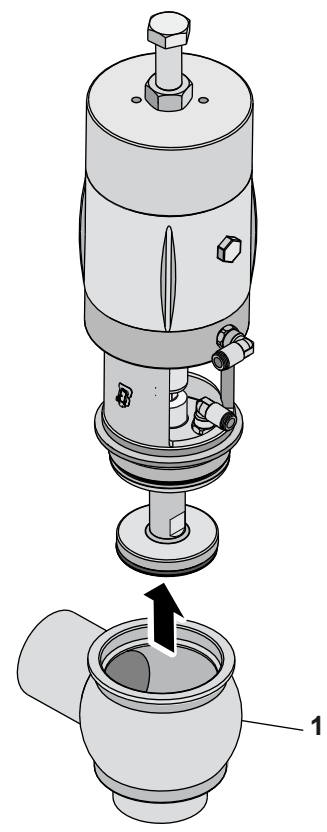

9

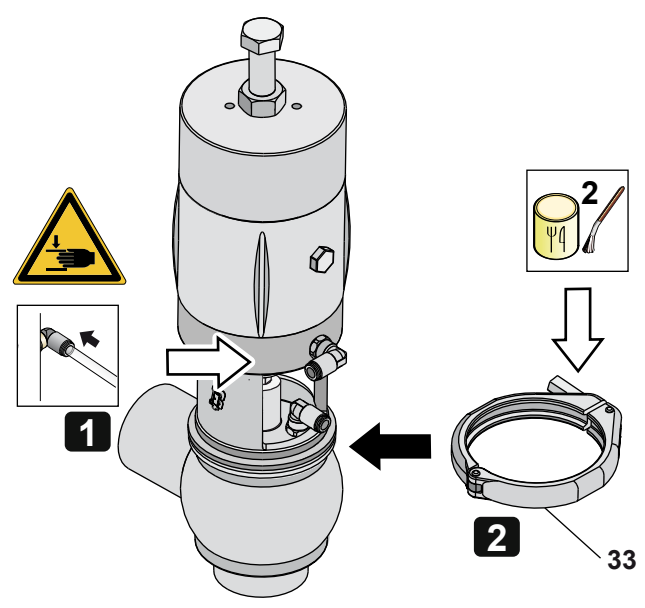

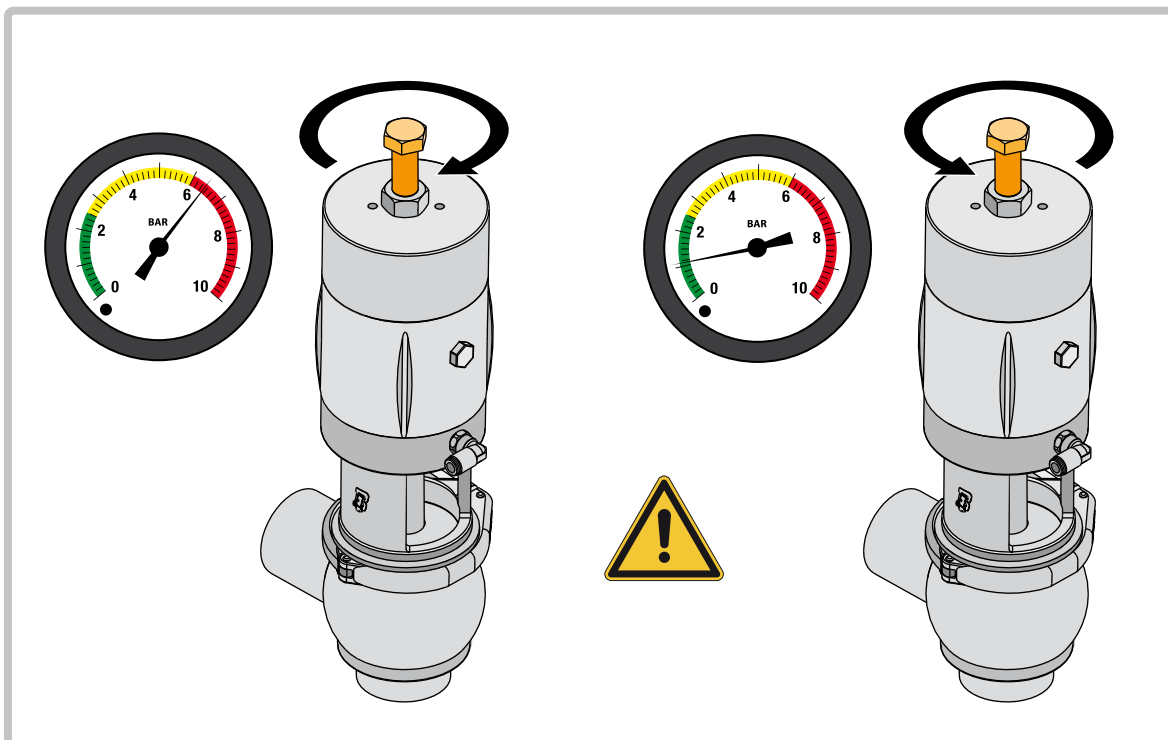
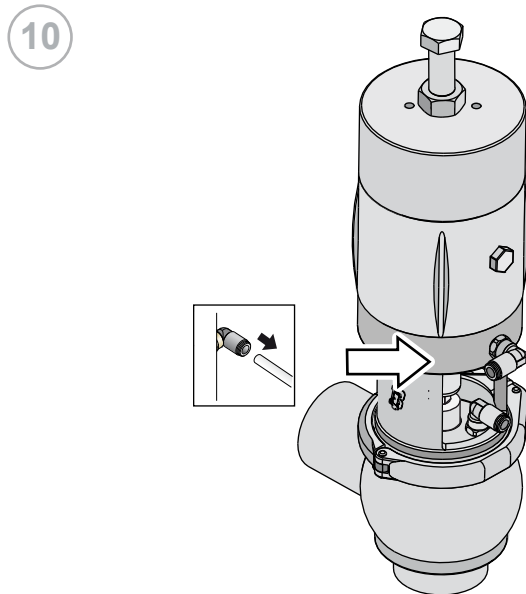

11 Приложения



GB - EC Declaration of conformity - without electric components - A5-P-PRG-GB

EC DECLARATION OF CONFORMITY OF THE MACHINERY

(EC) 2006/42, Annex. II, p. 1 A

BARDIANI VALVOLE S.p.A.

Via G. di Vittorio 50/52 – 43045 Fornovo di Taro (Pr) – Italia

Declares

under its own responsibility that the machine:

Type:	PNEUMATIC VALVES
Model:	#####
Serial number:	#####
Function:	Fluid handling
Year of construction:	2018
Reference	#####

complies with all relevant provisions of the following EC directives:

(EC) 2006/42 MACHINERY

and the following harmonized standards, rules and / or technical specifications applied:

EN ISO 12100:2010

REGULATION (EC) 1935/2004 and subsequent amendments and additions with regard to steel and elastomers in contact with the product

Fornovo di Taro

20/09/2018

Legal Representative

A5-P-PRG-GB Ed. 1. Rev. 0

BARDIANI VALVOLE S.p.A.
Via G. di Vittorio 50/52
43045 Fornovo di Taro (Pr)

12 Чертеж 2D клапана BBZS5

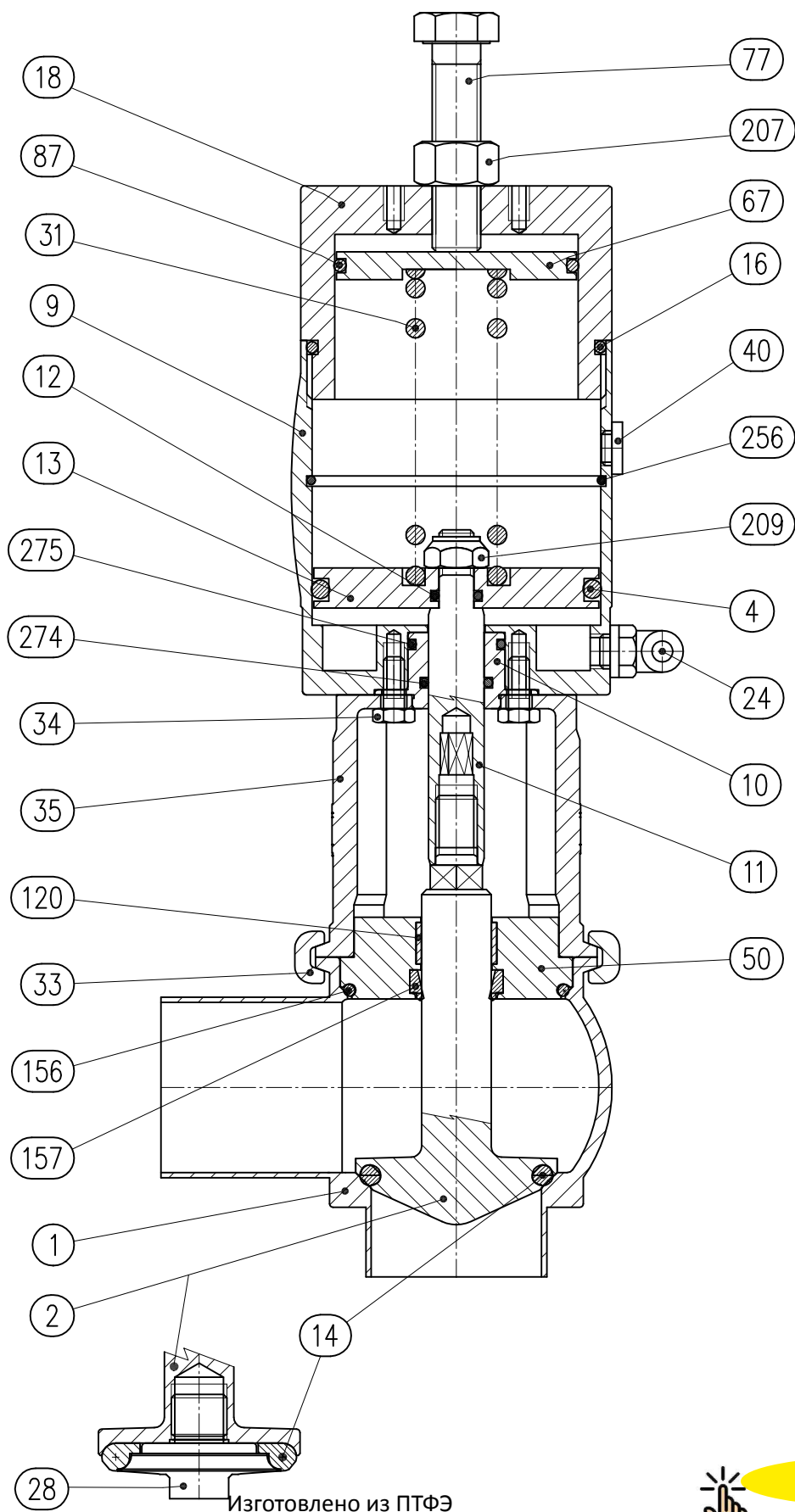

13 Чертеж 2D клапана BBYS5

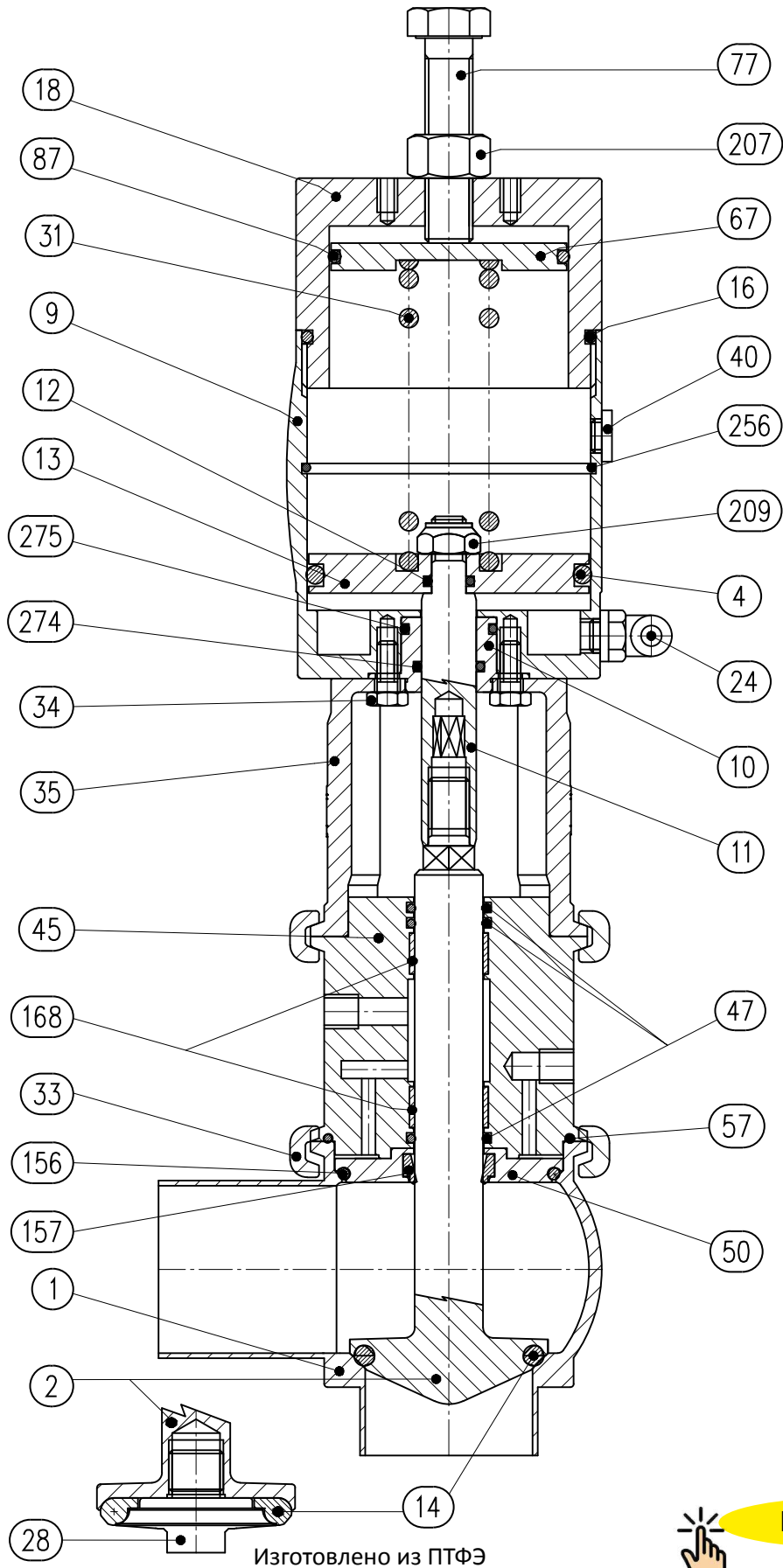

14 Чертеж 2D клапана BBWS51

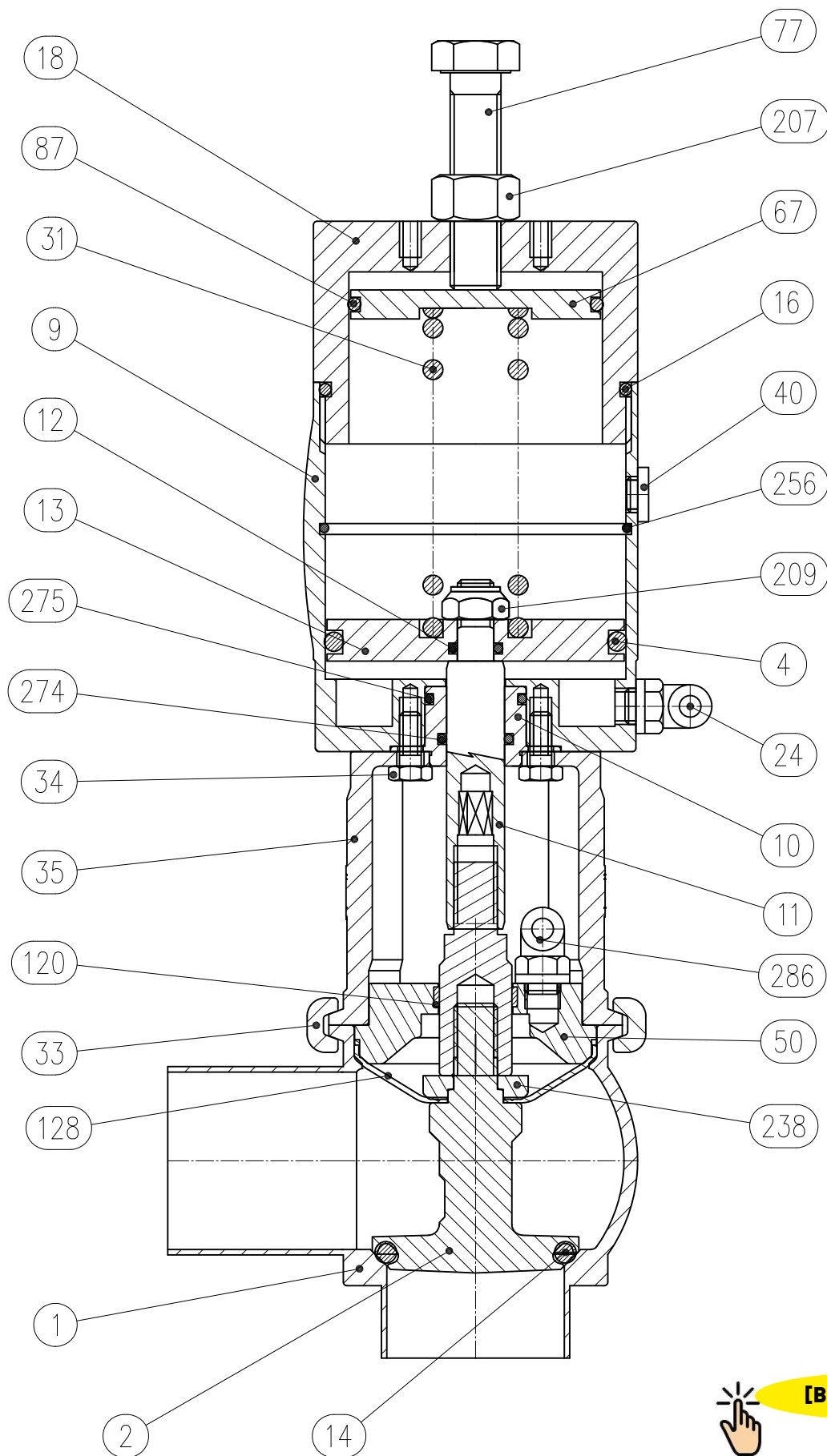

[B S BBWS51-L]

15 Гарантия

1. СРОК ГАРАНТИИ

Компания «Bardiani Valvole S.p.A.» заявляет, что ее Продукция производится в соответствии с техническими характеристиками, изложенными в «Руководстве по эксплуатации и техническому обслуживанию», и соответствует директивам, упомянутым в этих руководствах.

«Bardiani Valvole S.p.A.» гарантирует в течение срока 12 (двенадцать) месяцев с даты поставки, что Продукция не имеет недостатков и/или дефектов конструкции и/или производства и/или материала.

Недостатки и/или дефекты Продукции должны быть подробно изложены в письменном требовании, переданы по почте заказным письмом или по факсу или любым иным способом, предусматривающим уведомление в его получении со стороны «Bardiani Valvole S.p.A.», в течение восьми (8) дней с момента их обнаружения, с приложением соответствующих документов, подтверждающих наличие недостатков Продукции.

Услуга, оказанная в рамках гарантии, не продлевает период гарантии на срок более двенадцати (12) месяцев, данный срок считается неизменным.

2. СОДЕРЖАНИЕ ГАРАНТИИ

С учетом положений, предусмотренных императивными нормами применяемого законодательства о правах Покупателя, данная гарантия ограничивается, по усмотрению «Bardiani Valvole S.p.A.», ремонтом и/или заменой Продукции и/или её частей и/или её компонентов, признанных некачественными из-за недостатков проектирования и/или производства и/или материалов.

В случае ремонта и/или замены Продукции и/или её части и/или её компонента, указанные объекты переходят в собственность «Bardiani Valvole S.p.A.» и соответствующие транспортные расходы покрываются за счет «Bardiani Valvole S.p.A.».

- Ни при каких обстоятельствах компания «Bardiani Valvole S.p.A.» не будет обязана возмещать нематериальный вред и/или не прямые убытки и не будет нести ответственности за вред и/или косвенный убытки, включающие, но не ограничивающиеся, убытками за потерю бизнеса, договоров, возможности, времени, производства, прибыли, репутации, имиджа и т.д.
- Никакой дилер и/или дистрибьютор и/или лицензиат и/или агент и/или представитель и/или сотрудник и/или уполномоченный компании «Bardiani Valvole S.p.A.» не имеет права вносить какие-либо изменения и/или дополнения и/или продлевать данную гарантию.

3. ГАРАНТИЯ НЕ РАСПРОСТРАНЯЕТСЯ

Настоящая гарантия не распространяется на эластомеры.

Данная гарантия не распространяется на дефекты конструкции, в случае, если продукт изготовлен «Bardiani Valvole S.p.A.» на основе проектов и/или технических условий и/или технических предписаний, предоставленных Покупателем.

Применение данной гарантии также не распространяется на :

- дефекты и/или недостатки, возникшие из-за неправильной и/или ненадлежащей транспортировки Продукции;
- дефекты и/или недостатки, возникающие в результате установки Продукции не в соответствии с «Руководством по эксплуатации и техническому обслуживанию» или, в любом случае, возникшие из-за неправильной и/или ненадлежащей установки;
- дефекты и/или недостатки, возникшие вследствие эксплуатации и/или технического обслуживания и/или хранения Продукции нарушением требований «Руководства по эксплуатации и техническому обслуживанию» и/или вследствие неправильных и/или ненадлежащих вышеперечисленных действий;
- дефекты и/или недостатки, связанные с естественным износом Продукции и/или ее частей и/или ее компонентов;
- дефекты и/или недостатки Продукции и/или частей и/или ее компонентов, если они были вызваны вмешательством и/или ремонтом и/или изменением конструкции, проведенным персоналом, не имеющим профессиональной квалификации и/или
- не уполномоченным «Bardiani Valvole S.p.A.»;
- дефекты и/или недостатки Продукции и/или частей и/или ее компонентов, связанных с падением и/или ударами и/или вмятинами и/или непригодным обращением и/или нарушением целостности и/или поломкой и/или другими событиями, связанными с халатностью и/или невнимательностью и/или небрежностью Покупателя и, в целом, связанными с причинами, не относящимися к дефектам проектирования и/или производства и/или материала;
- дефекты и/или недостатки Продукции и/или ее частей и/или ее компонентов, вызванные иными событиями, не находящимися в сфере контроля «Bardiani Valvole S.p.A.», или вызванные обстоятельствами непреодолимой силы или непредвиденными обстоятельствами.

16 Рекомендации

- 1.** Перед установкой, эксплуатацией и техническим обслуживанием оборудования необходимо внимательно ознакомиться с «Руководством по эксплуатации и техническому обслуживанию». Вся информация, указания, технические характеристики и технические данные, содержащиеся в настоящем документе, основаны на данных испытаний, которые компания «Bardiani Valvole S.p.A.» считает достоверными и надежными, но не связанными напрямую с любым возможным использованием продукции.
- 2.** Схемы и рисунки носят общий, рекомендательный характер, и не имеют обязательной силы, они могут не соответствовать реальным характеристикам продукции.
- 3.** Поскольку условия использования и применения продукции не могут контролироваться компанией «Bardiani Valvole S.p.A.», Покупатель должен сначала убедиться в её пригодности для целей, для которых она предназначена, и принять на себя все риски и ответственность, связанную с её использованием.
- 4.** Покупателю рекомендуется всегда консультироваться с техническим и коммерческим персоналом компании «Bardiani Valvole S.p.A.» для получения конкретной информации о технических характеристиках продукции.
- 5.** Инструкции в данном руководстве относятся к стандартной продукции «Bardiani Valvole S.p.A.» и не могут ни при каких обстоятельствах использоваться для продукции, изготовленной по специальному заказу.
- 6.** Компания «Bardiani Valvole S.p.A.» оставляет за собой право вносить изменения и/или дополнения и/или обновлять в любой момент и без предварительного уведомления данные и/или информацию и/или технические данные о продукции. На сайте www.bardiani.com вы можете ознакомиться с последней обновленной версией "Руководства по эксплуатации и техническому обслуживанию".
- 7.** Содержание и срок гарантии на продукцию компании «Bardiani Valvole S.p.A.» рассматриваются в соответствующем разделе "Руководства по эксплуатации и техническому обслуживанию", которое является неотъемлемой частью данной продукции.
- 8.** Ни при каких обстоятельствах компания «Bardiani Valvole S.p.A.» не будет нести ответственность за нематериальный ущерб и/или не прямые и косвенные убытки, включающие, но не ограничивающиеся, убытками за потерю бизнеса, договоров, возможности, времени, производства, прибыли, репутации, имиджа и т.д.

ПРИМЕЧАНИЯ

Bardiani Valvole S.p.A.
via G. di Vittorio, 50/52 - 43045 Fornovo di Taro (PR) - Italy
tel. +39 0525 400044 - fax +39 0525 3408
bardiani@bardiani.com - www.bardiani.com