

Руководство по эксплуатации и техническому
обслуживанию



ПРОТИВОСМЕСИТЕЛЬНЫЙ
КЛАПАН MIXPROOF

BZAW3

BYAW3

BWAW3

BZAW3PG

Bardiani Valvole S.p.A.
via G. di Vittorio, 50/52 - 43045 Forno di Taro (PR) - Италия
тел.: +39 0525 400044 - факс: +39 0525 3408
bardiani@bardiani.com - www.bardiani.com

УКАЗАТЕЛЬ

1	Знаки безопасности / предупреждающие и предписывающие знаки	5
1.1	Обучение оператора	8
2	Техника безопасности	9
2.1	Общие меры предосторожности	9
2.2	Устройства обеспечения безопасности	9
3	Технические характеристики	10
4	Проверка / Распаковка / Подъем	11
5	Установка	13
6	Эксплуатация	16
7	Поиск неисправностей	17
8	Промывка	18
9	Утилизация	21
10	Техническое Обслуживание	22
10.1	Общее техобслуживание	22
10.2	Плановое техобслуживание	23
10.3	Инструмент для разборки / сборки	24
10.4	Клапан Mixproof BZAW3	25
10.5	Разборка клапана BZAW3 - BVAW3	27
A	Разборка клапана BZAW3	29
B	Разборка клапана BVAW3	43
10.6	Сборка клапана BZAW3 - BVAW3	50
A	Сборка клапана BZAW3	54
B	Сборка клапана BVAW3	62
10.7	Клапан Mixproof BZAW3 Переключающий клапан	68
10.8	Разборка клапана BZAW3 Переключающий клапан	71
10.9	Сборка клапана BZAW3 Переключающий клапан	88
A	Сборка клапана BZAW3 Переключающий клапан	92
B	Сборка клапана BZAW3 PTFE Переключающий клапан	99
11	Приложения	106
12	Чертеж 2D клапана BZAW3	107
13	Чертеж 2D клапана BVAW3	108
14	Чертеж 2D клапана BVAW3	109
15	Чертеж 2D клапана BZAW3 M8	110
16	Чертеж 2D клапана BVAW3 M8	111
17	Чертеж 2D клапана BZAW3 Переключающий клапан	112
18	Чертеж 2D клапана BVAW3 Переключающий клапан	113
19	Чертеж 2D клапана BZAW3 Переключающий клапан	114

20	Чертеж 2D клапана BZAW3PG	115
21	Гарантия	116
22	Рекомендации	117

РЕДАКЦИЯ РУКОВОДСТВА	ДАТА

ВВЕДЕНИЕ

Настоящее Руководство по эксплуатации и техобслуживанию предназначено исключительно для квалифицированного технического персонала. По этой причине информация, которую можно легко понять в процессе прочтения текста и/или изучения содержащихся в нем рисунков и/или чертежей, не подлежит дальнейшему подробному описанию.

Настоящее Руководство по эксплуатации и техобслуживанию является неотъемлемой частью оборудования клапана.

Перед установкой/эксплуатацией/техобслуживанием всех типов клапанов, необходимо обязательно прочесть данное руководство.

Данное руководство необходимо сохранить для дальнейших консультаций.

В случае использования клапанов, соответствующих Директиве 2014/34/ЕС (ATEX), необходимо обязательно проконсультироваться с соответствующим руководством.





Производитель оставляет за собой право без предварительного уведомления в любое время вносить изменения и/или дополнения и/или обновления в данные и/или инструкции по эксплуатации клапана, содержащиеся в Руководстве по эксплуатации и техобслуживанию, с гарантией, что это не приведет к изменению основных характеристик описанного типа клапанов.







На сайте www.bardiani.com всегда доступна последняя обновленная версия Руководства по эксплуатации и техобслуживанию.

Производитель не несет ответственности за любые последствия несоблюдения и/или ненадлежащего соблюдения всех инструкций, приведенных в Руководстве по установке, эксплуатации, техобслуживанию и хранению оборудования.

Все права защищены. Запрещается без предварительного письменного согласия производителя осуществлять полное и/или частичное воспроизведение и/или передачу и/или запись какой-либо части данного Руководства по эксплуатации и техобслуживанию любыми средствами и/или носителем информации, включая средства информатики и/или электронные и/или механические и/или бумажные устройства, а также с помощью любой другой системы сохранения и/или повторного использования для целей, отличных от личного использования со стороны покупателя.

1 Знаки безопасности / предупреждающие и предписывающие знаки

ПРЕДУПРЕЖДАЮЩИЕ ЗНАКИ		
Символ	Описание	Примечания
	ПРЕДУПРЕЖДЕНИЕ Общего характера	Предупреждает задействованный персонал о том, что несоблюдение правил техники безопасности при выполнении описанных работ ведет к риску физических травм.
	ОСТОРОЖНО Опасность травмирования рук	Соблюдать осторожность. Опасность травмирования рук. Не прикасаться к движущимся частям клапана в момент подачи на пневмопривод сжатого воздуха.
	ОСТОРОЖНО Опасность падения тяжелого груза	Соблюдать осторожность. Опасность падения тяжелого подвешенного груза.
	ОСТОРОЖНО Горячая поверхность	Опасность теплового излучения. Очень горячая поверхность, опасность серьезных ожогов.
	ОСТОРОЖНО Взрывоопасно	Соблюдать особую осторожность, взрывоопасно.

ОБЯЗАТЕЛЬНЫЕ ЗНАКИ (ДЛЯ ОПЕРАТОРА, ОТВЕТСТВЕННОГО ЗА МЕХАНИЧЕСКОЕ ОБСЛУЖИВАНИЕ, И ОПЕРАТОРА, ОТВЕТСТВЕННОГО ЗА СБОРКУ/РАЗБОРКУ)		
Символ	Описание	Примечания
	ПРЕДПИСАНИЕ Общего характера	Во избежание травмирования людей необходимо строго соблюдать специальные инструкции.
	РАБОТАТЬ В ЗАЩИТНЫХ ПЕРЧАТКАХ	Использовать защитные перчатки при работе с предметами, которые могут привести к травмам, или при возможности контакта с опасными веществами.
	РАБОТАТЬ В ЗАЩИТНОЙ КАСКЕ	Защитную каску необходимо применять в случае подъема деталей значительного веса.
	РАБОТАТЬ В ЗАЩИТНОЙ ОБУВИ	Защитная обувь используется для предупреждения рисков, связанных с падением материалов во время техобслуживания (особенно при разборке).
	РАБОТАТЬ В ЗАЩИТНОЙ ОДЕЖДЕ	Использовать защитную рабочую одежду, например, комбинезон: запрещено работать в одежде с широкими рукавами и/или свисающими частями, которые могут быть затянуты механическими частями оборудования.
	РАБОТАТЬ В ЗАЩИТНЫХ ОЧКАХ	Защитные очки применяются в случае возможного контакта с опасными материалами, которые могут нанести вред глазам.

РАБОЧИЕ ЗНАКИ		
Символ	Описание	Примечания
	СПЕЦИАЛИЗИРОВАННЫЙ ПЕРСОНАЛ	Техобслуживание, сборка/разборка должны выполняться специализированным персоналом.
	ПРИМЕЧАНИЕ	Строго соблюдать указанное примечание.
	ПРИМЕЧАНИЕ ПО ОХРАНЕ ОКРУЖАЮЩЕЙ СРЕДЫ	Для утилизации отходов соблюдать действующее законодательство страны, в которой используется оборудование.
	ТИСКИ	Использование тисков.
	ТИСКИ С ЗАЖИМАМИ ИЗ МЯГКОГО МЕТАЛЛА	Использование тисков с зажимами из мягкого металла.
	ПРЕСС	Использование прессы.

РАБОЧИЕ ЗНАКИ		
Символ	Описание	Примечания
	ПРЕСС (отпуск)	Использование прессы. Постепенный сброс мощности давления.
	ПОДКЛЮЧЕНИЕ К ЭЛЕКТРОСЕТИ	Подключение блока управления к электросети (см. соответствующее руководство по эксплуатации).
	ОТКЛЮЧЕНИЕ ОТ ЭЛЕКТРОСЕТИ	Отключение блока управления от электросети (см. соответствующее руководство по эксплуатации).
	ПНЕВМАТИЧЕСКОЕ ПОДКЛЮЧЕНИЕ	Подключение подачи воздуха в клапан.
	ПНЕВМАТИЧЕСКОЕ ОТКЛЮЧЕНИЕ	Отключение подачи воздуха в клапан.
	ВВЕДЕНИЕ ЗАГЛУШКИ	Введение заглушки в тройник при подаче воздуха в клапан.
	не подключать воздух	не подключать сжатый воздух
	НАНЕСЕНИЕ ПИЩЕВОЙ СМАЗКИ	Использовать только смазку CIP-FILM, либо сходную смазку
	НАНЕСЕНИЕ ПИЩЕВОЙ СМАЗКИ	Использовать только смазку FOODLUBE Multi-paste, либо сходную смазку
	НАНЕСЕНИЕ НЕПИЩЕВОЙ СМАЗКИ	Использовать только смазку AGIP GREASE MU EP 2 SE, либо сходную смазку.
	НАНЕСЕНИЕ ФИКСАТОРОВ РЕЗЬБЫ	Использовать только смазку SPEED BOND M500, либо сходную смазку
	ПОСЛЕДОВАТЕЛЬНОСТЬ ДЕЙСТВИЙ	Последовательность действий при сборке и разборке
	ФАКУЛЬТАТИВНАЯ ОСНАСТКА	

1.1 Обучение оператора



Весь персонал, работающий с клапаном, должен обладать надлежащей квалификацией для выполнения работ по техническому обслуживанию клапана.

Этот персонал должен пройти инструктаж по присутствующим опасностям и обязан соблюдать инструкции по технике безопасности, приведенные в данном руководстве.

К работе с электрическими компонентами допускается только квалифицированный персонал.

2 Техника безопасности

2.1 Общие меры предосторожности



Предназначение

Клапаны Bardiani предназначены исключительно для перемещения жидкостей.

Запрещенное использование

Клапан не предназначен для использования в следующих случаях:

- для действий, не указанных в разделе "Предназначение";
- для перемещений жидкостей, отличных от указанных производителем;
- для перемещения жидкостей с другим уровнем давления, чем предусмотрено изготовителем и указано в технических характеристиках клапана.

Ограничения по использованию клапана

Запрещено:

- использовать клапан в другой конструктивной конфигурации, чем предусмотрено изготовителем;
- использовать клапан в помещениях с повышенным риском взрыва и/или пожара, если иное не предусмотрено производителем (в случае клапанов, сертифицированных по Директиве 2014/34/ЕС, ссылаться на Руководство ATEX);
- подключать другие системы и/или оборудование, не предусмотренные производителем в исполнительном проекте;
- использовать клапан для целей, отличных от предусмотренных производителем.



ПРЕДУПРЕЖДЕНИЕ

Запрещено использовать оборудование в помещениях с повышенным риском взрыва или пожара, если иное не предусмотрено производителем (в случае клапанов, сертифицированных по Директиве 2014/34/ЕС, ссылаться на Руководство ATEX).



BARDIANI VALVOLE S.p.A. отклоняет любую ответственность за установку, эксплуатацию и техобслуживание, не соответствующие требованиям настоящего руководства!

2.2 Устройства обеспечения безопасности

(см. руководство по блоку управления)

3 Технические характеристики

ДАННЫЕ КЛАПАНА	
Максимальное давление	10 bar
Максимальное давление уплотнения	См. каталог
Температура хранения	От -10°C до +25°C
Материал, контактирующий с продуктом	AISI 316L (1.4404). Проверить коррозионную устойчивость к продукту и моющим средствам.
Уплотнительный материал, контактирующий с продуктом	EPDM, FKM, HNBR и другие уплотнения по запросу. Проверить совместимость с продуктом и моющими средствами.
Обработка поверхностей, контактирующих с продуктом	Ra 0.8 µm. Другие типы обработки поверхностей по запросу.

ДАННЫЕ ПАРОВОГО БАРЬЕРА	
Соединения	1/8" BSP
Максимальная температура пара	130°C (266°F)
Материал уплотнений	FKM

ДАННЫЕ ПНЕВМАТИЧЕСКОГО ПРИВОДА	
Соединения	1/8" BSP
Размеры труб	наружный диаметр 6 мм, внутренний диаметр 4 мм
Давление воздуха	от 6 bar (87 psi) до 8 bar (116 psi)
Качество воздуха	Класс 2, 4, 3 ISO8573-1
Наружный материал	AISI 304L (1.4307)
Уплотнения	NBR
Уровень шума	76 dB
Электропитание	См. блок управления Giotto Top

СОВМЕСТИМОСТЬ УПЛОТНИТЕЛЬНОГО МАТЕРИАЛА			
Продукт	EPDM	FKM	HNBR
Температура (применение с воздухом)	От -10°C до +140°C	От -10°C до +200°C	От -10°C до +130°C
Гидроксид натрия 2%	60°C	30°C	Требуется проверка
Азотная кислота 2%	60°C	80°C	Требуется проверка
Насыщенный пар 125°C	Подходит	Требуется проверка	Подходит
Типы смазки	Не подходит	Подходит	Подходит
Спирты	Подходит	Не подходит	Подходит



Клапан соответствует требованиям Директивы PED 2014/68/EC со специальной ссылкой на Приложение III, Модуль А, относящиеся к внутреннему контролю производства, как указано в Процедуру оценки соответствия.

Клапаны с номинальным диаметром равным DN25 или меньше не включаются в соответствии с п. 4 раздела 3.

Клапаны, предназначенные для газа, сжиженного газа, растворенного под давлением газа, паров и жидкостей, у которых давление пара при максимально допустимой температуре превышает 0,5 бар относительно нормального атмосферного давления (1.013 мбар) включаются в следующих пределах:

- клапаны с номинальным диаметром от DN32 до DN100 (включительно), работающие с жидкостями группы 1.
- клапаны с номинальным диаметром равным или больше DN125, работающие с жидкостями группы 2.

После установки клапана на своем заводе конечный пользователь должен провести контроль по уровню звуковой эмиссии.

В случае возникновения любых сомнений просьба обращаться в Bardiani Valvole S.p.A.

4 Проверка / Распаковка / Подъем

1. ПРОВЕРКА:

- Убедиться, что на клапане отсутствуют повреждения, связанные с транспортировкой, и что поставленное оборудование соответствует комплекту поставки;
- Проверить внутреннюю часть клапана.

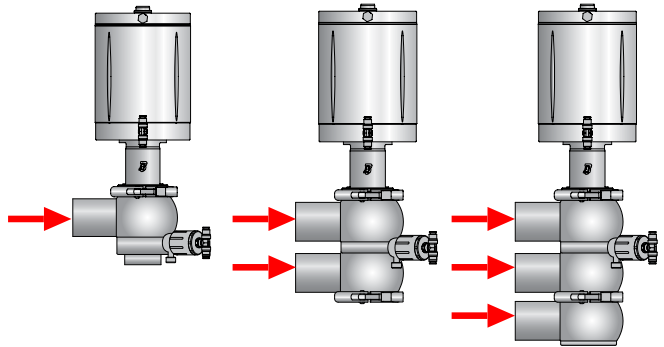

2. РАСПАКОВКА:

Упаковка клапана изготовлена из картона, дерева и пластика. Клапан в основном состоит из металлических материалов. Уплотнения изготовлены из эластомерного материала. Утилизировать материалы в соответствии с местными действующими правилами.

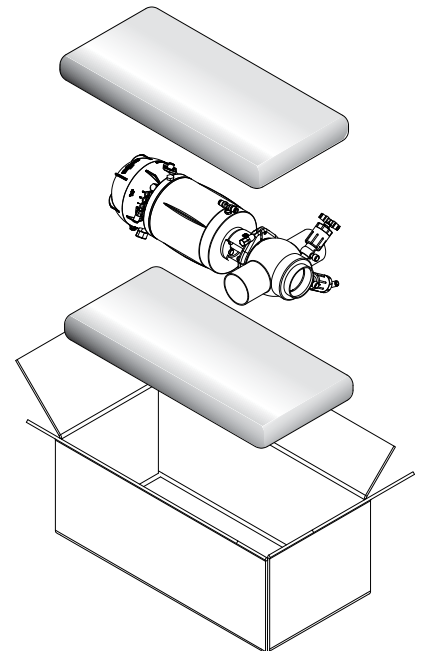



3. ПОДЪЕМ КЛАПАНА:

Обратить внимание на тип перемещаемого клапана. В зависимости от размера клапана возможны два способа подъема.



ВНИМАНИЕ!

Перед подъемом убедиться в отсутствии разобранных или ослабленных частей клапана, которые могут упасть и нанести вред людям и самому клапану.

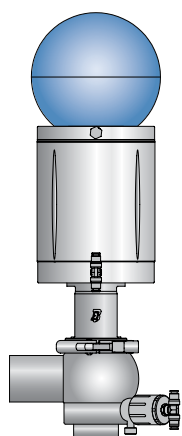

A

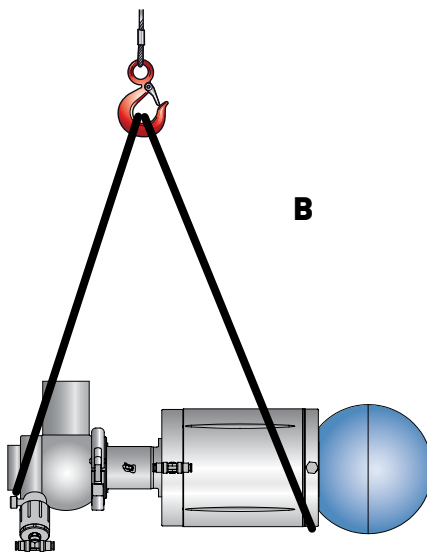

B

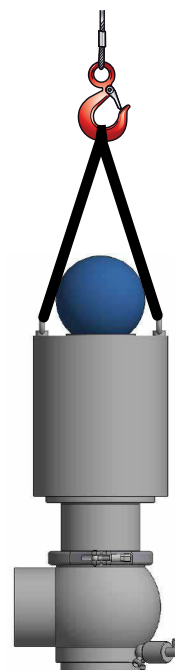

B



ВНИМАНИЕ!

Вышеуказанные рисунки носят исключительно иллюстративный характер способов подъема клапана.

Обращайтесь с устройством в соответствии с действующими в стране правилами.

Bardiani Valvole S.p.A. не несет ответственности за любые повреждения имущества и/или травмы людей, вызванные несоответствующим и/или неправильным подъемом клапана.

5 Установка



1. ЭЛЕКТРИЧЕСКОЕ И ПНЕВМАТИЧЕСКОЕ ПОДКЛЮЧЕНИЕ:

- Для осуществления установки/разборки допускать только специализированный персонал;
- Проверить давление и качество воздуха (см. раздел «Технические характеристики»);
- Проверить правильность подачи электропитания на блок управления (см. соответствующее руководство по эксплуатации).

A = Восходящее движение затвора

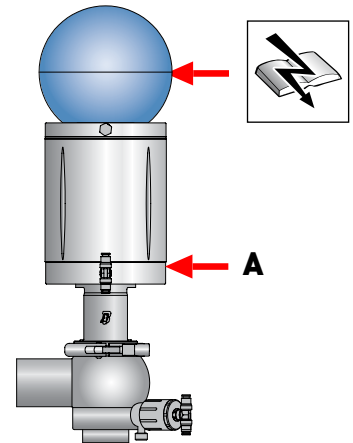

2. УМЕНЬШИТЬ НАГРУЗКУ, КОТОРОЙ ПОДВЕРГАЕТСЯ КЛАПАН:

- Вибрации;
- Тепловое расширение трубопровода;
- Чрезмерная сварка;
- Чрезмерная весовая нагрузка на клапан сверху.



ВНИМАНИЕ!

Они могут деформировать гнезда уплотнений или вызывать сбой в работе клапана.

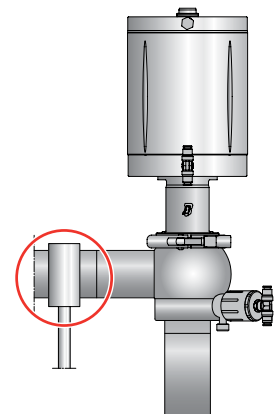

3. ПРАВИЛЬНОЕ НАПРАВЛЕНИЕ ПОТОКА:

Поток в направлении, обратном направлению закрытия клапана, уменьшает эффект гидроудара.

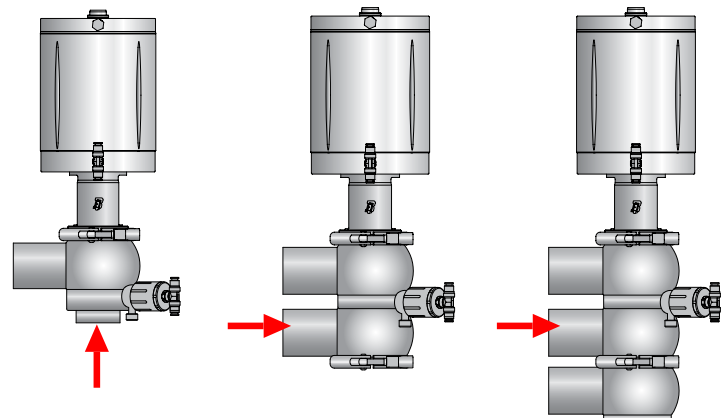

ВНИМАНИЕ!

Bardiani Valvole S.p.A. отклоняет любую ответственность за повреждения имущества и/или травмы людей, вызванные несоблюдением и/или неточным выполнением инструкций по установке.



4. ПОДКЛЮЧЕНИЯ/СОЕДИНЕНИЯ КЛАПАНА:

Если клапан оснащен соединительными муфтами, можно сразу приступить к установке на трубопровод. Правильно вставить уплотнения и затянуть муфты.



5. СВАРКА КОРПУСА КЛАПАНА НА ТРУБАХ:

Перед сваркой отсоединить корпус от остальных частей клапана. См. следующие страницы данного руководства.

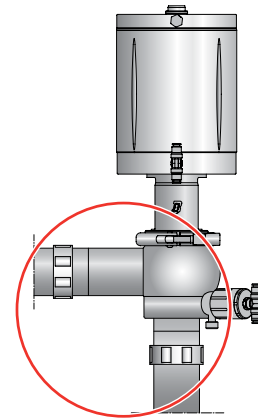

ОСТОРОЖНО!

Опасность травмирования рук. Во время работы клапана существует опасность защемления рук внутри корпуса клапана, а также в зоне между приводом и корпусом клапана.

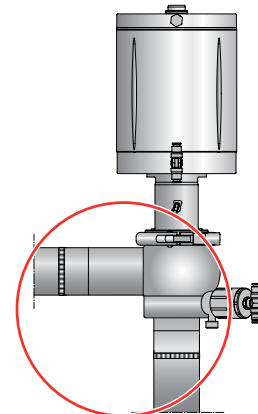

6. МИНИМАЛЬНОЕ ПРОСТРАНСТВО ДЛЯ ТЕХОБСЛУЖИВАНИЯ:

Обеспечить достаточное свободное пространство для выполнения разборки клапана (с установленным блоком управления).

BZAW3			
Размер клапана (DN)	A (мм)	B (мм)	C (мм)
25	225	130	60
40	225	150	60
50	285	155	60
65	300	155	60
80	315	155	60
100	330	155	60
125	350	250	60
150	350	250	60

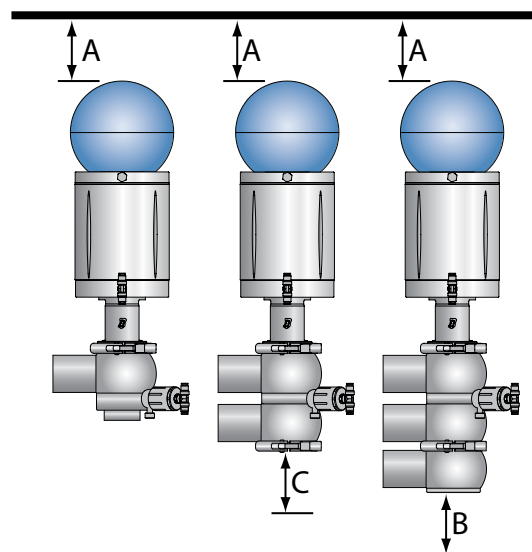

ВНИМАНИЕ!

Bardiani Valvole S.p.A. отклоняет любую ответственность за повреждения имущества и/или травмы людей, вызванные несоблюдением и/или неточным выполнением инструкций по установке.



9. ПОДГОТОВКА КЛАПАНА К УСТАНОВКЕ.

Перед монтажом клапана необходимо установить рым-болты.

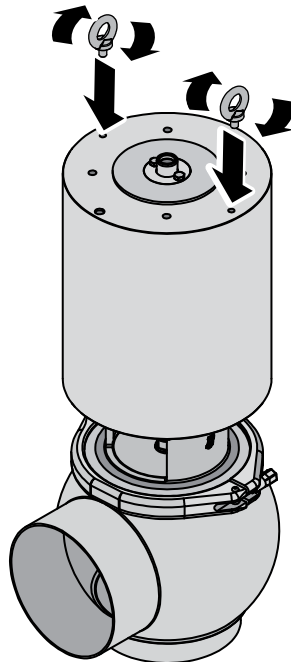

После монтажа клапана извлечь рым-болты и вставить винты.

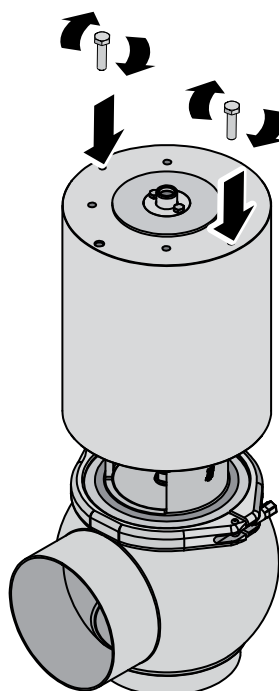
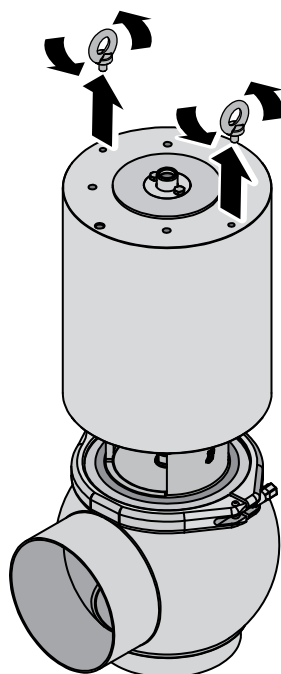

6 Эксплуатация



1. ПРОВЕРКА КЛАПАНА ПЕРЕД ЭКСПЛУАТАЦИЕЙ:

- Подать воздух на пневмопривод;
- Подать ток на клапан (посредством блока управления);
- Несколько раз открыть и закрыть клапан;
- Убедиться, что клапан работает правильно и исправно.

A = Восходящее движение затвора



ОСТОРОЖНО!

Опасность травмирования рук. Во время работы клапана существует опасность защемления рук внутри корпуса клапана, а также в зоне между приводом и корпусом клапана.

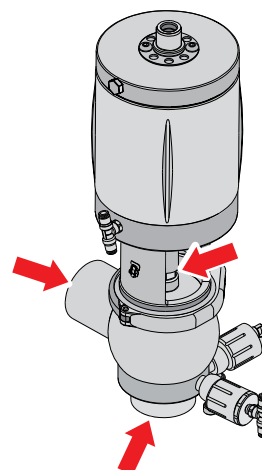
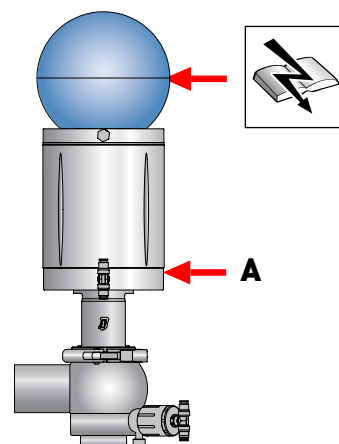

7 Поиск неисправностей



НЕИСПРАВНОСТЬ	ВОЗМОЖНАЯ ПРИЧИНА	ВОЗМОЖНЫЙ СПОСОБ УСТРАНЕНИЯ
Наружная утечка	Изношенное уплотнение	Заменить уплотнение
Внутренняя утечка при закрытом клапане, вызванная нормальным износом		
Наружная утечка	Избыточное давление	Заменить на уплотнение из эластомера другого типа
	Чрезмерная температура	
Преждевременная внутренняя утечка с закрытым клапаном	Агрессивные жидкости	Изменить условия эксплуатации
	Слишком много активных команд	
Трудность при открытии и закрытии	Неправильный тип эластомеров уплотнения	Заменить на уплотнение из эластомера другого типа
	Неправильное расположение привода	Установить привод правильно
	Загрязнения в приводе	Проверка и техобслуживание привода
	Неправильное расположение корпуса клапана	Снять и повторно правильно установить корпус клапана

8 Промывка



1. ПРОМЫВКА КЛАПАНА МОЮЩИМИ СРЕДСТВАМИ:

Промывку установок, в которых установлен клапан, должен выполнять специализированный персонал, соблюдая:

- указанные концентрации моющих средств;
- указания поставщика моющих средств;
- Обязательно работать в защитных очках и защитных перчатках.



ВАЖНО!

- Правильно дозировать моющие средства во избежание чрезмерных концентраций;
- Всегда после промывки тщательно ополаскивать чистой водой;
- Проверить совместимость с материалами клапана.



ОСТОРОЖНО!

Горячая поверхность. Клапан или трубопровод могут быть очень горячими. Работать в защитных перчатках.



ПРЕДПИСАНИЕ

После установки нового клапана или клапана после техосмотра необходимо выполнить цикл внутренней промывки трубопроводов перед подачей в него продукта. В случае выполнения сварки необходимо выполнить пассивацию швов.

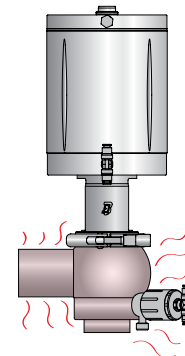
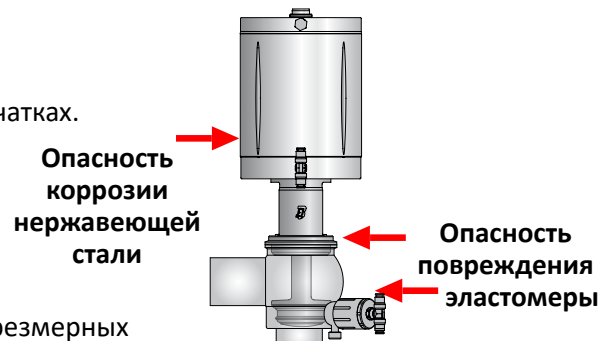

ПРИМЕР ВНУТРЕННЕГО ЦИКЛА ПРОМЫВКИ

Фазы	Температура °С	Моющее средство
Первое ополаскивание	Окружающая среда	Вода без хлора или хлоридов
Промывка	70°С	Гидроксид натрия (NaOH) 1%
Промежуточное ополаскивание	Окружающая среда	Вода без хлора или хлоридов
Промывка	70°С	Азотная кислота (HNO3) 0,5%
Конечное ополаскивание	Окружающая среда	Вода без хлора или хлоридов

Рекомендуемая скорость подачи моющего средства = 2 м/с

	EPDM	FKM
Продукт		
Максимальная температура	95°C	95°C
Минимальная температура	-20 °C	-5 °C

	EPDM	FKM
Стим		
Максимальная температура (продолжение)	130°C	120°C
Максимальная температура (на период 15-20 мин)	150 °C	140 °C

	EPDM	FKM
едкий натр		
Разбавленный чистящий раствор	<5%	<5%
Минимальная температура	1 °C	1° C
Максимальная температура	80 °C	80 °C

	EPDM	FKM
Кислота (Азотная/Фосфорная/Надуксусная кислота)		
Разбавленный чистящий раствор	<2%	<2%
Минимальная температура	1 °C	1° C
Максимальная температура	40 °C	65 °C

	EPDM	FKM
Дезинфекция		
Разбавленное дезинфицирующее средство (на основе перуксусной кислоты)	<0,7%	<0,7%
Минимальная температура	1 °C	1° C
Максимальная температура	30 °C	30 °C



2 ПРОМЫВКА ДРЕНАЖНОЙ КАМЕРЫ.

Закреть клапан.

Промыть и стерилизовать дренажную камеру и корпуса вспомогательных клапанов.

A=Продукт

B=CIP/ Вход пара

C=CIP / Выход пара

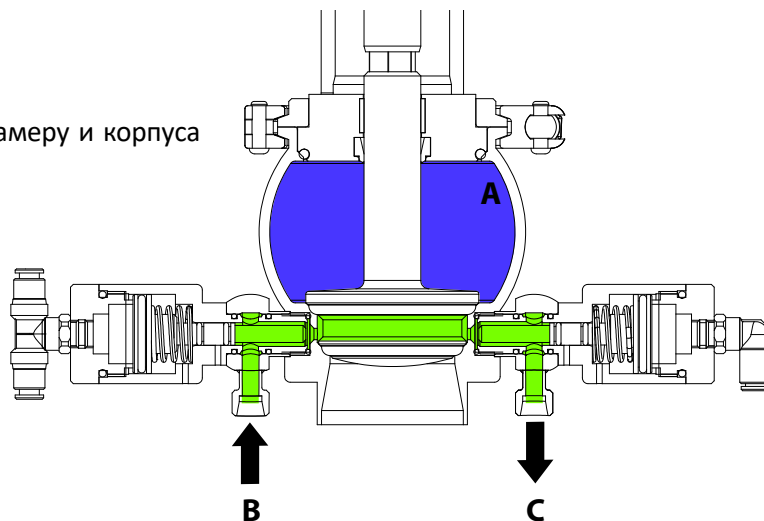

Открыть клапан

Промыть корпус клапана и вспомогательные клапаны контроля протечки.

A=CIP

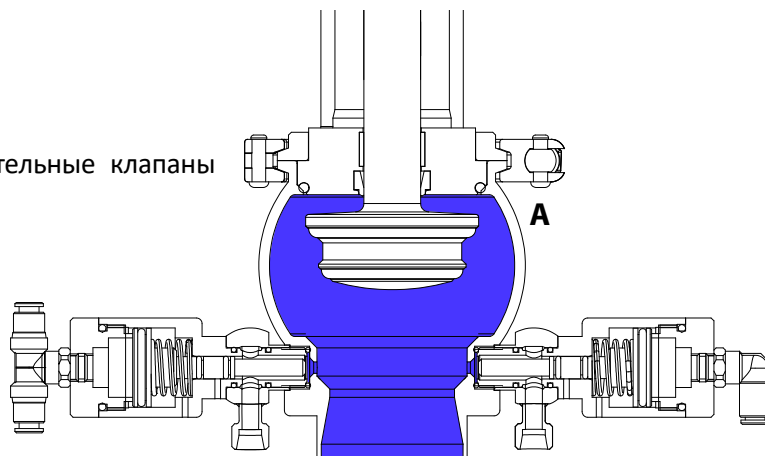

Последовательность действий :

ОБЯЗАТЕЛЬНО ознакомиться с техническими данными в разделе 3.

ВСЕГДА отключать сжатый воздух после его использования.

НЕ ТРОГАТЬ монтажную стойку и шток пневмопривода при подключенном сжатом воздухе.

НЕ ТРОГАТЬ трубопровод при прохождении в нем горячих продуктов или во время стерилизации.

ВСЕГДА осторожно обращайтесь с гидроксидом натрия и кислотой.

ВСЕГДА поддерживайте давление мойки ниже давления продукта.

НЕ ДЕФОРМИРОВАТЬ соединительный штуцер с резьбой вспомогательного клапана.

9 Утилизация



По окончании срока службы клапан должен быть утилизирован в соответствии с действующим законодательством страны, в которой он был установлен.

Необходимо организовать надлежащую утилизацию опасных отходов.

Клапан состоит из стали AISI316L и AISI 304, эластомеров (уплотнения), пластмасс (блоки управления) и электрических компонентами (клеммная коробка, электроклапаны, датчики).

Отключение клапана должно производиться в следующем порядке, указанном в разделе «Общее техобслуживание»:

- убедиться, что не работает линия клапана
- опорожнить линию, на которой устанавливается клапан, и при необходимости прочистить
- отключить подачу воздуха, если он не требуется при демонтаже
- отсоединить энергопитание клапана
- демонтировать клапан с установки
- переместить клапан с соблюдением правил, приведенных в разделе «Подъем»
- разборку клапана осуществлять согласно описанию в разделе «Разборка».

10 Техническое Обслуживание

10.1 Общее техобслуживание



1. МЕРЫ ПРЕДОСТОРОЖНОСТИ ПРИ ТЕХОБСЛУЖИВАНИИ

Все работы по техобслуживанию должны осуществляться квалифицированным персоналом.



ОСТОРОЖНО!

Все работы по техобслуживанию должны выполняться на оборудовании в режиме останова и со всеми отключенными системами подачи (электроэнергия, воздух).



ОСТОРОЖНО!

Перед разборкой клапана сбросить давление жидкости в клапане и трубопроводе.



ОСТОРОЖНО!

Горячая поверхность. Клапан или трубопровод могут быть очень горячими. Работать в защитных перчатках.

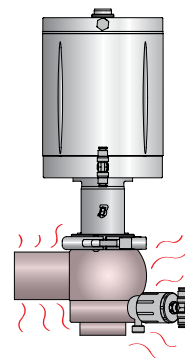
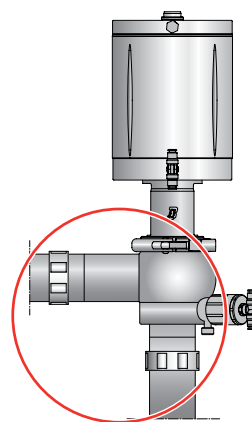



2. ОЧИСТКА ОТ ОСАДКОВ

- Промыть и очистить все детали клапана перед разборкой;
- Обратит внимание на возможные осадки моющих средств и других агрессивных жидкостей (см. раздел «Промывка»);
- При необходимости использовать защитные очки и перчатки.

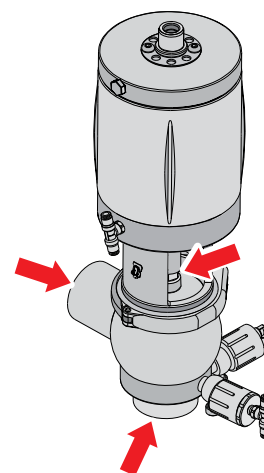
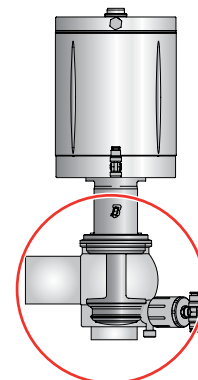

ОСТОРОЖНО!

Опасность травмирования рук. Во время работы существует опасность защемления рук внутри корпуса клапана, а также в зоне между приводом и корпусом клапана.





3. ЗАМЕНА ИЗНОШЕННЫХ ЧАСТЕЙ КЛАПАНА:

Всегда использовать только оригинальные запчасти.

10.2 Плановое техобслуживание

ПЛАНОВОЕ ТЕХОБСЛУЖИВАНИЕ	УПЛОТНЕНИЯ КЛАПАНА	УПЛОТНЕНИЯ ПРИВОДА
Профилактика	Заменять каждые 12 месяцев	Заменять каждые 24 месяца
В случае утечки	Заменять в конце дня	Заменять в случае утечек
Периодическое	Убедиться в исправной работе и отсутствии утечек	Убедиться в исправной работе и отсутствии утечек
	Зарегистрировать все выполненные действия	Зарегистрировать все выполненные действия

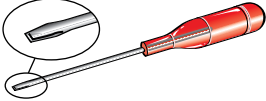
10.3 Инструмент для разборки / сборки

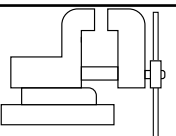
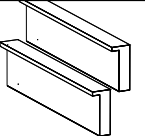
ОБОРУДОВАНИЕ	DN25	DN32	DN40	DN50	DN65	DN80	DN100
				✓			
				4 - 6 - 8			
		10-12 -13			10-12-13-15-17		10-12-13-15
				✓			
				✓			

10.4 Клапан Mixproof BZAW3

№	ОПИСАНИЕ	№	ОПИСАНИЕ
1	Нижний корпус	274	Уплотнительное кольцо
2	Затвор	275	Уплотнительное кольцо
6	Уплотнительное кольцо	276	Уплотнительное кольцо
7	Шайба	277	Уплотнительное кольцо
8	Винт	279	Крышка
9	Цилиндр	286	Соединительный штуцер для воздуха
10	Втулка		
14	Уплотнительное кольцо		
17	Втулка		
19	Уплотнительное кольцо		
23	Штифт		
24	Соединительный штуцер для воздуха		
28	Гайка затвора		
33	Накидной хомут		
34	Винт		
35	Монтажная стойка		
40	Заглушка		
45	Паровой барьер		
47	Уплотнительное кольцо		
50	Крышка клапана		
57	Уплотнительное кольцо		
62	Уплотнительное кольцо		
120	Втулка		
128	Диафрагма		
156	Уплотнительное кольцо		
157	Уплотнительное кольцо		
168	Втулка		
238	Гайка мембраны		
246	Поршень		
247	Уплотнительное кольцо		
248	Цилиндр		
249	Уплотнительное кольцо		
251	Соединительный штуцер для воздуха		
252	Пружина		
265	Заглушка		
266	Уплотнительное кольцо		
267	Уплотнительное кольцо		
268	Корпус		
269	Уплотнительное кольцо		

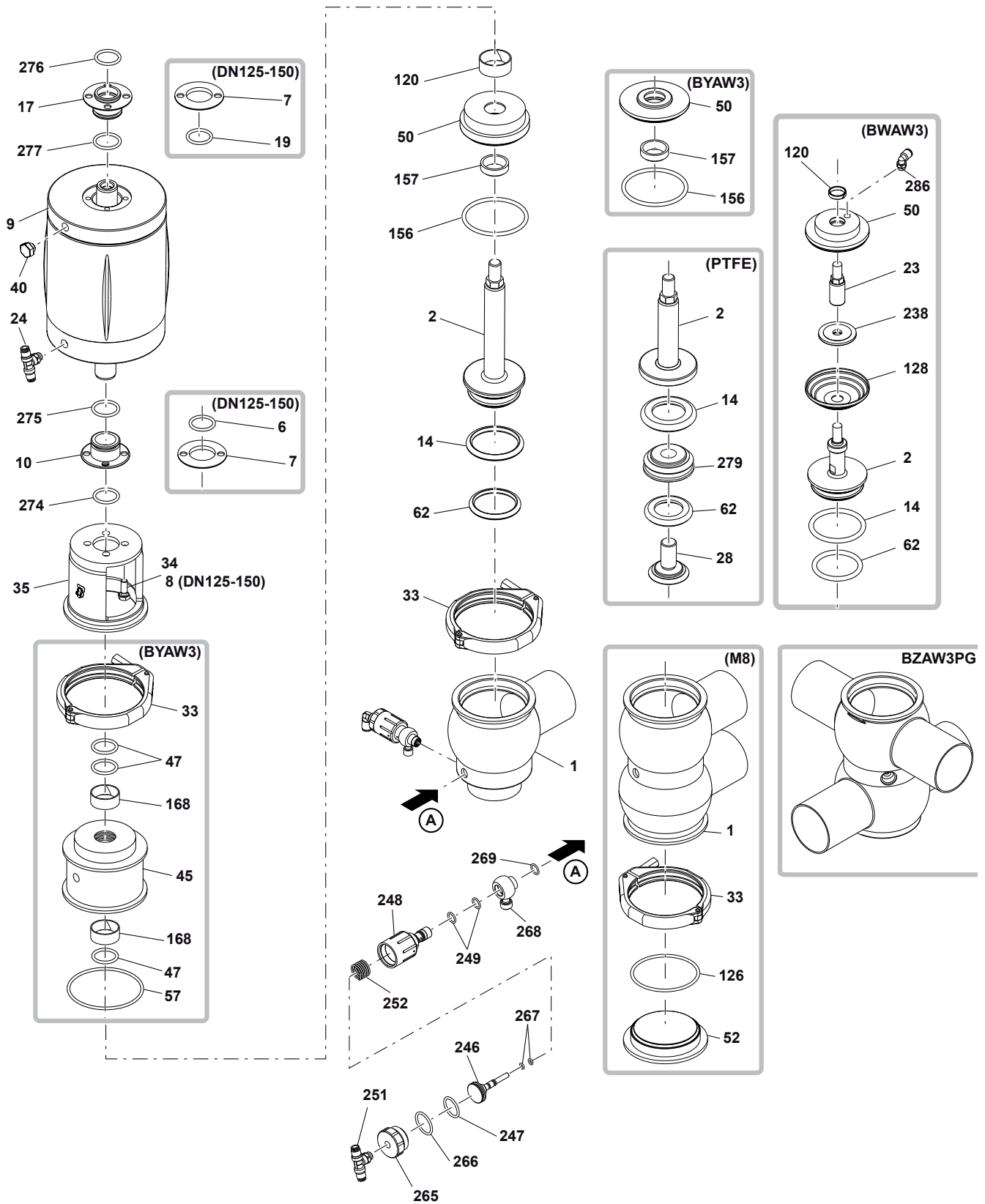

10.5 Разборка клапана BZAW3 - BVAW3

1

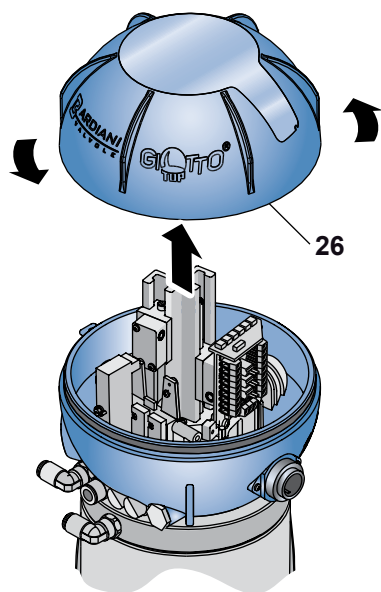

2

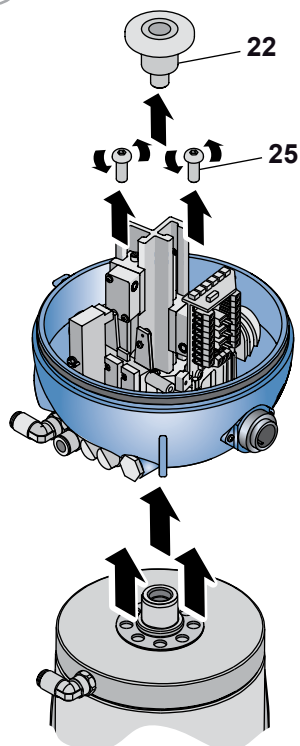

3

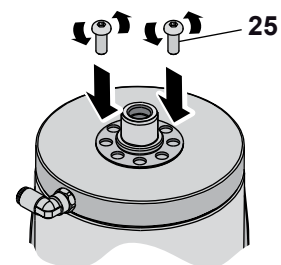

A

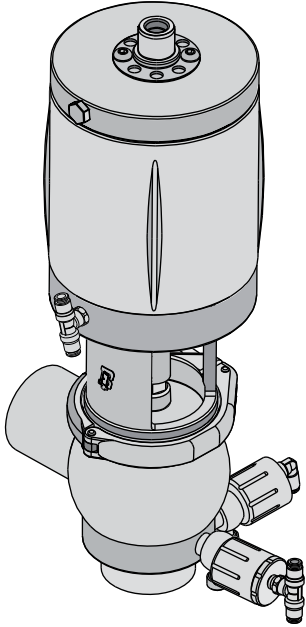

[A S BZAW3]

B

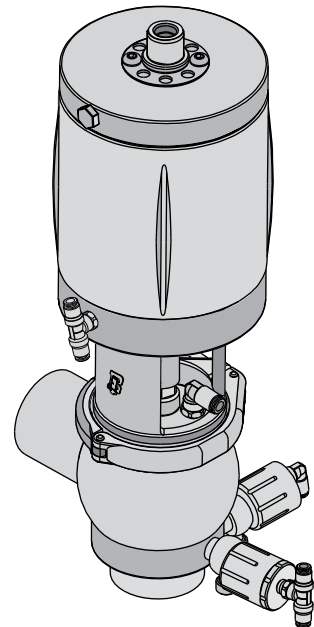

[B S BZAW3]

A Разборка клапана BZAW3

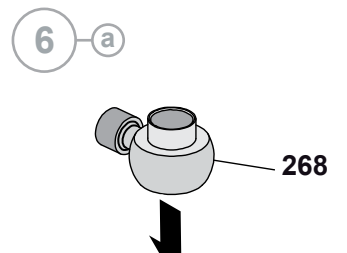
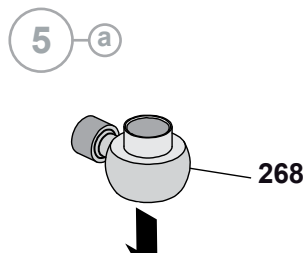
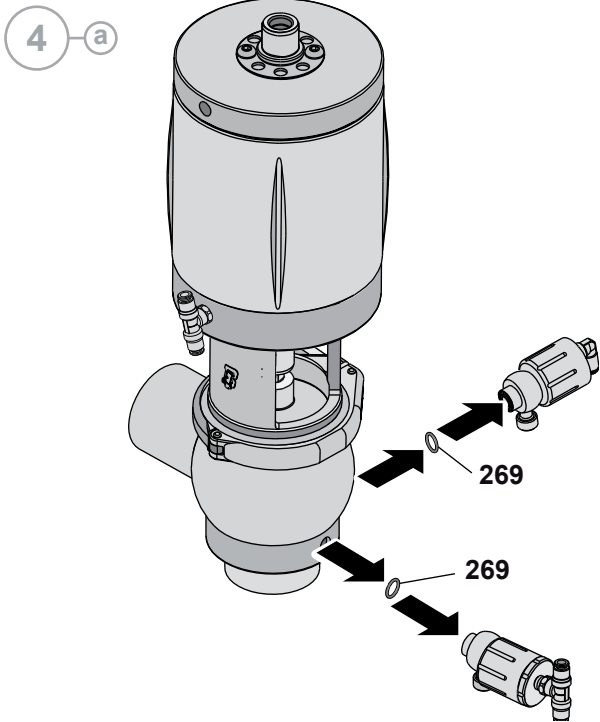

(Нормально закрытый)

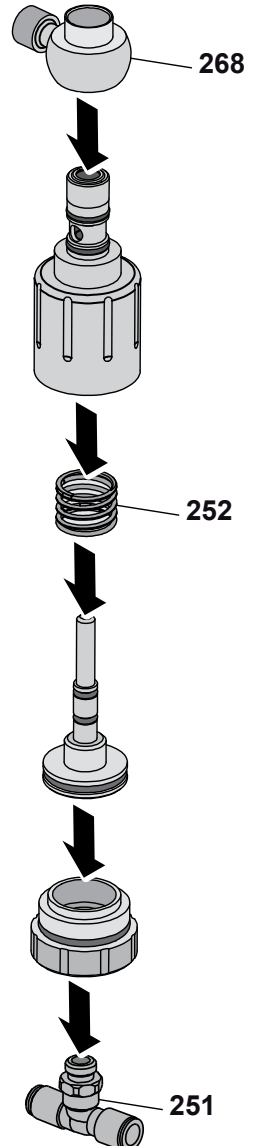
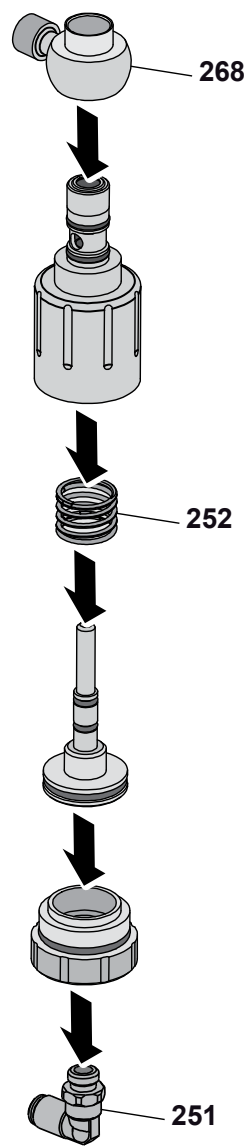
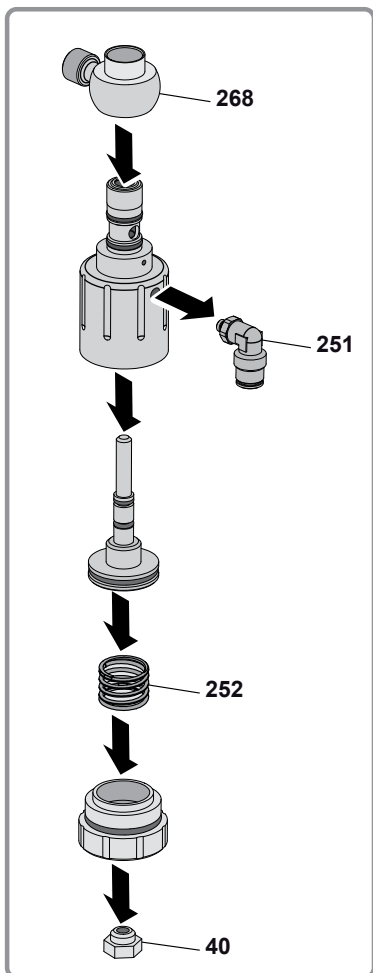

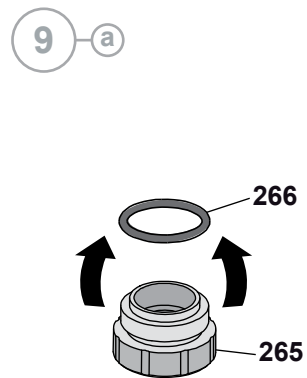
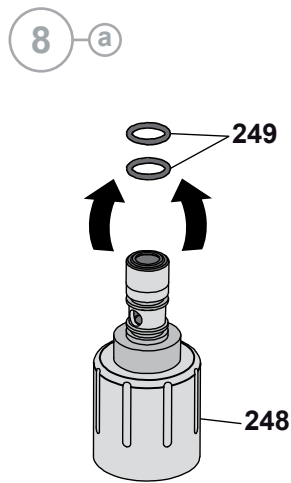
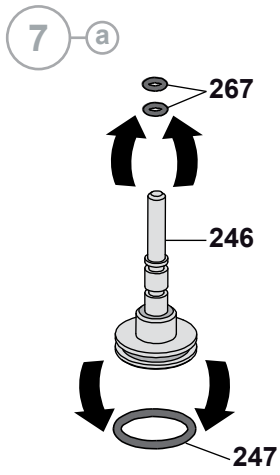

(Нормально закрытый)

10 a1

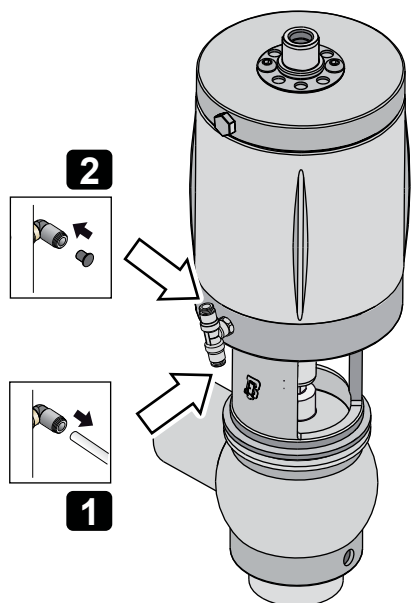

11 a1

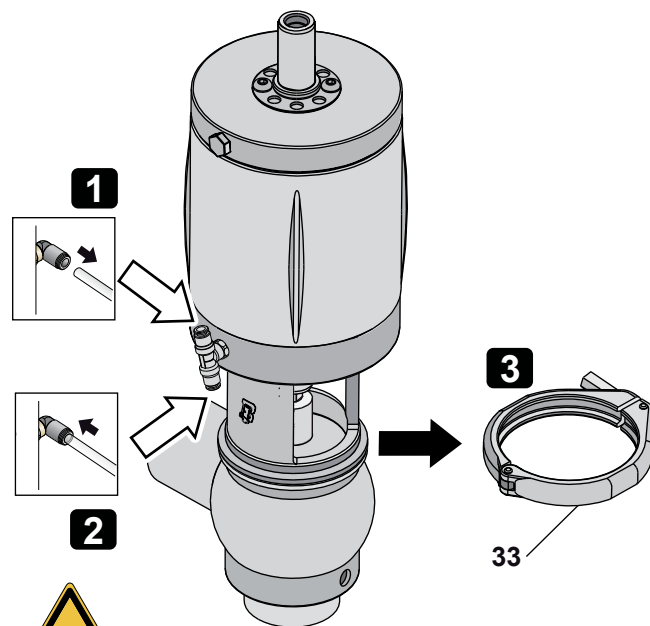

12 a1

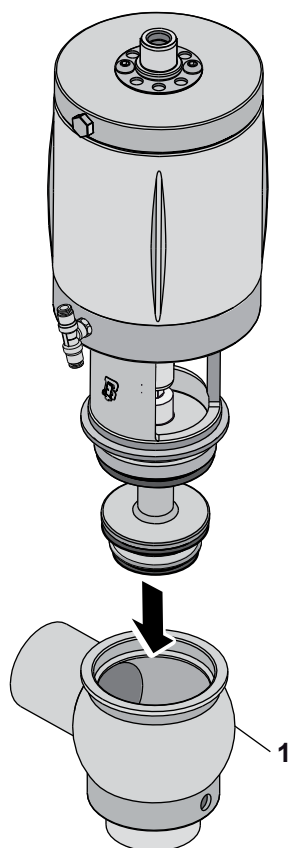

BZAW3PG

10 a2

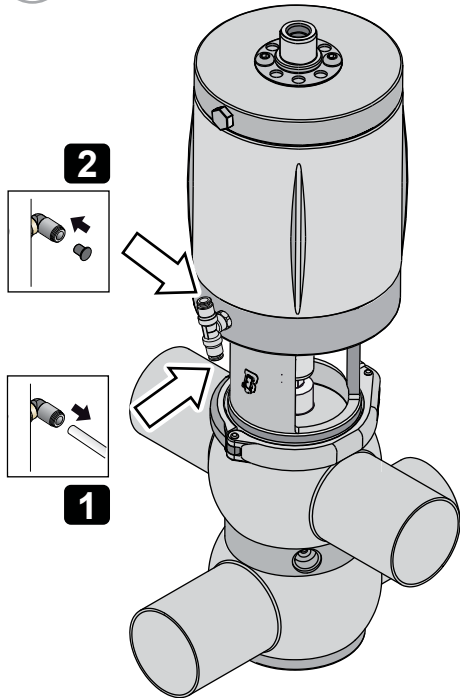

11 a2

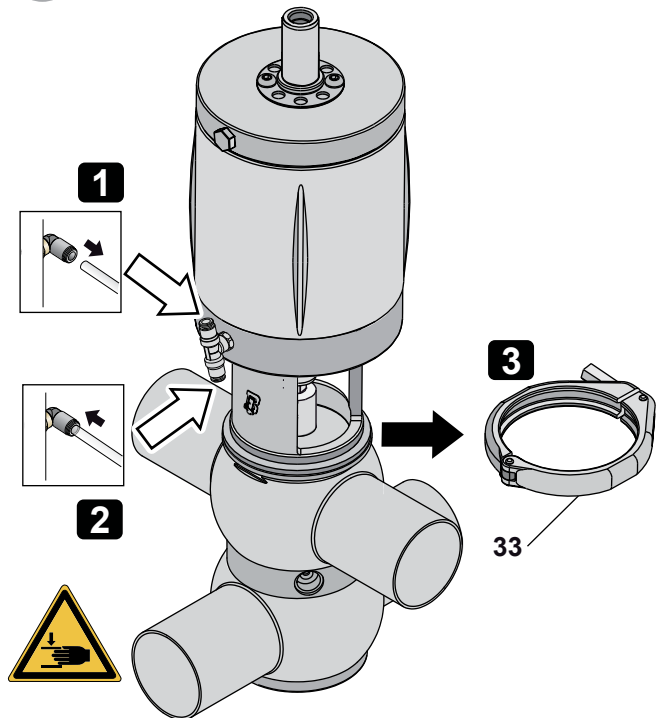

12 a2

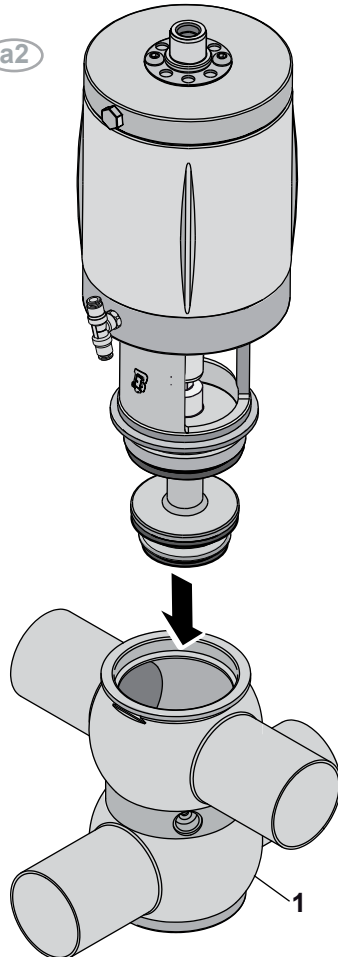

(Нормально открытый или двойного действия)

10 a3

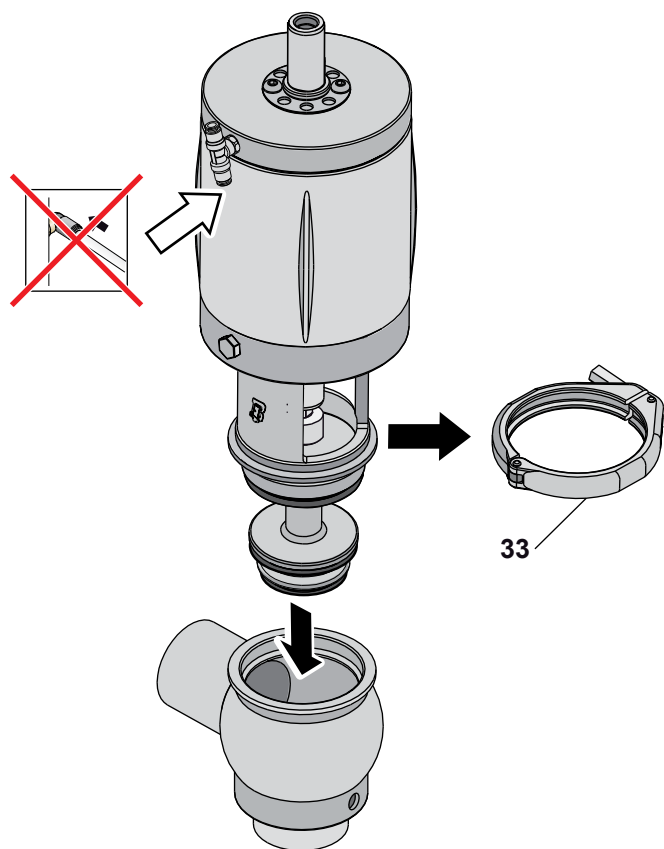

(Нормально открытый или двойного действия)

10 a4

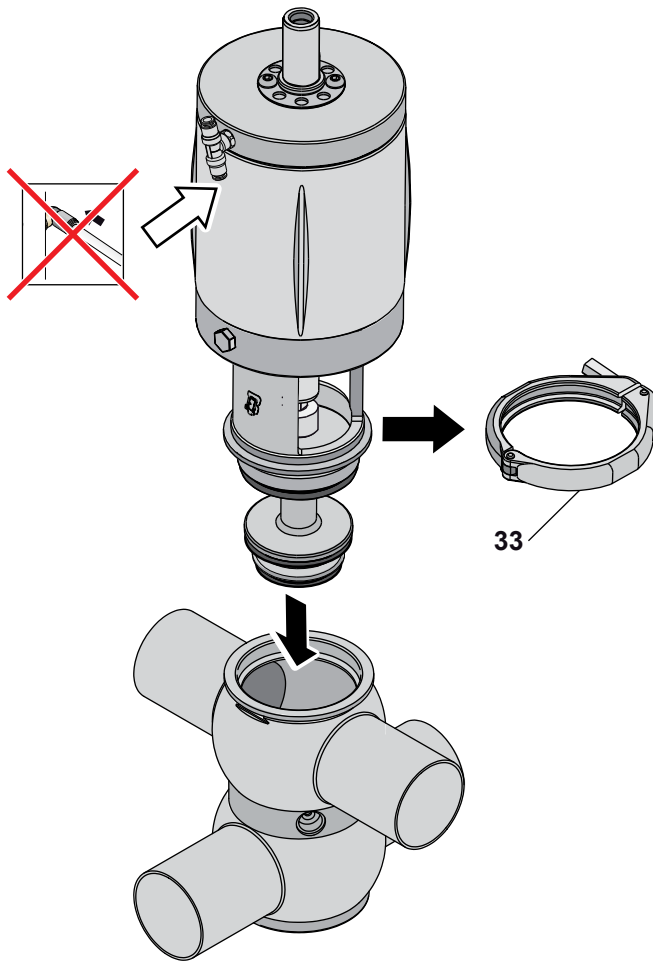

(M8)

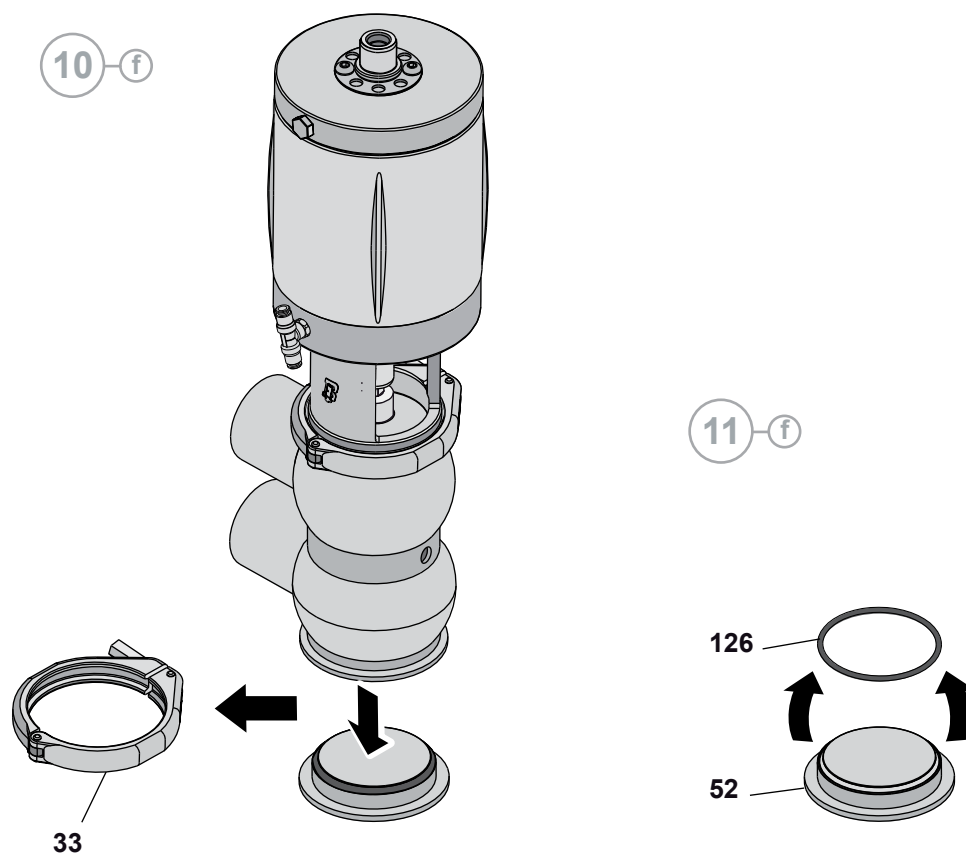

(Нормально закрытый)

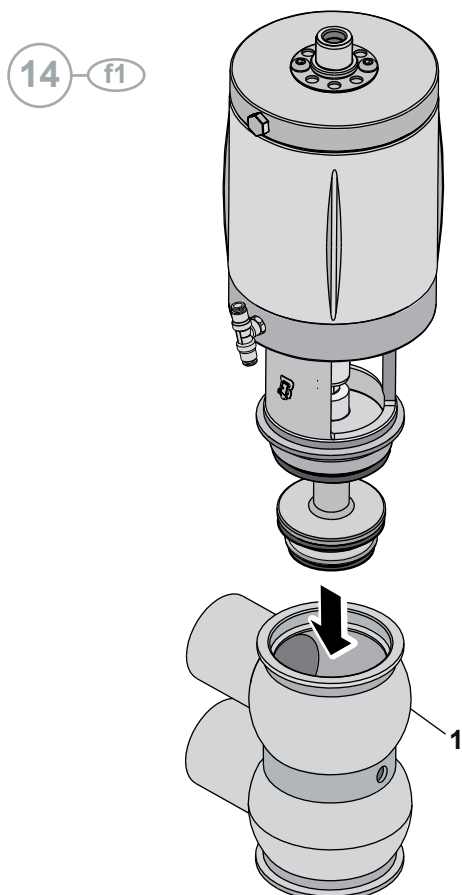
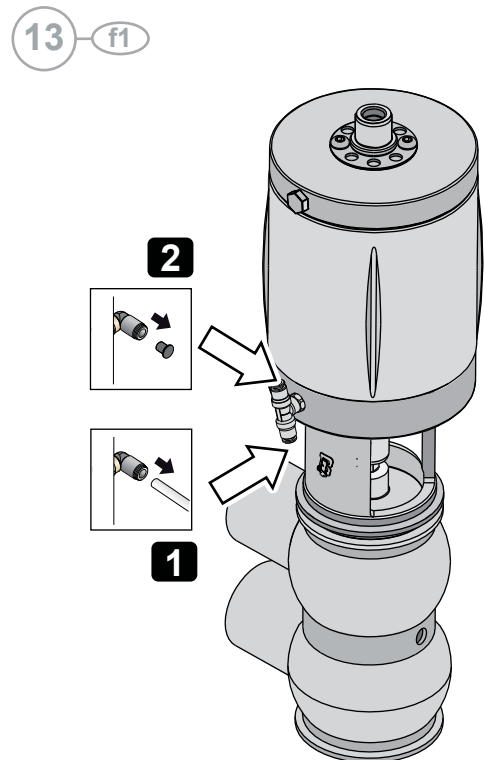
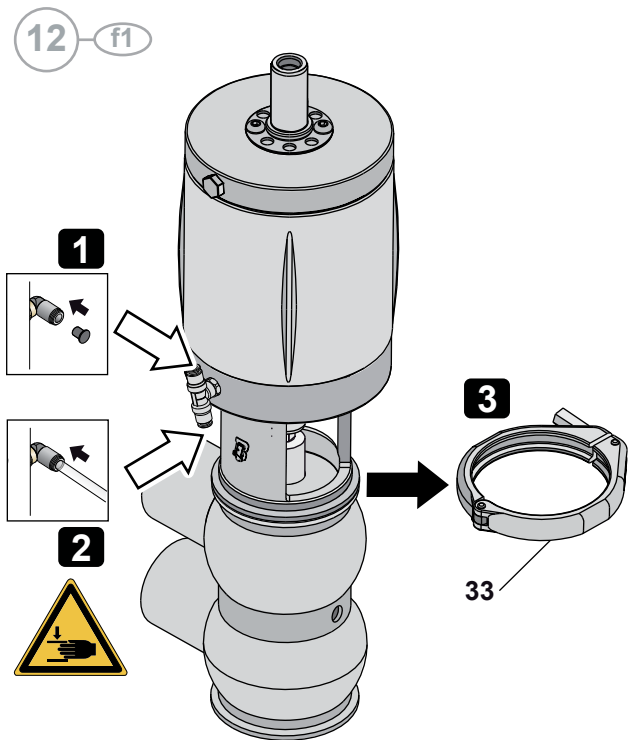

(Нормально открытый или двойного действия)

12 f2

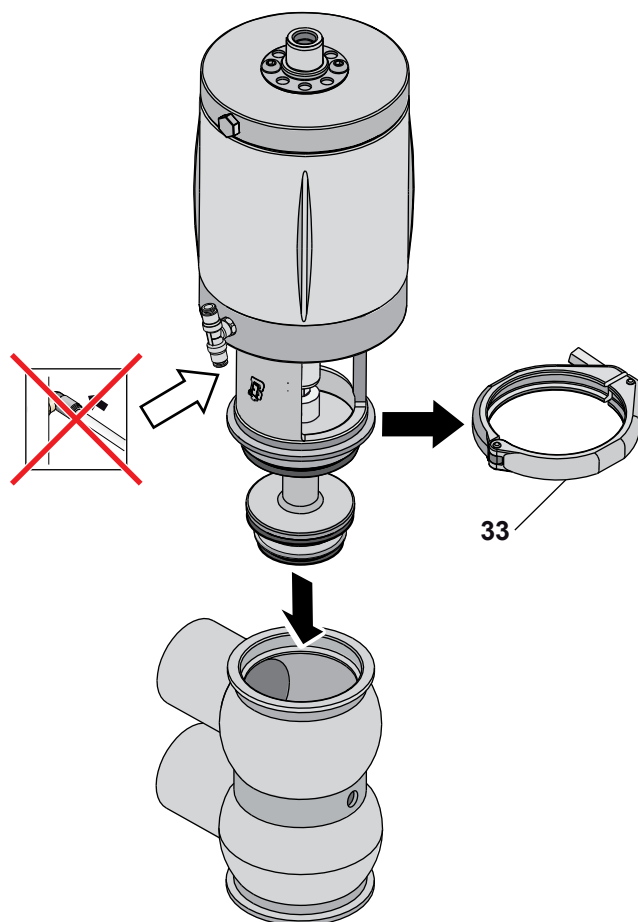

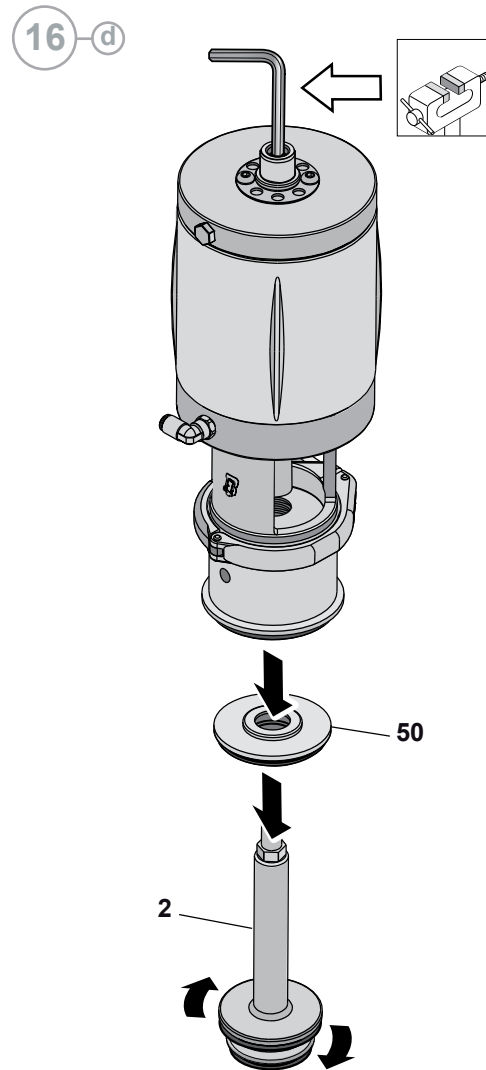
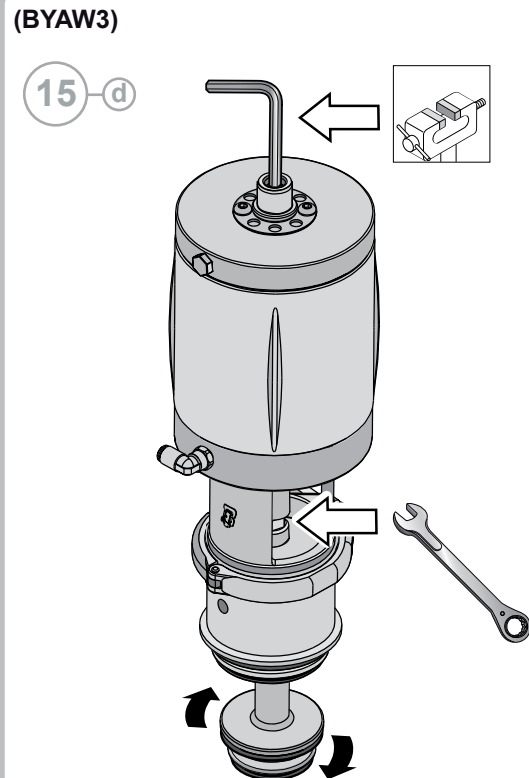
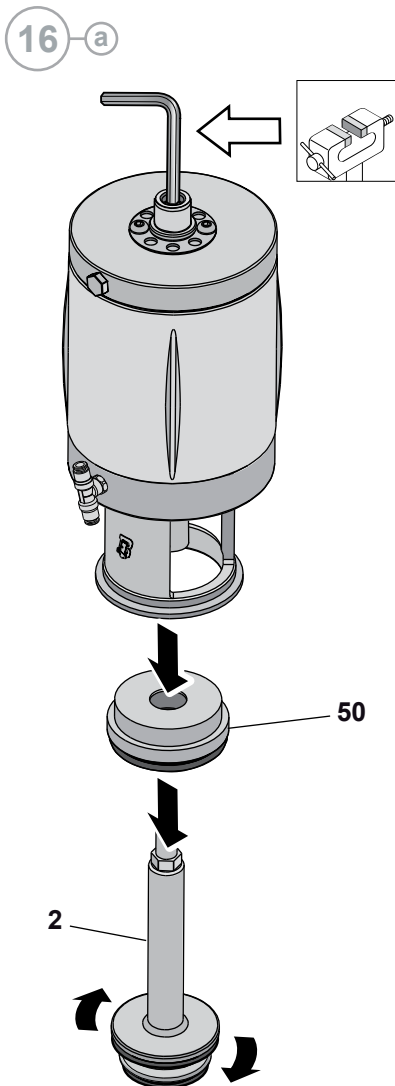
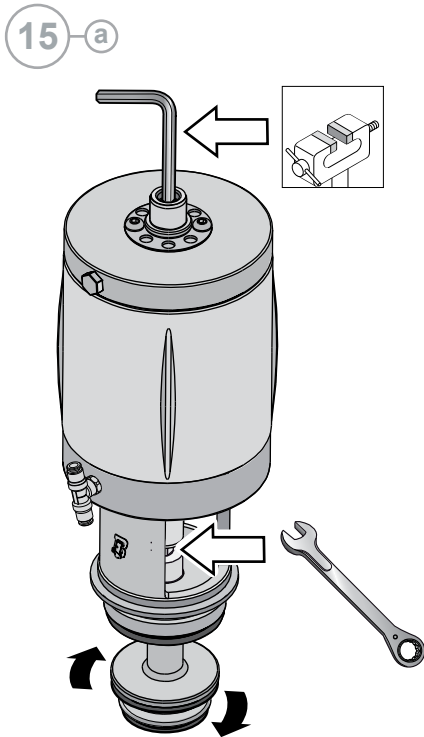

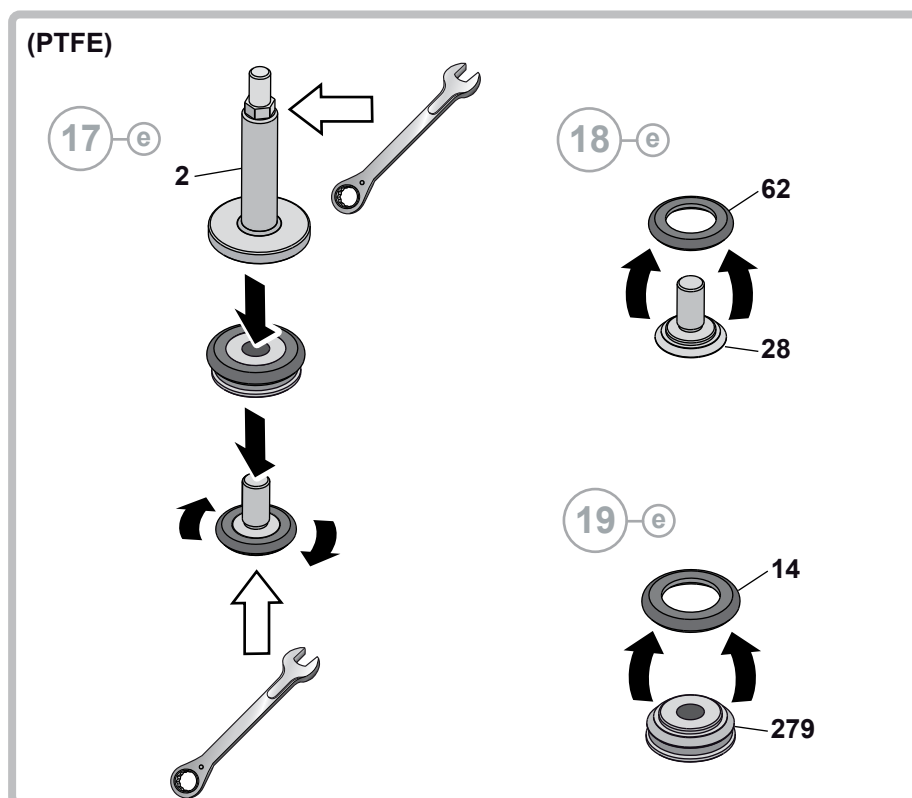
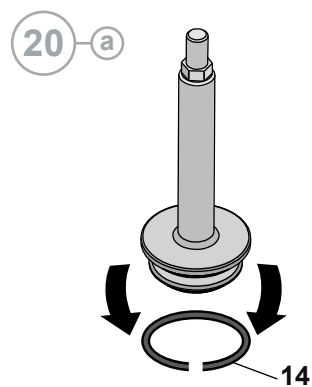
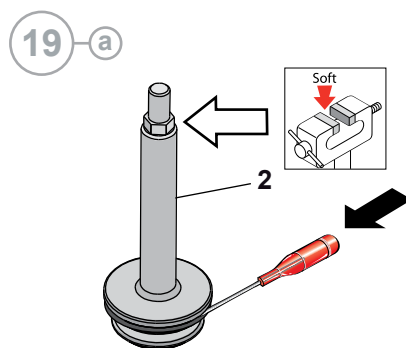
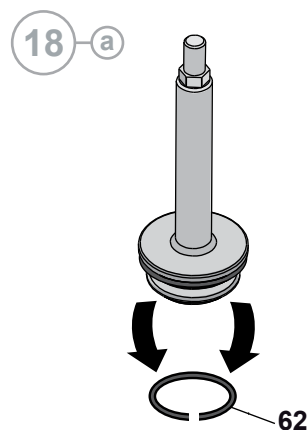
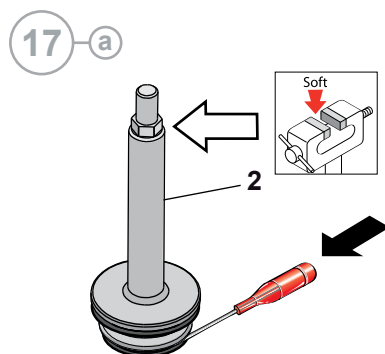

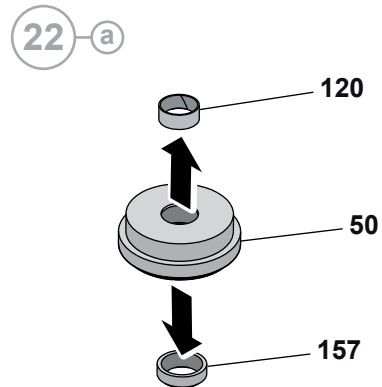
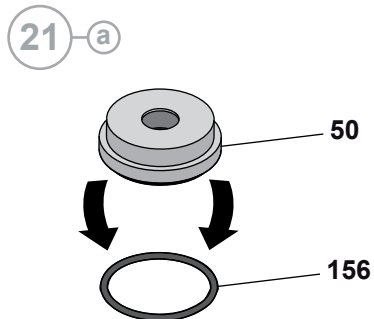

(BYAW3)

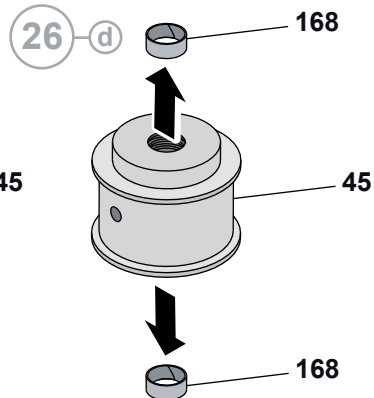
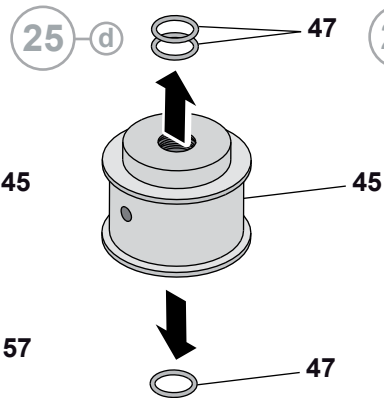
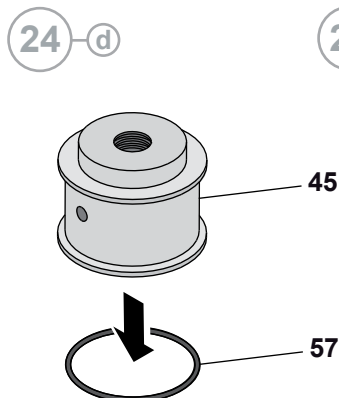
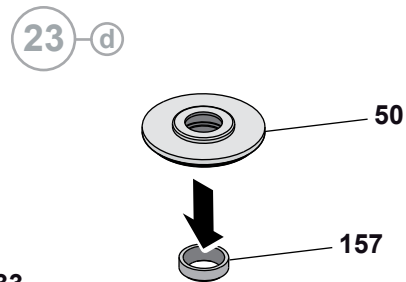
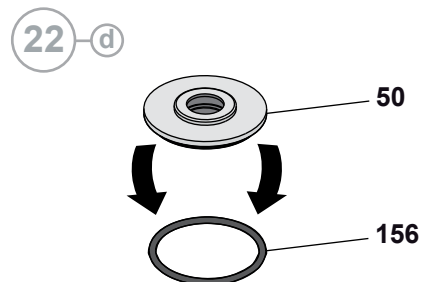
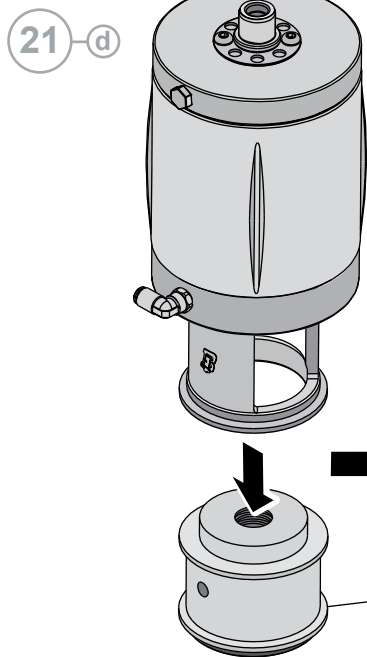

27 a

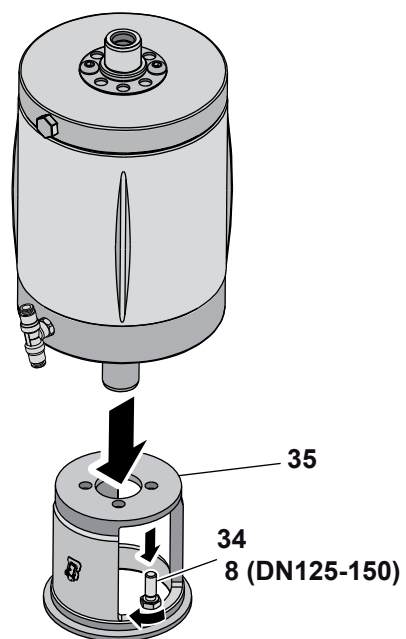

28 a

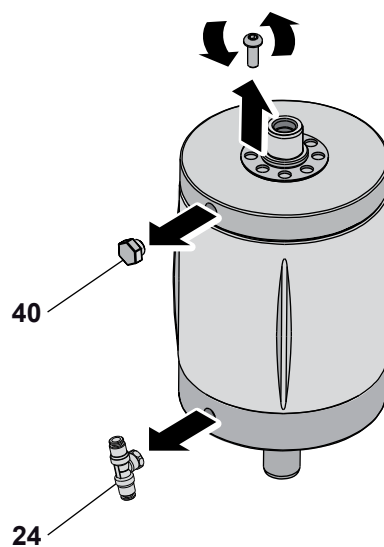

29-a

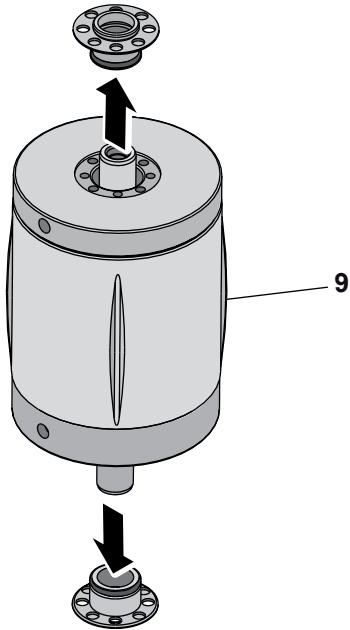

30-a

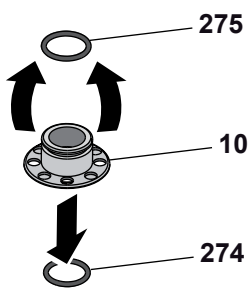

31-a

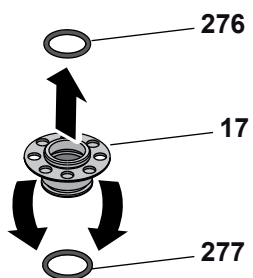

(DN125-150)

29-g

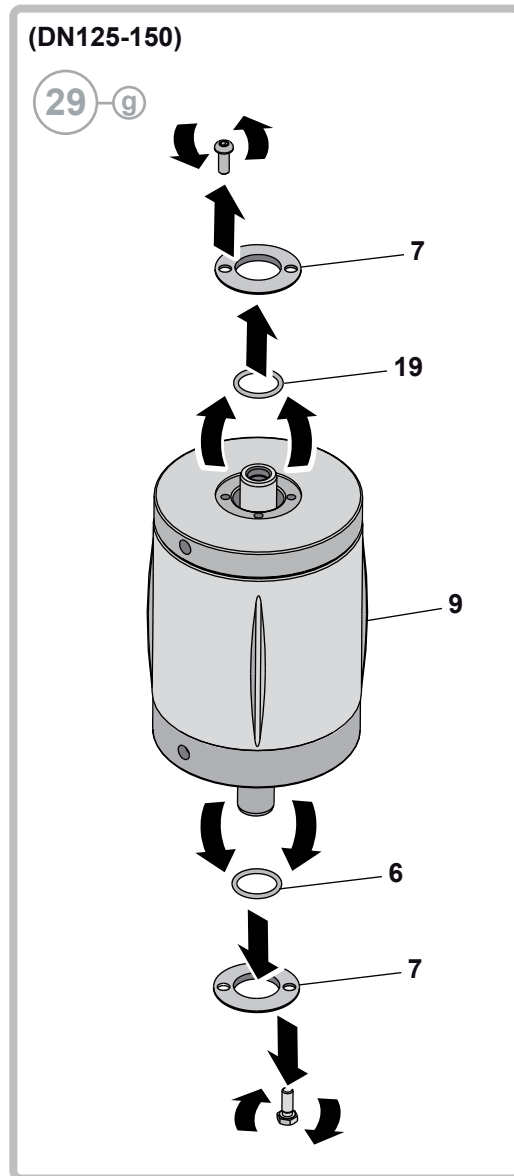

В Разборка клапана BAW3

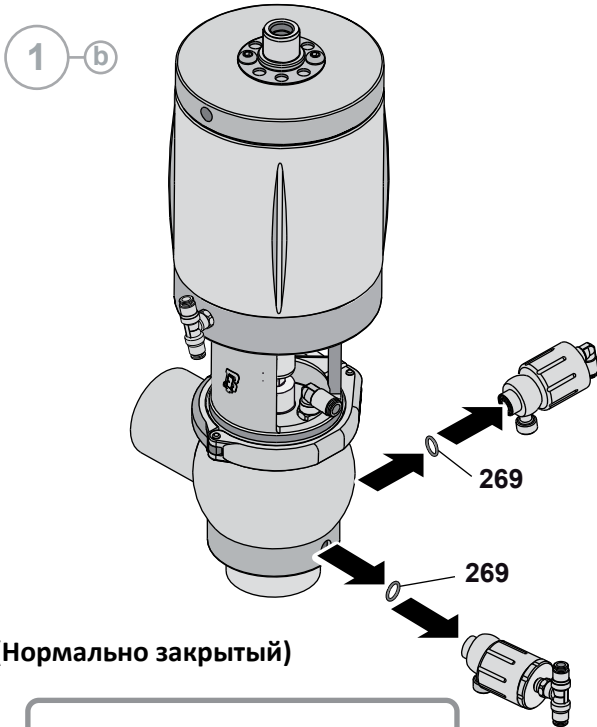

(Нормально закрытый)

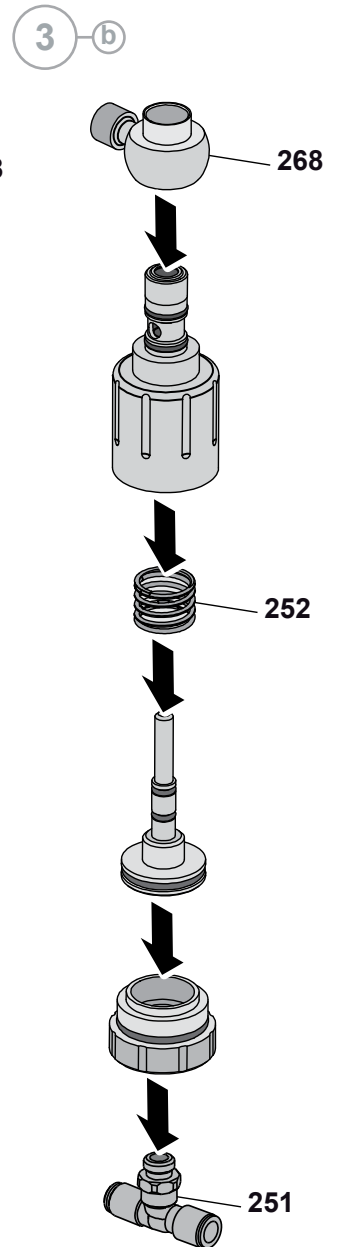
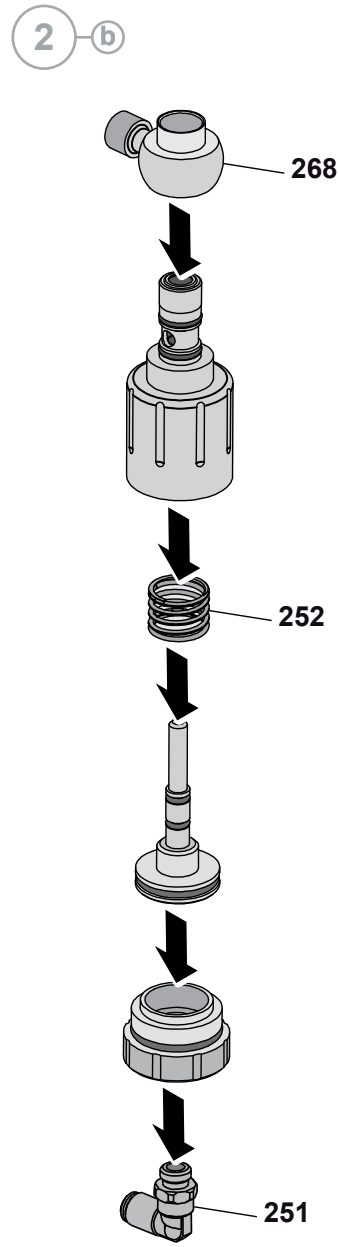
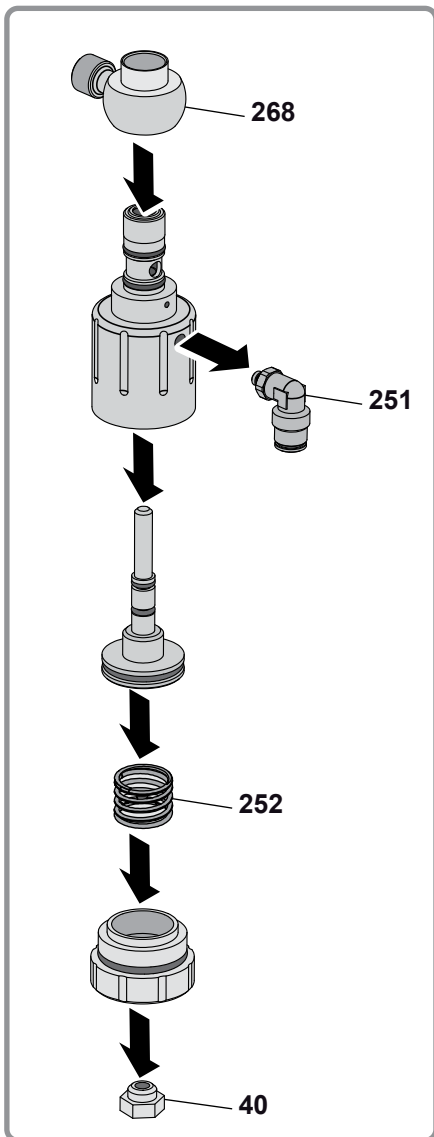

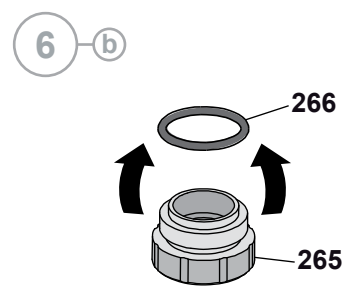
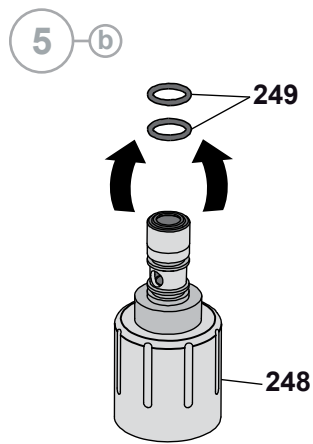
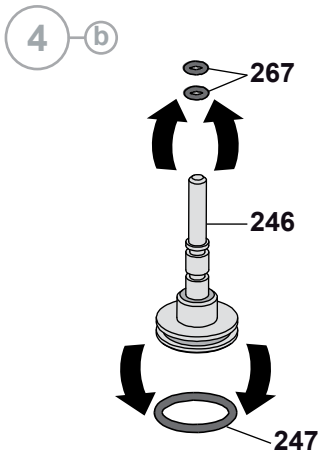

7 b

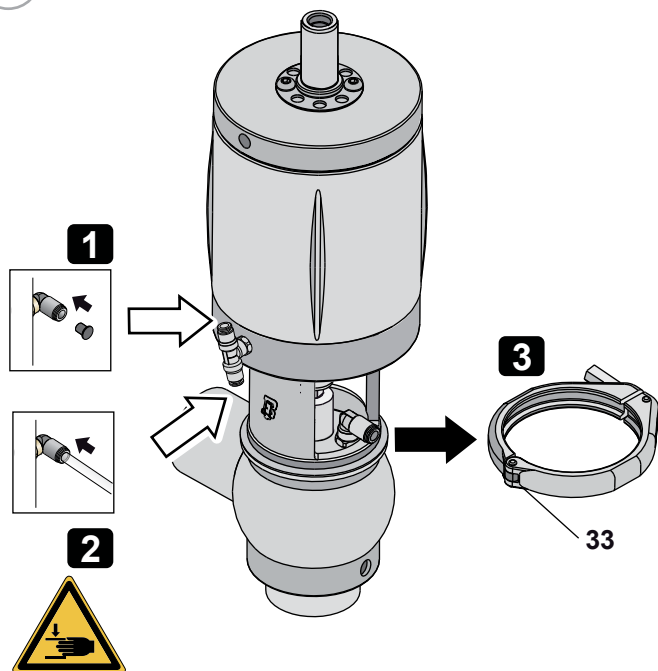

8 b

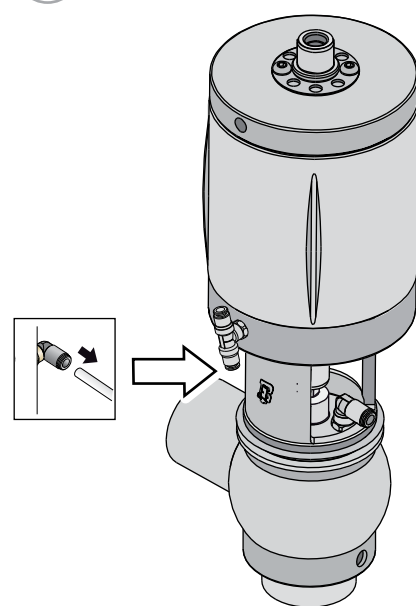

9 b

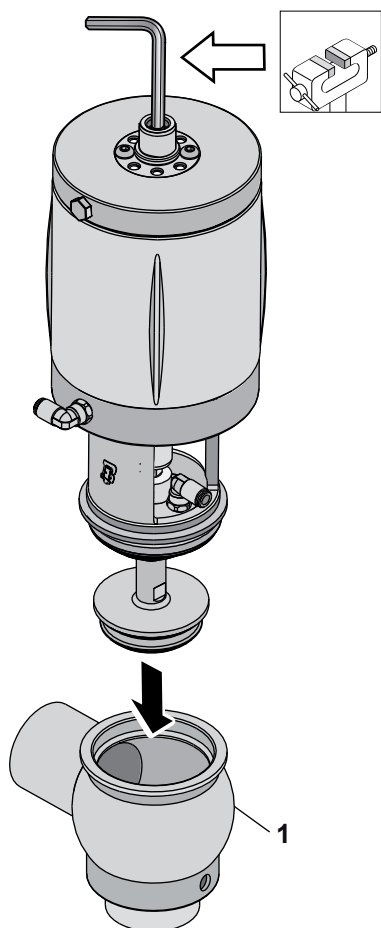

10-b

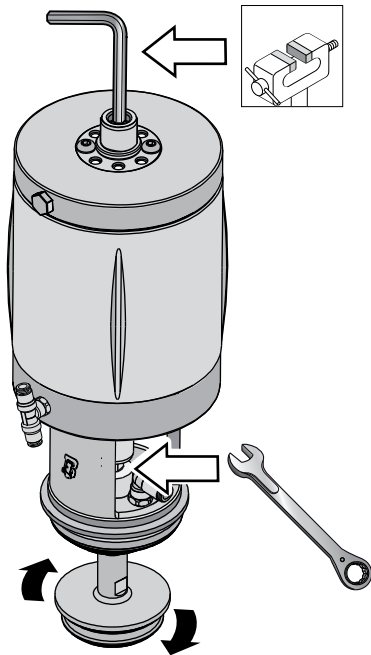

11-b

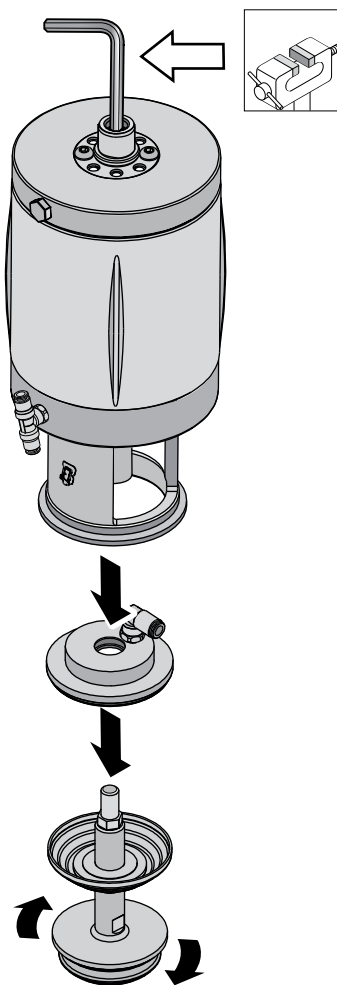

12-b

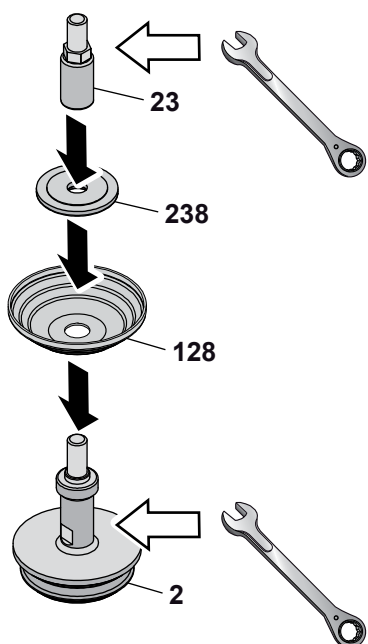

13-b

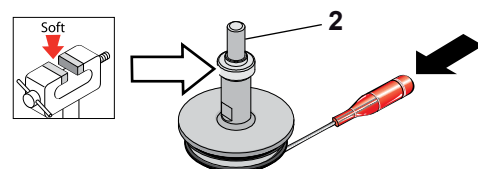

14-b

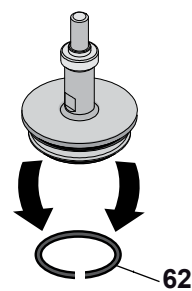

15-b

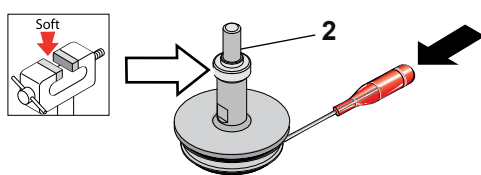

16-b

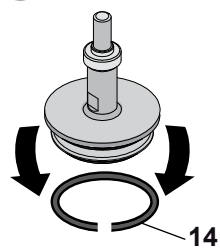

17-b

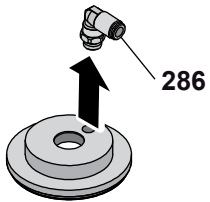

18-b

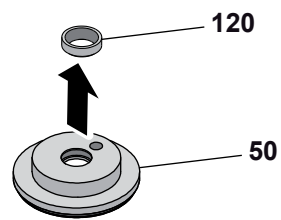

19-b

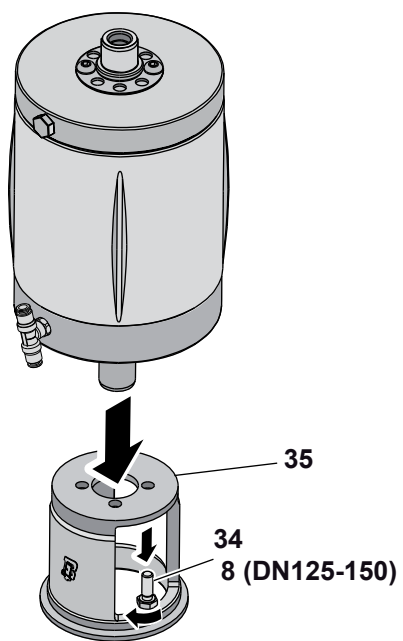

20-b

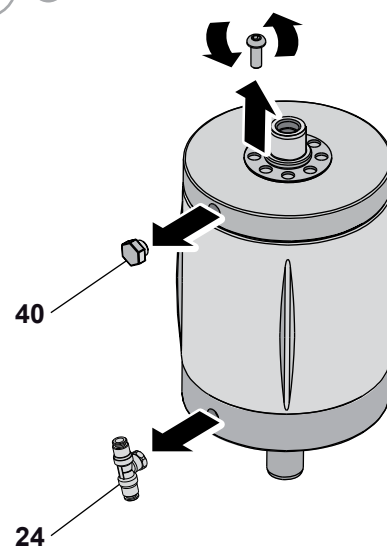

21-b

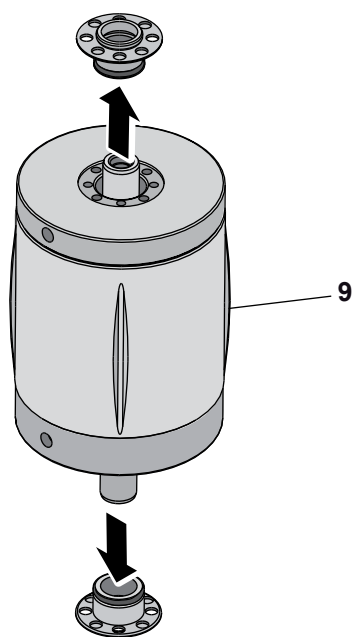

22-b

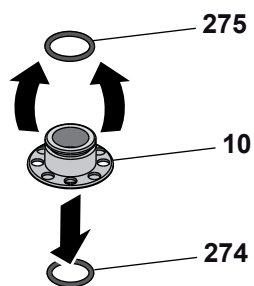

23-b

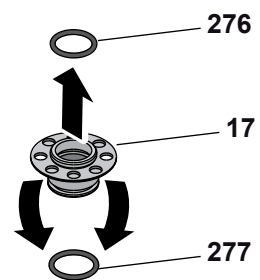

10.6 Сборка клапана BZAW3 - BVAW3

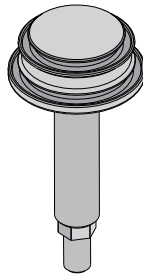
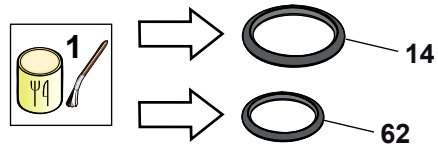

a

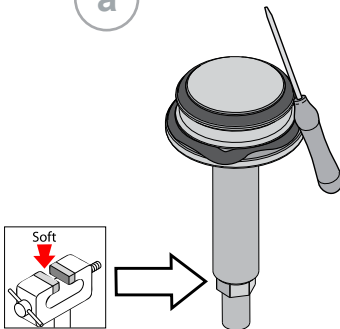

b

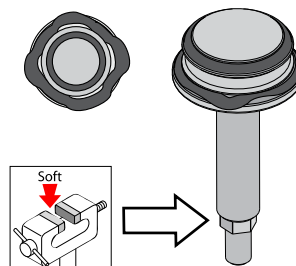

c

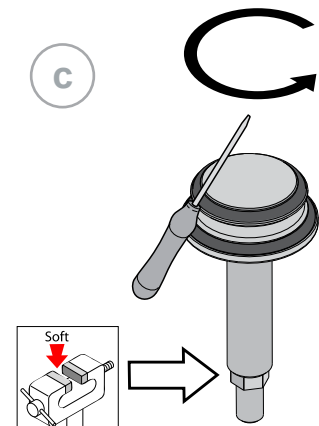

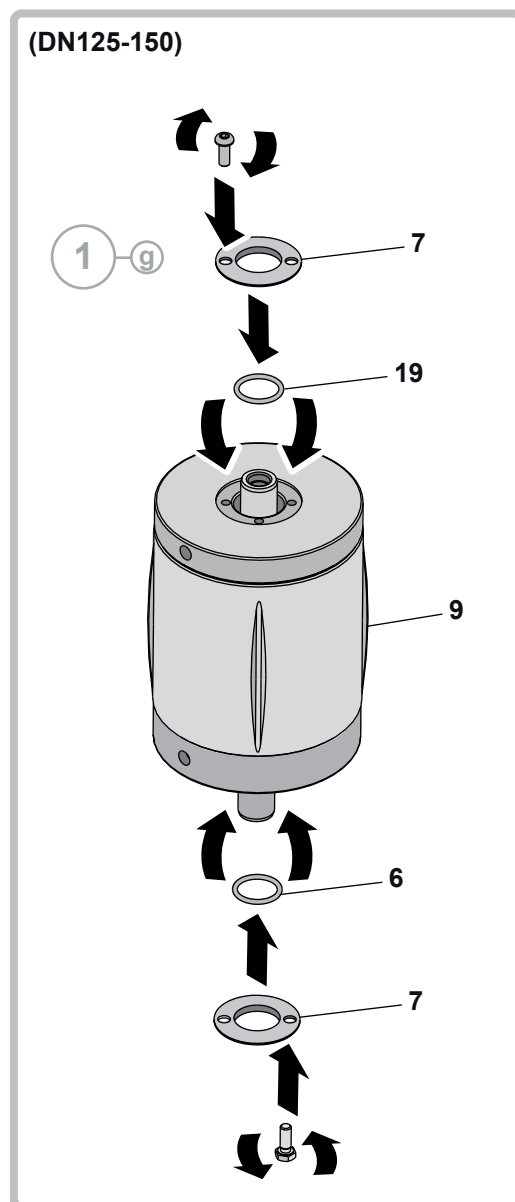
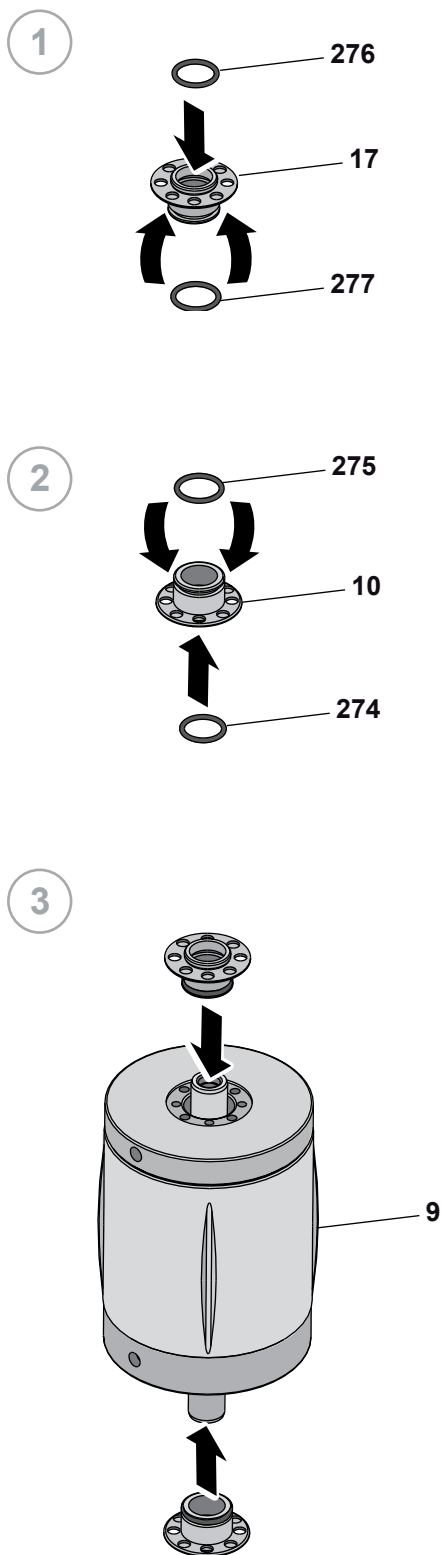

4

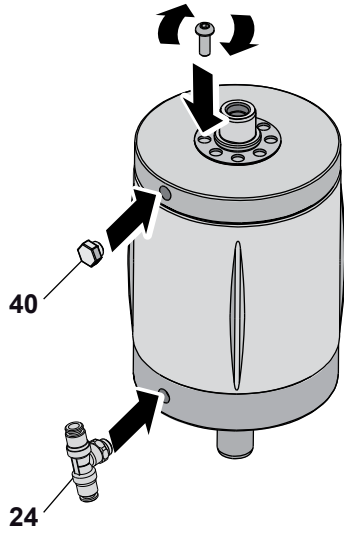

5

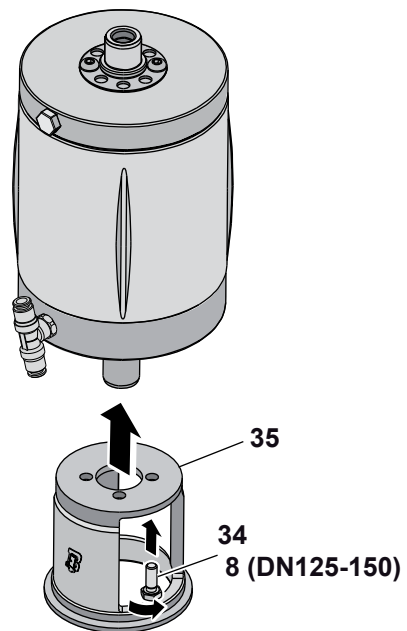

A

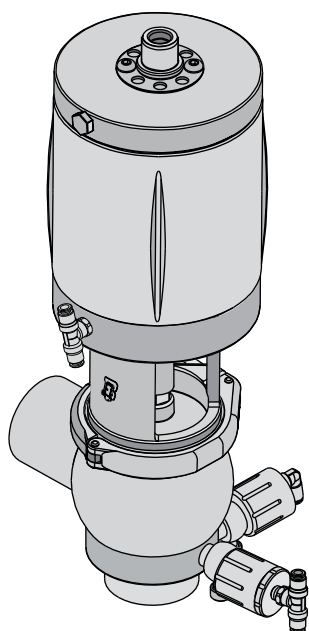

[A M BZAW3]

B

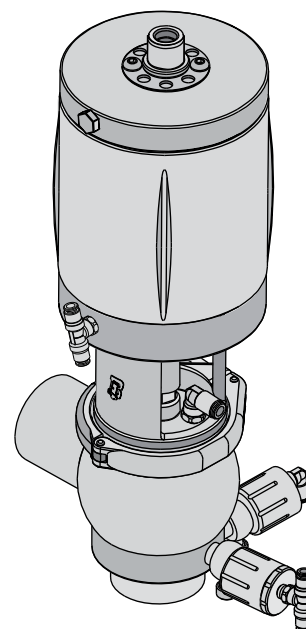

[B M BWA3]

A Сборка клапана BZAW3

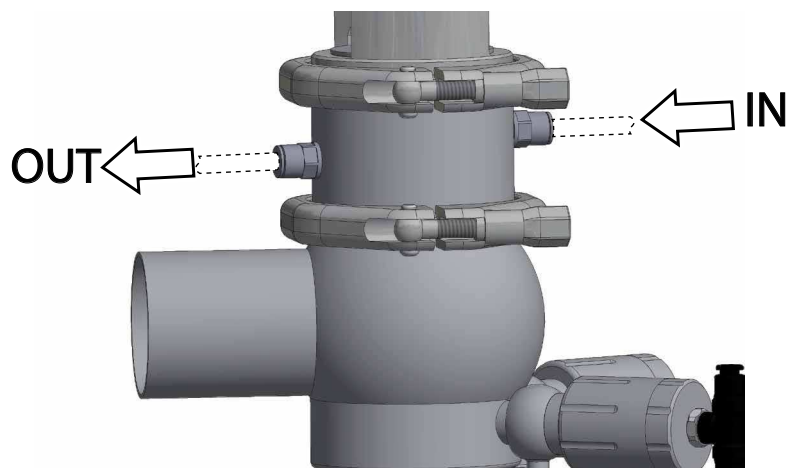
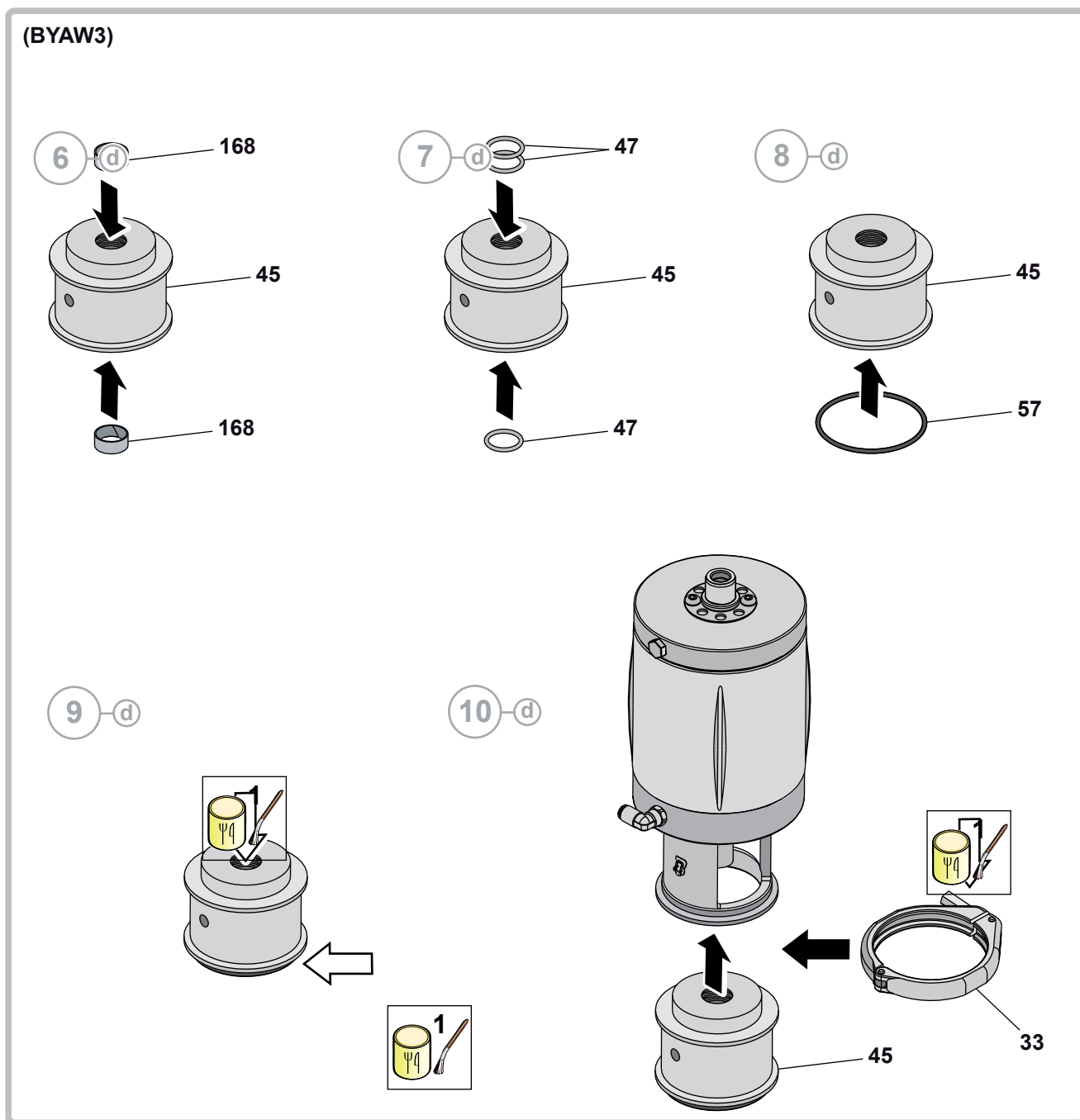

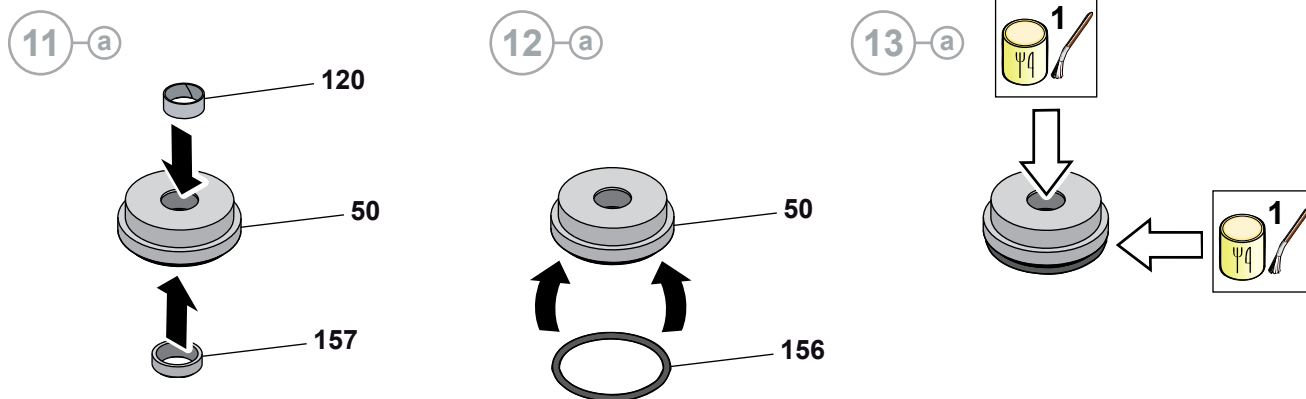

(BYAW3)

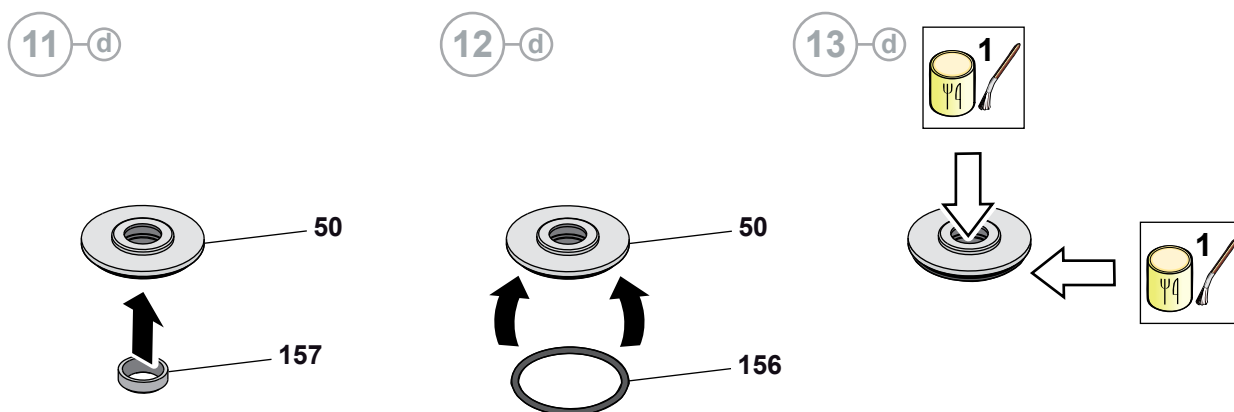

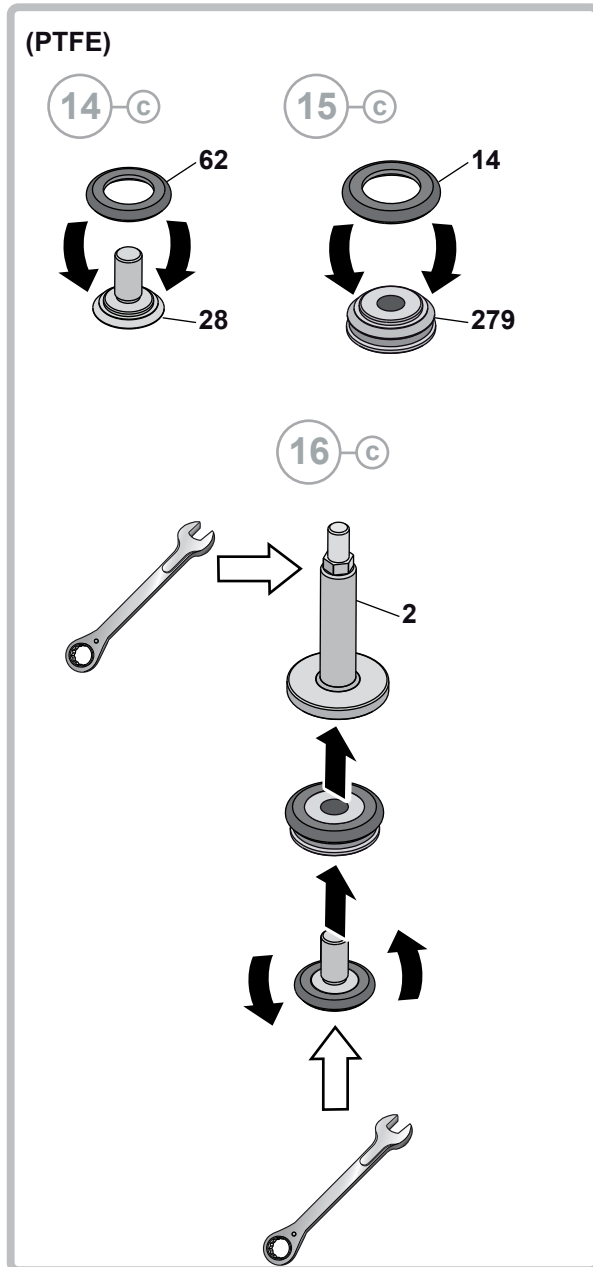
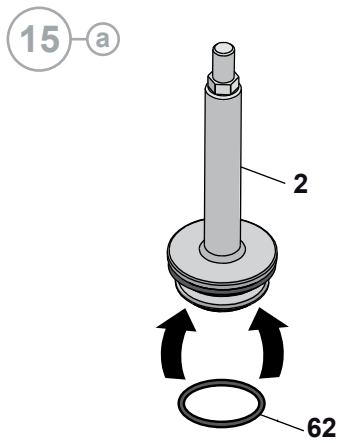
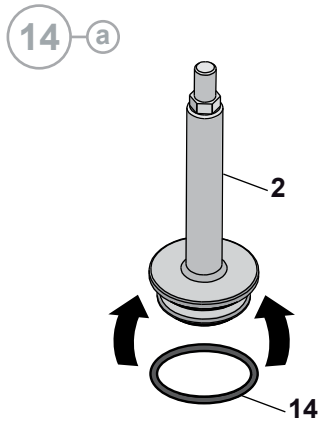

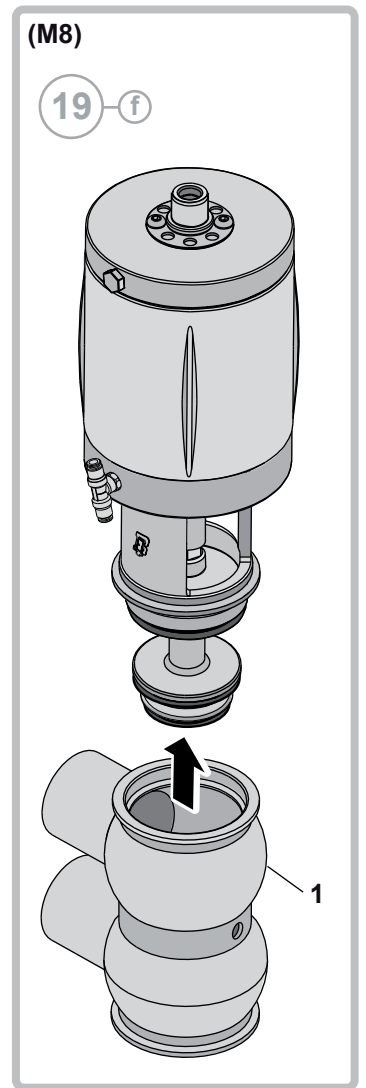
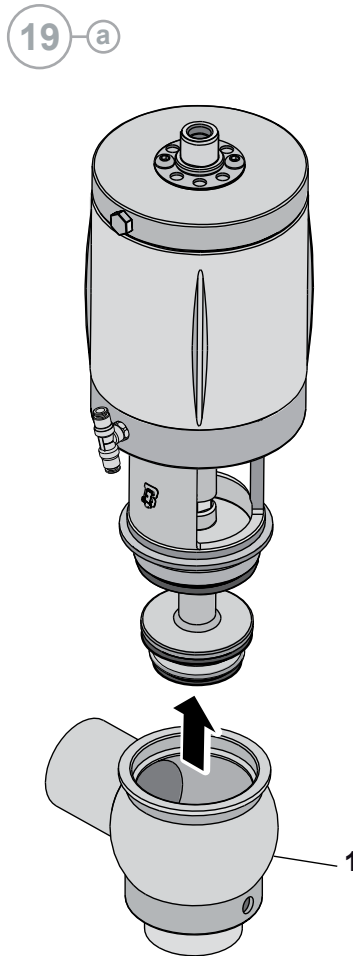
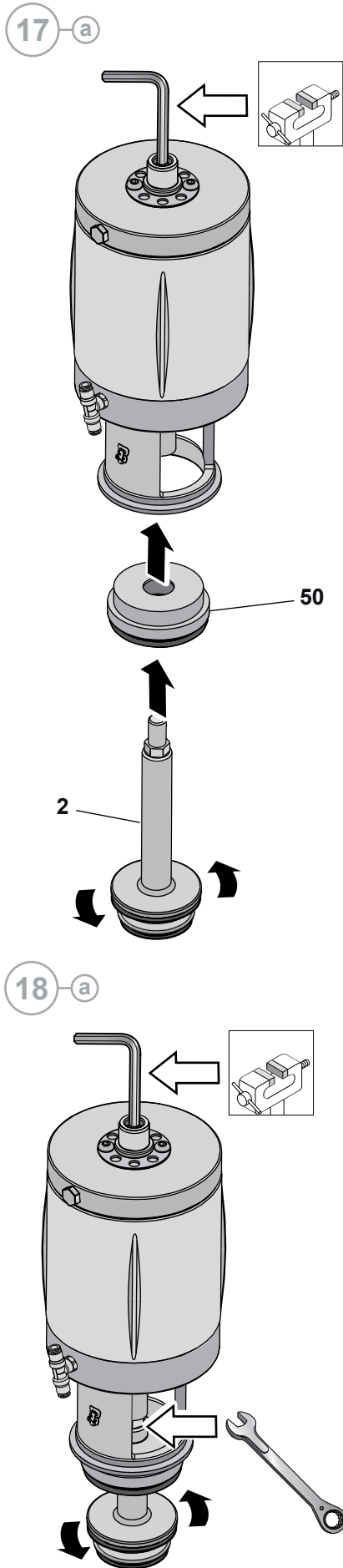

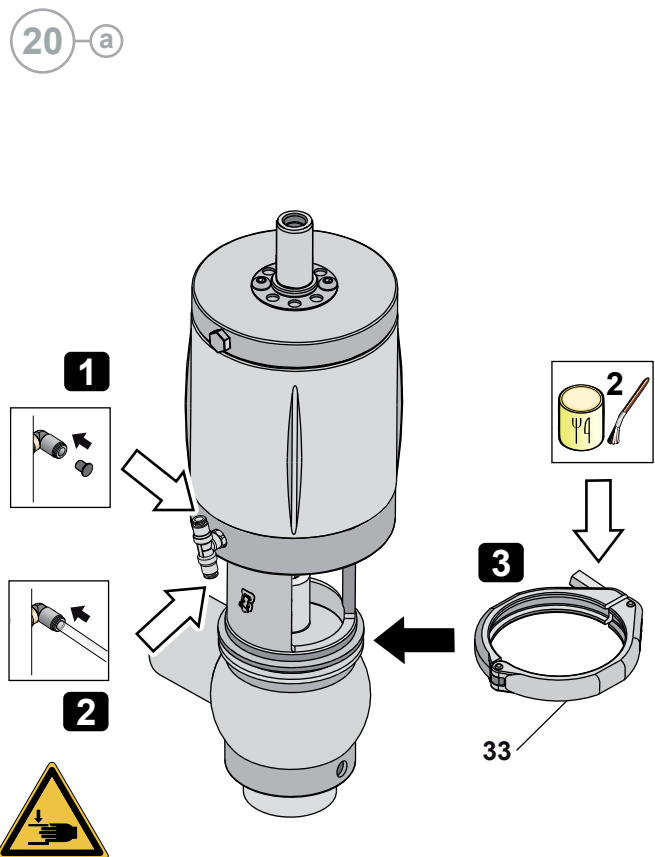
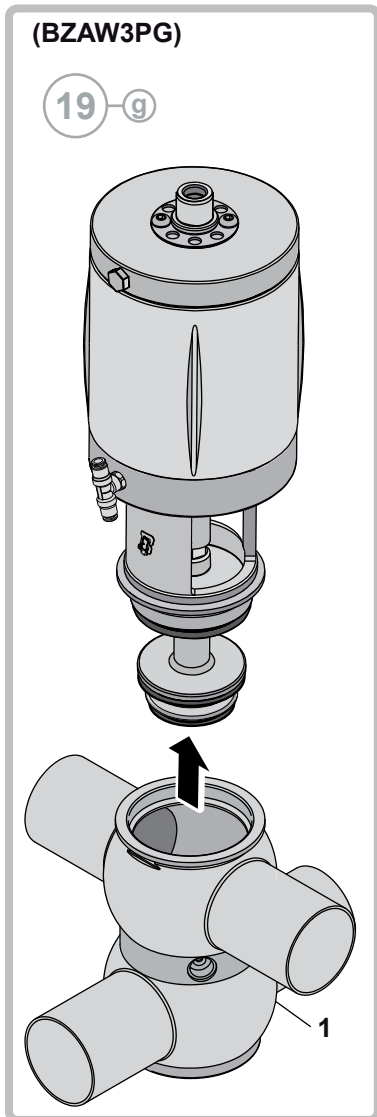

21-a

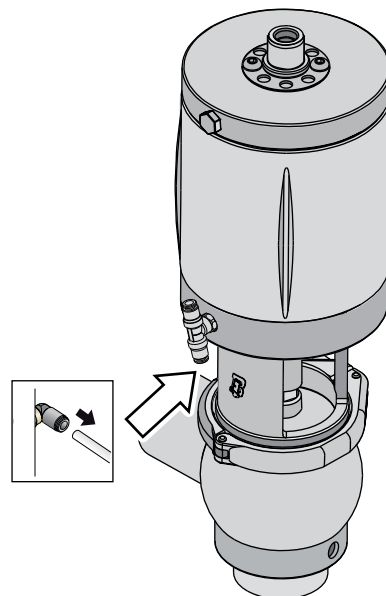

(M8)

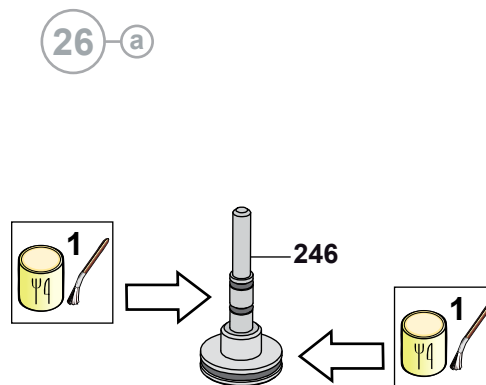
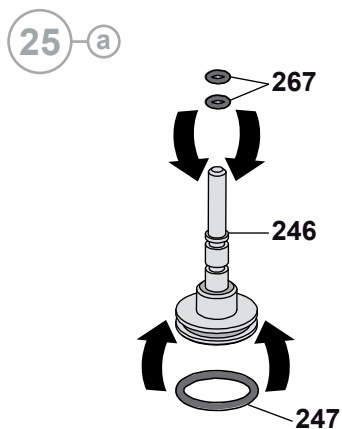
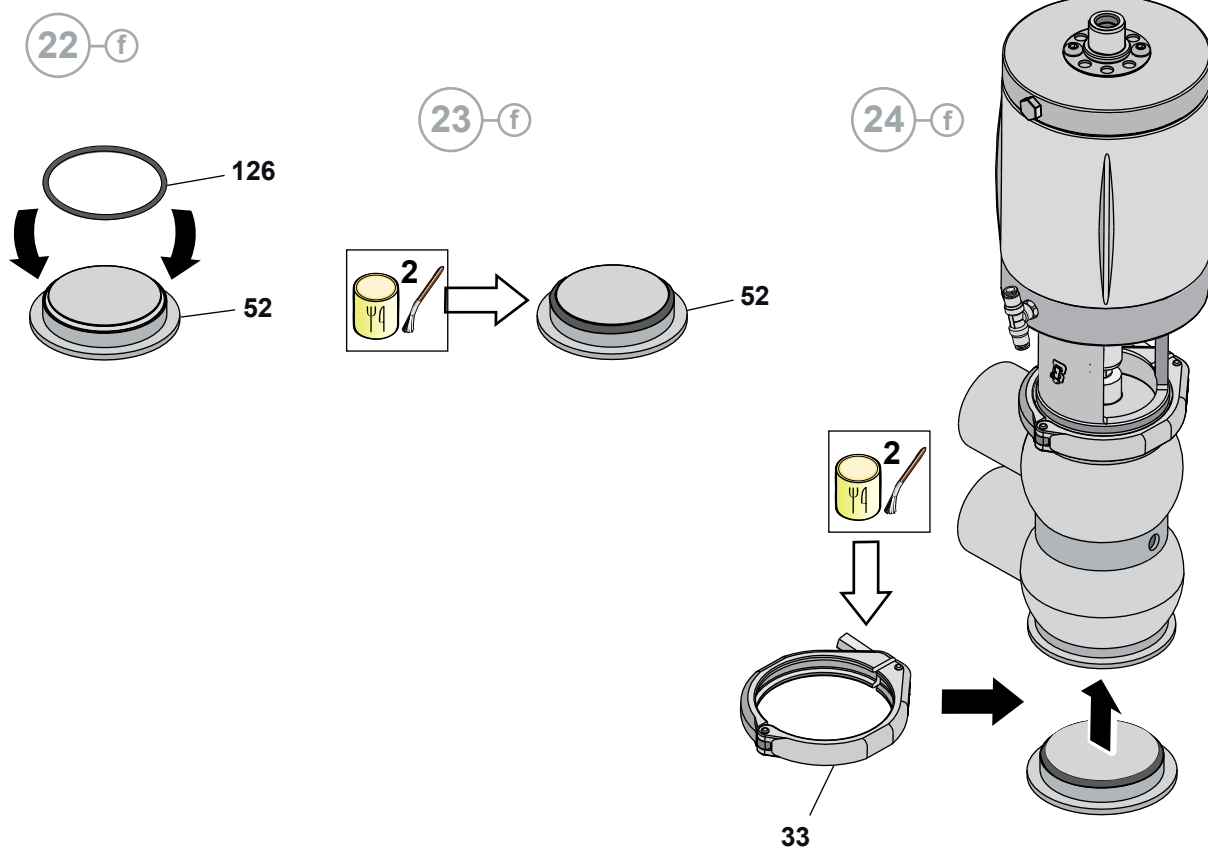

27-a

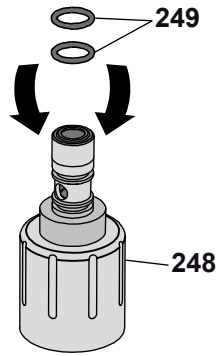

28-a

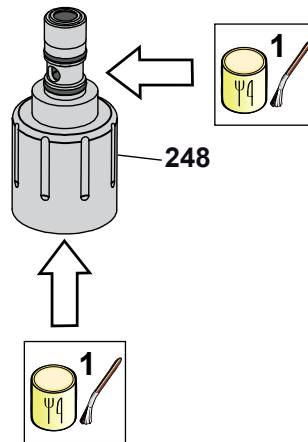

29-a

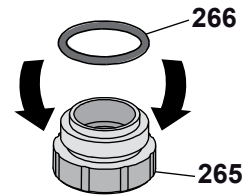

30-a

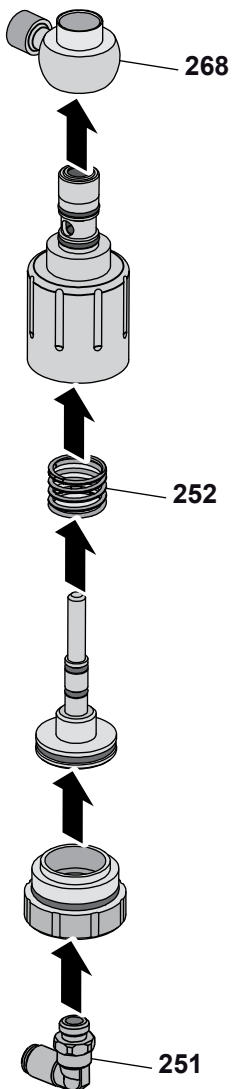

31-a

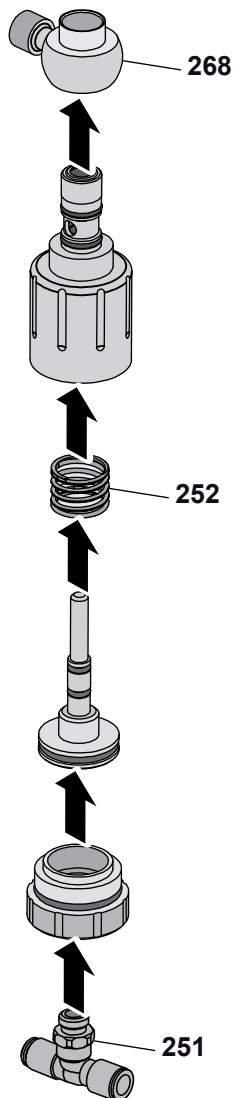

32 a

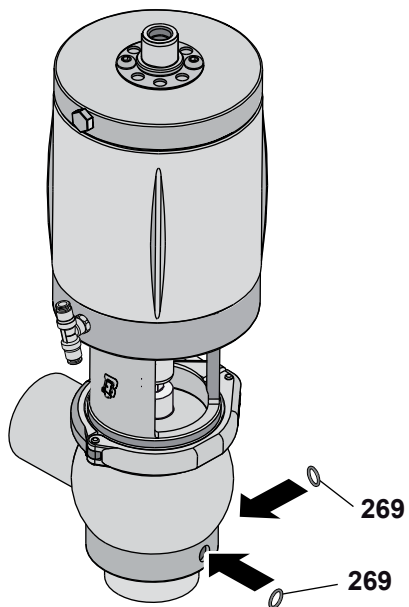

33 a

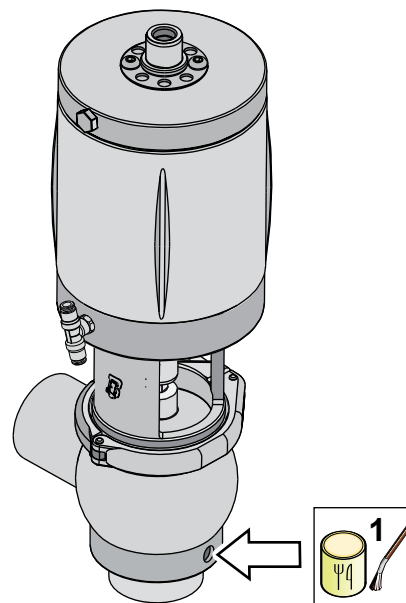

34 a

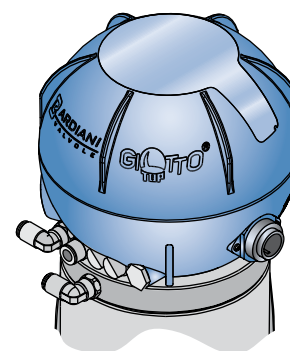
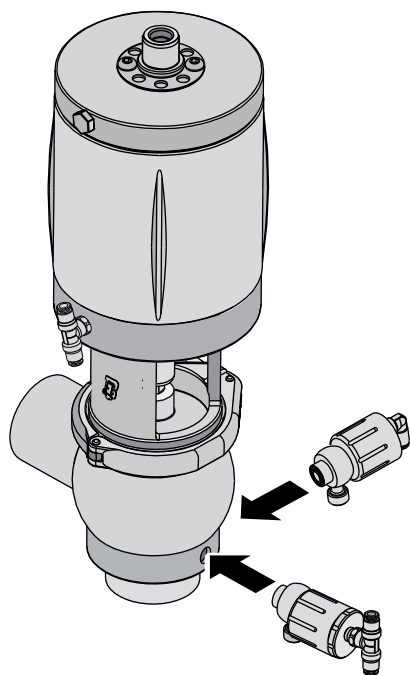

[GIOTTO]

В Сборка клапана BWA3

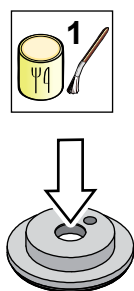
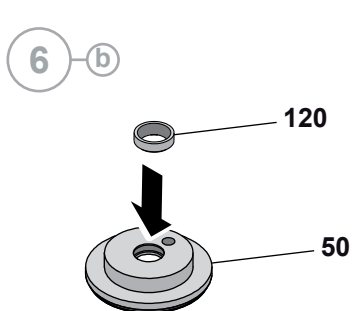

7 b

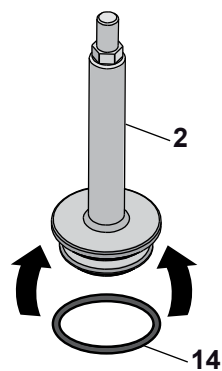

8 b

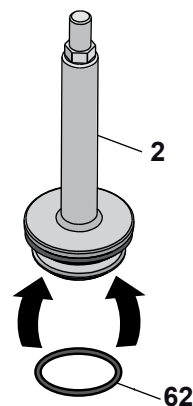

9 b

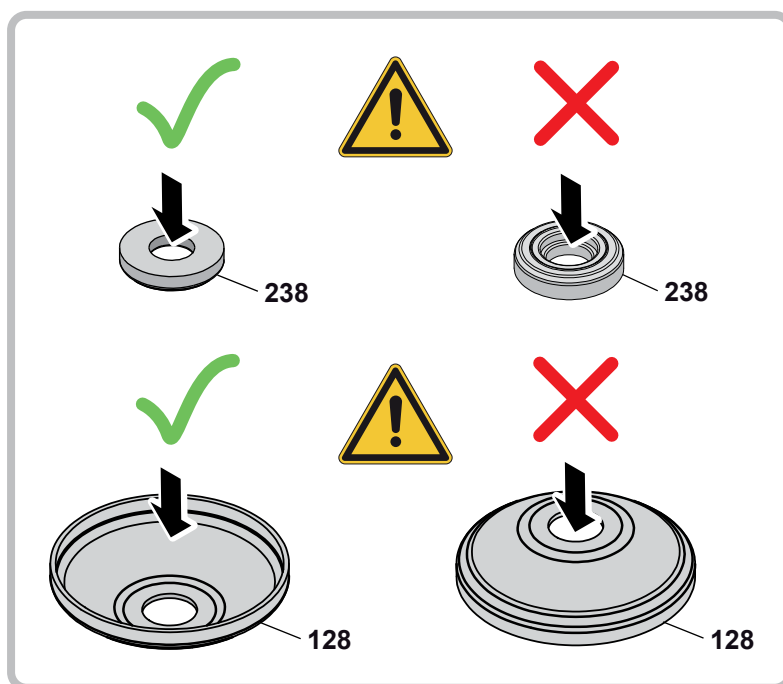
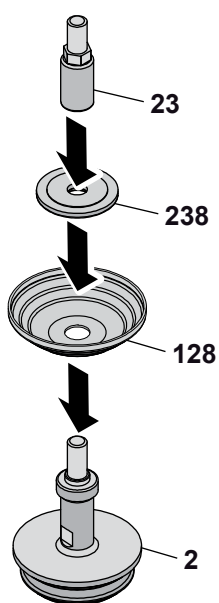

10-b

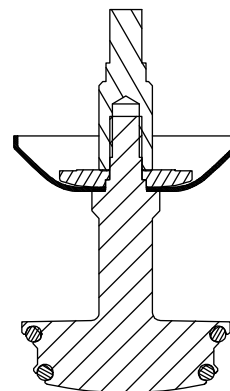
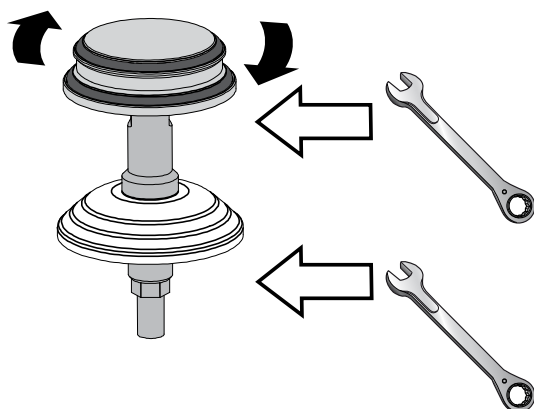

11-b

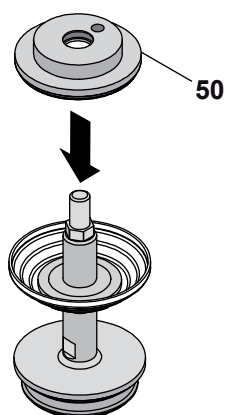

12-b

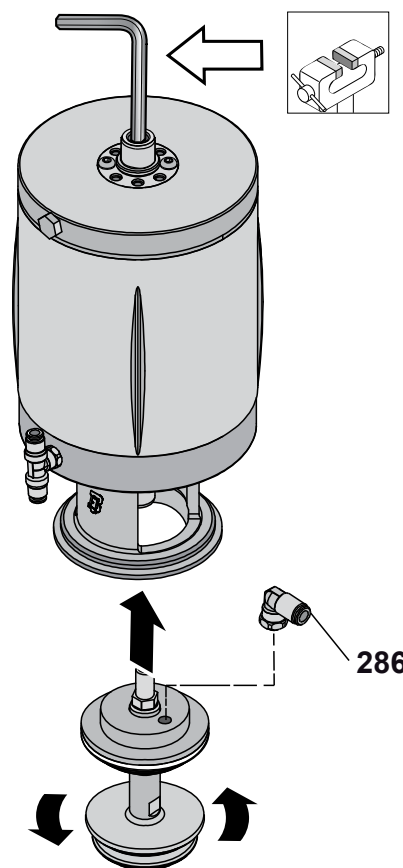

13-b

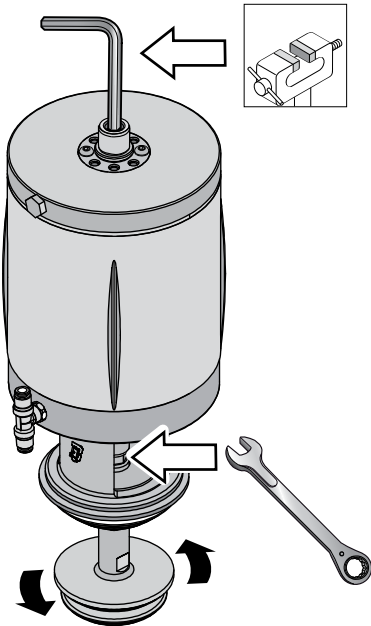

14-b

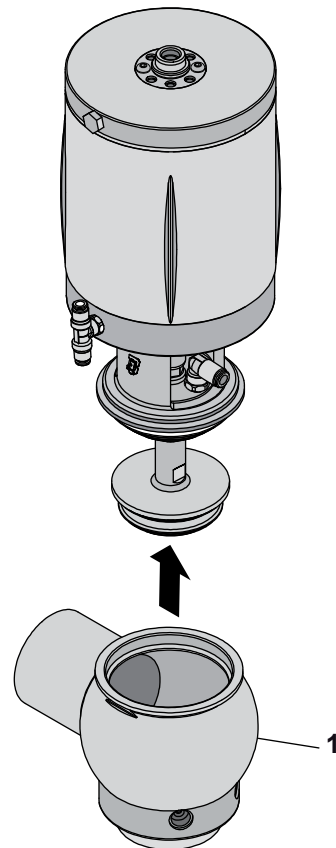

15-b

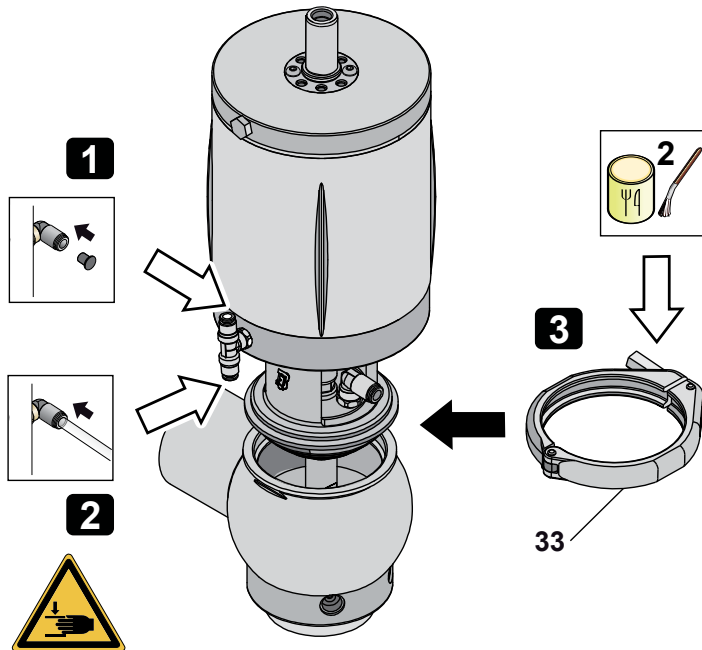

16-b

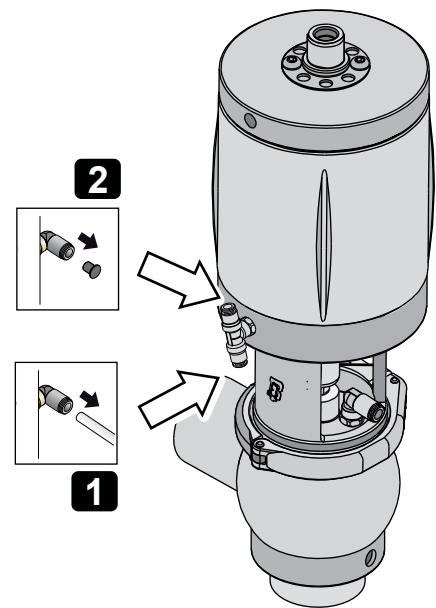

17-b

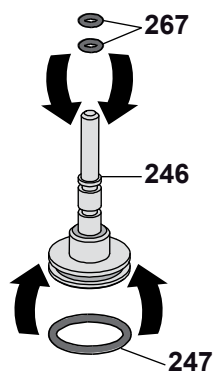

18-b

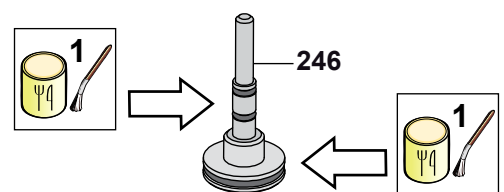

19 (b)

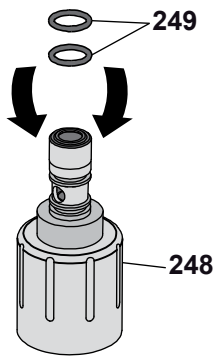

20 (b)

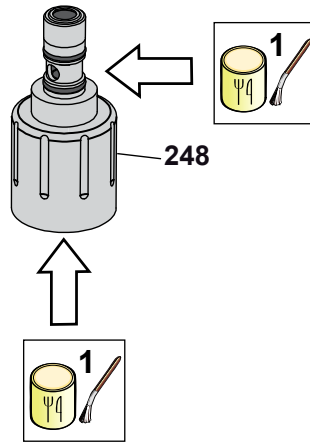

21 (b)

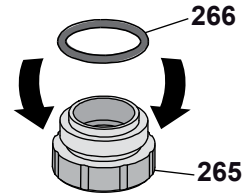

22 (b)

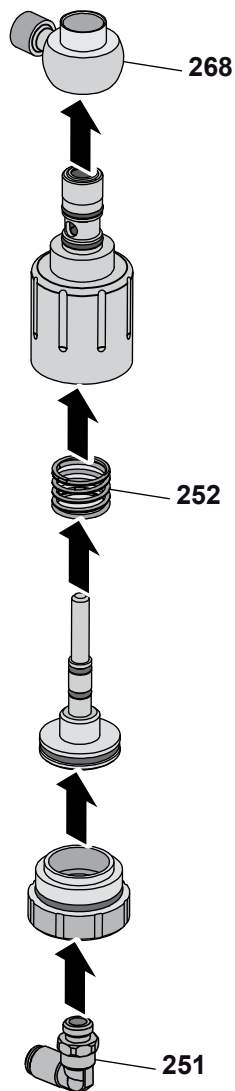

23 (b)

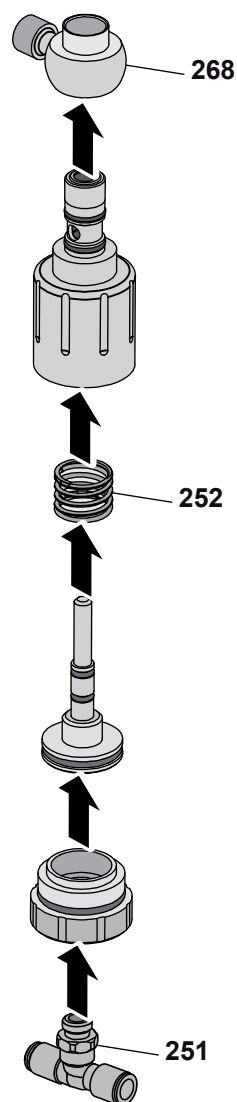

24-b

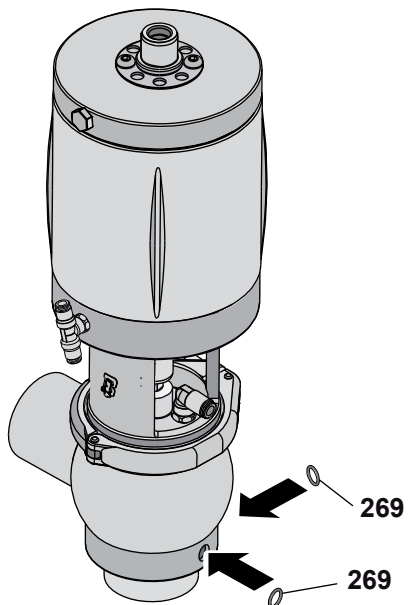

25-b

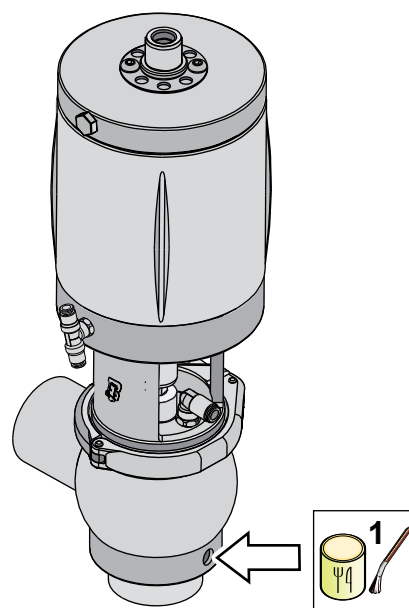

26-b

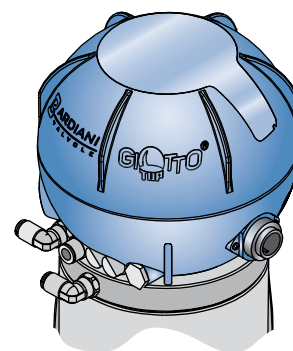
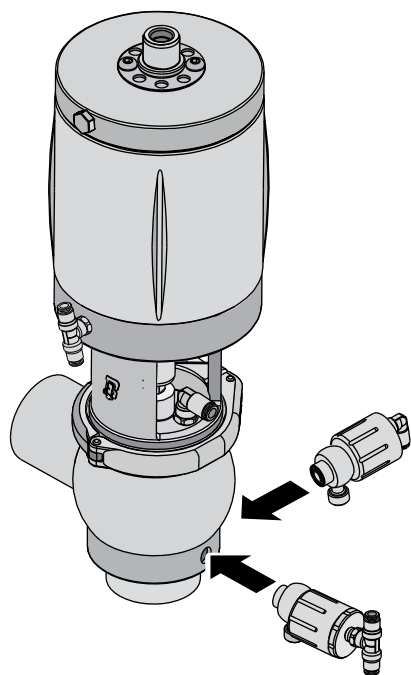

[GIOTTO]

10.7 Клапан Mixproof BZAW3 Переключающий клапан

№	ОПИСАНИЕ	№	ОПИСАНИЕ
1	Нижний корпус	274	Уплотнительное кольцо
2	Затвор	275	Уплотнительное кольцо
6	Уплотнительное кольцо	276	Уплотнительное кольцо
7	Шайба	277	Уплотнительное кольцо
8	Винт		
9	Цилиндр		
10	Втулка		
14	Уплотнительное кольцо		
17	Втулка		
19	Уплотнительное кольцо		
24	Соединительный штуцер для воздуха		
33	Накидной хомут		
34	Винт		
35	Монтажная стойка		
40	Заглушка		
42	Средний корпус		
45	Паровой барьер		
47	Уплотнительное кольцо		
50	Крышка клапана		
51	Нижний затвор		
57	Уплотнительное кольцо		
62	Уплотнительное кольцо		
94	Уплотнительное кольцо		
108	Уплотнительное кольцо		
120	Втулка		
156	Уплотнительное кольцо		
157	Уплотнительное кольцо		
168	Втулка		
213	Уплотнительное кольцо		
246	Поршень		
247	Уплотнительное кольцо		
248	Цилиндр		
249	Уплотнительное кольцо		
251	Соединительный штуцер для воздуха		
252	Пружина		
265	Заглушка		
266	Уплотнительное кольцо		
267	Уплотнительное кольцо		
268	Корпус		
269	Уплотнительное кольцо		

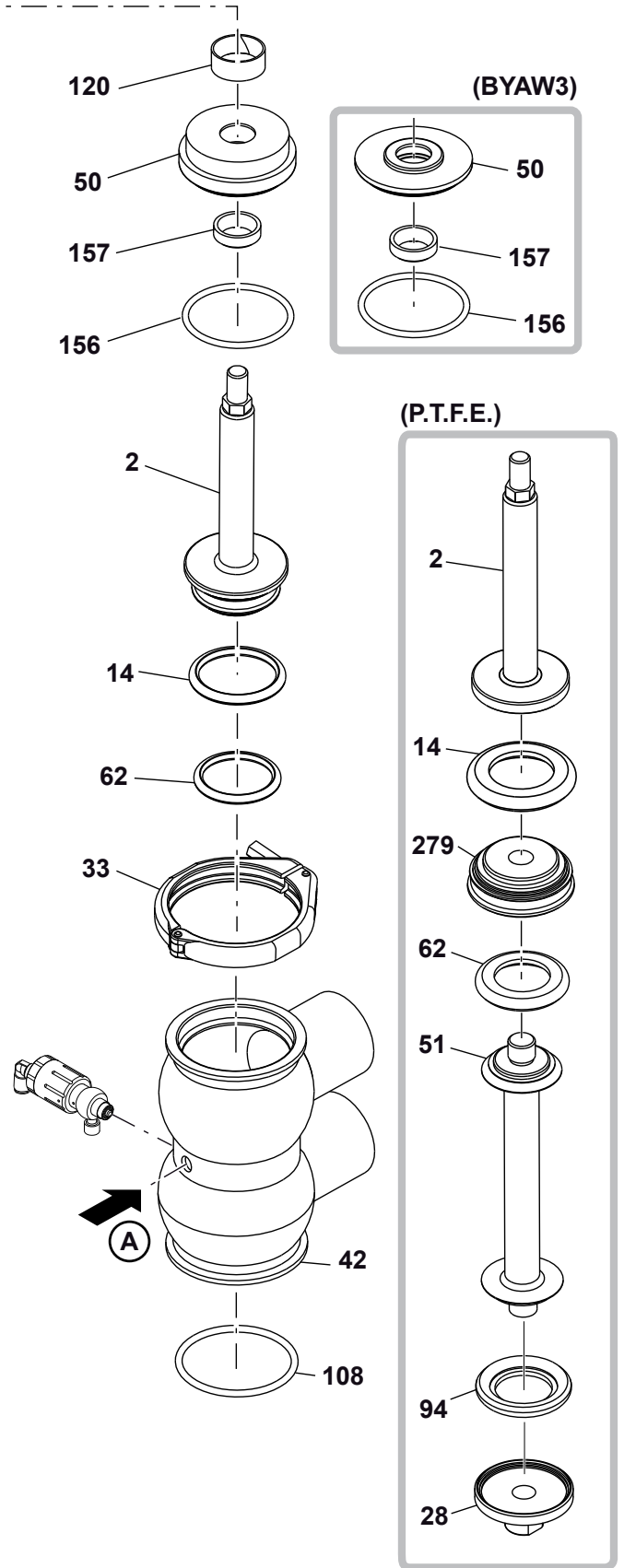
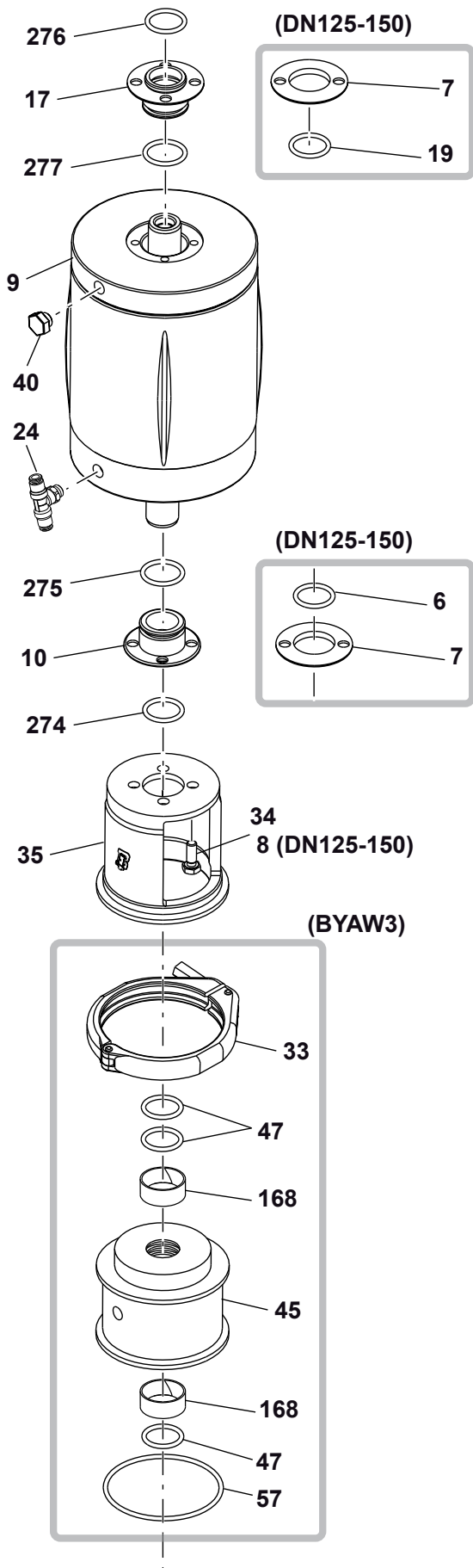

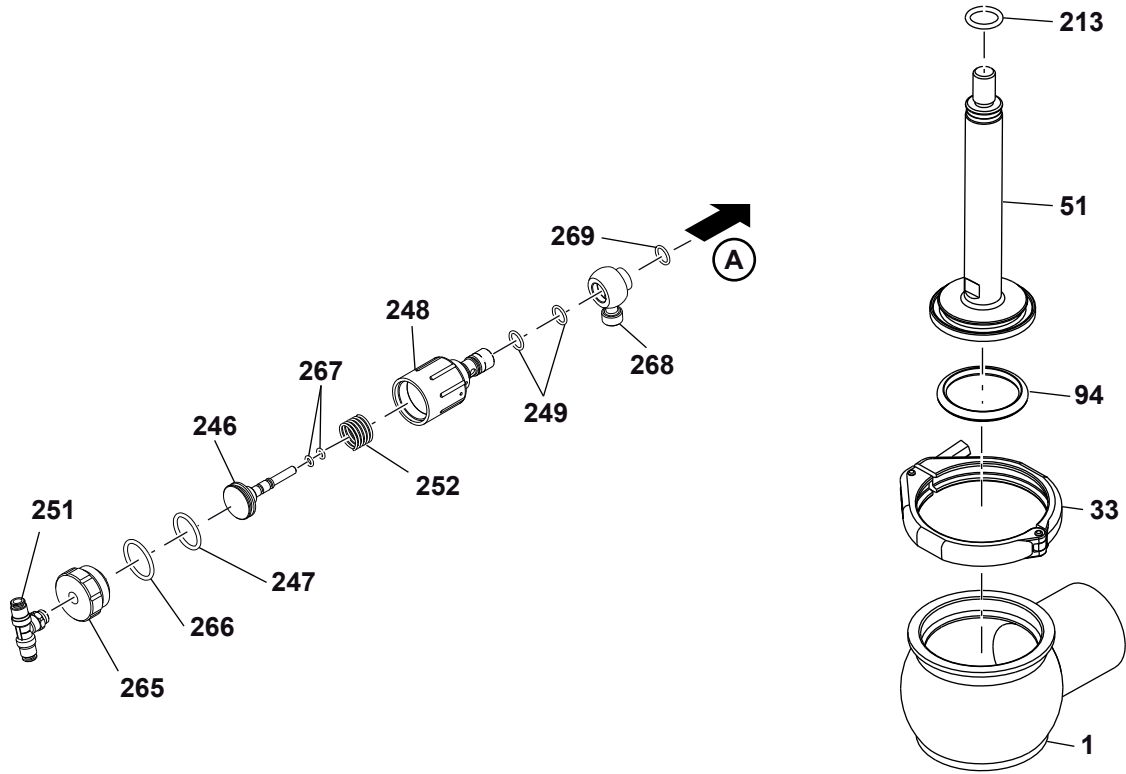

10.8 Разборка клапана BZAW3 Переключающий клапан

1

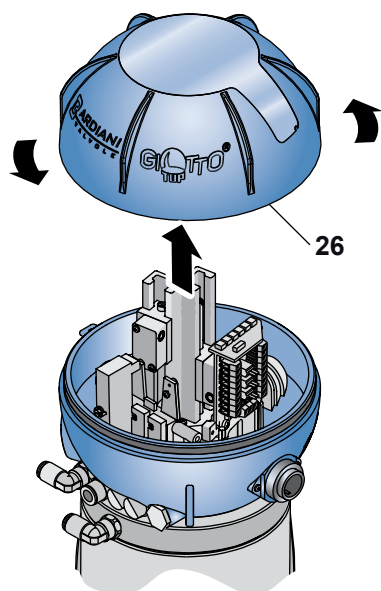

2

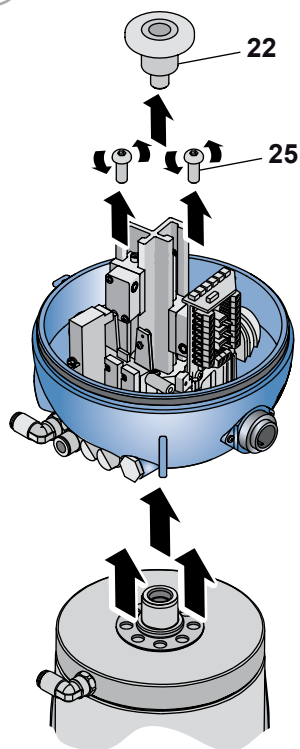

3

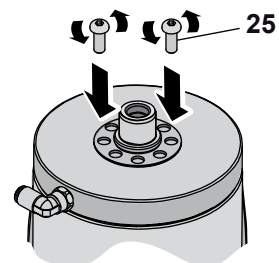

1

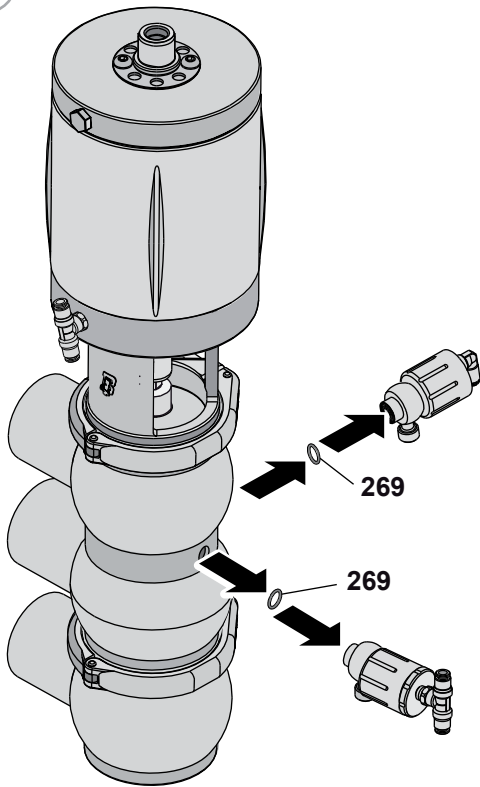

2

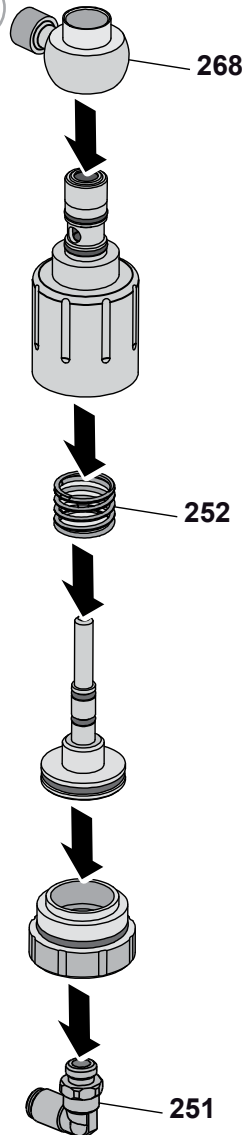

3

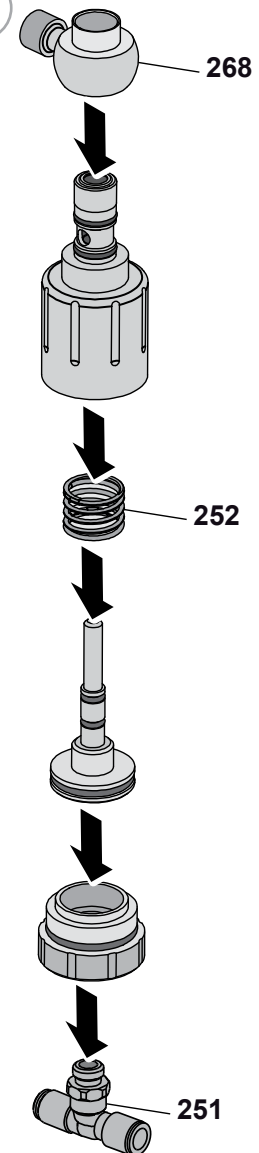

4

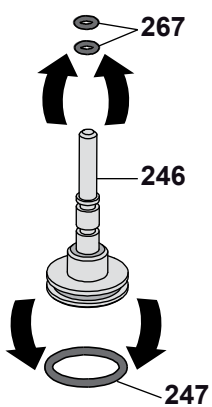

5

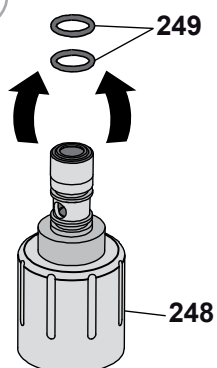

6

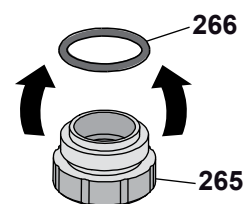

A

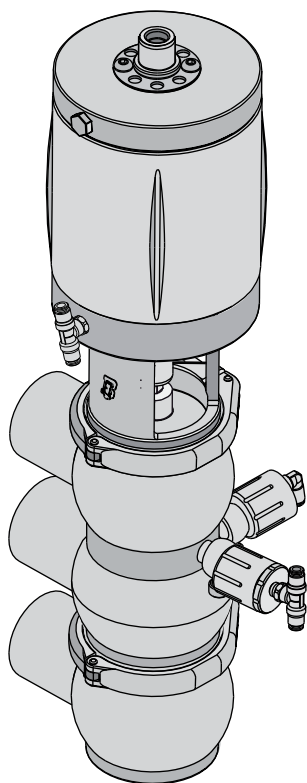

[A S BZAW3-DEV]

B

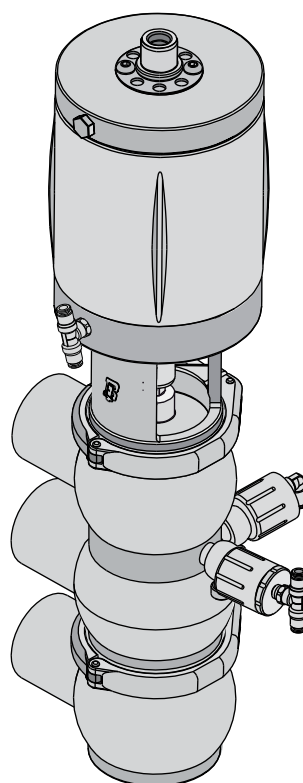

[B S BZAW3-DEV PTFE]

7 a

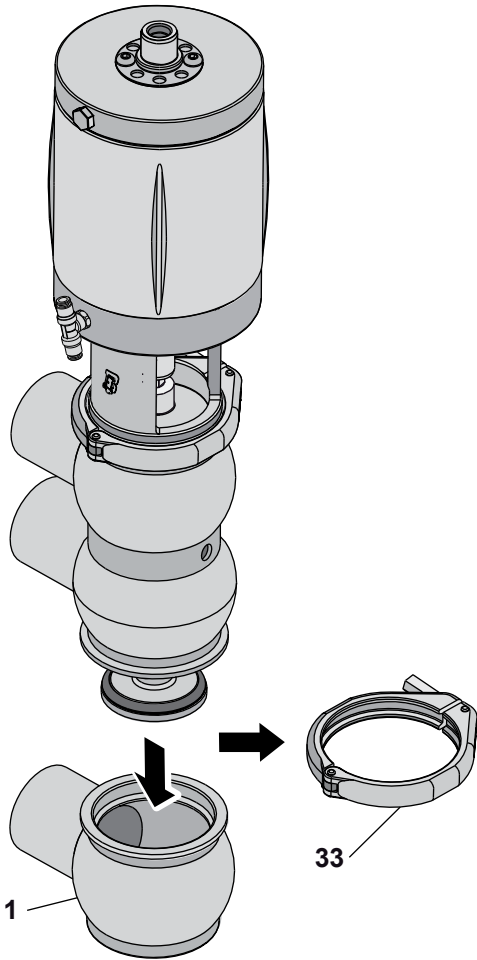

8 a

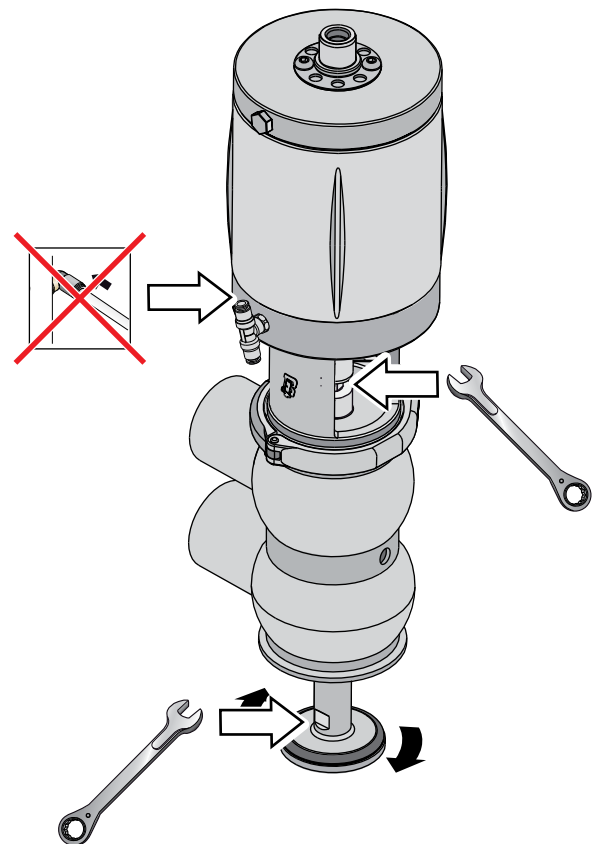

9 a

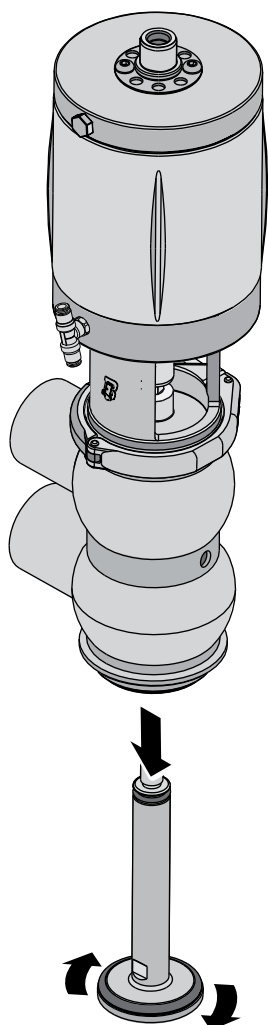

10 a

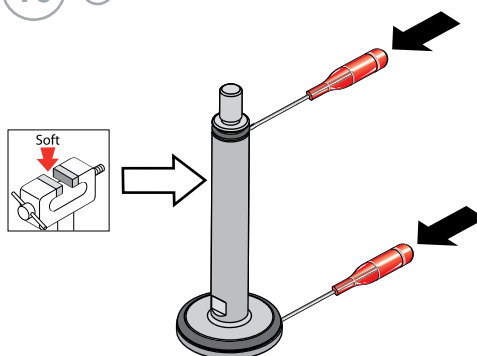

11 a

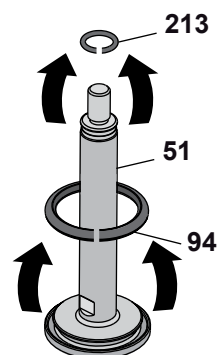

12-a

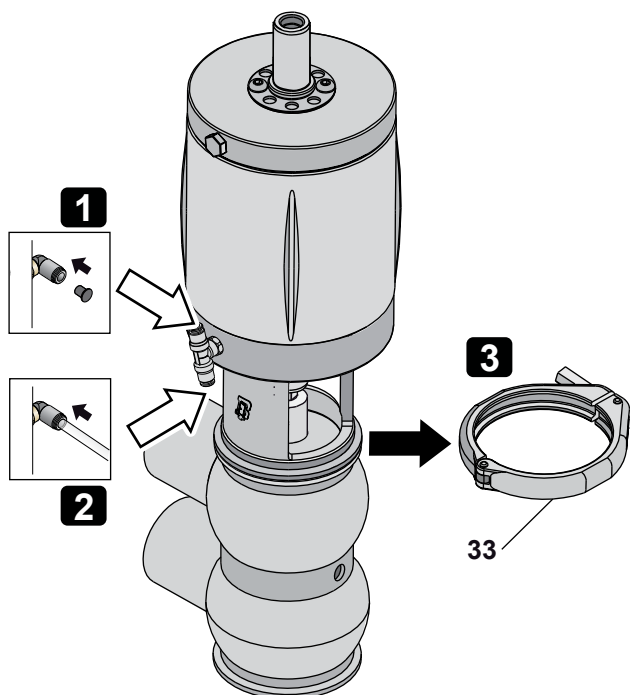

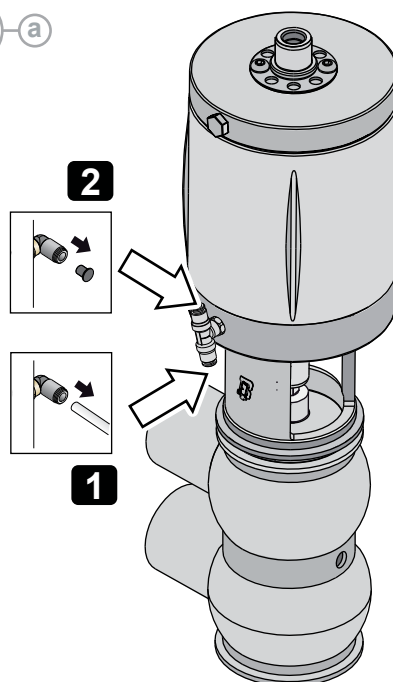

НЕ ПРИКАСАТЬСЯ
К ДВИЖУЩИМСЯ
ЧАСТЯМ КЛАПАНА В
МОМЕНТ ПОДАЧИ НА
ПНЕВМОПРИВОД СЖАТОГО
ВОЗДУХА.

13-a

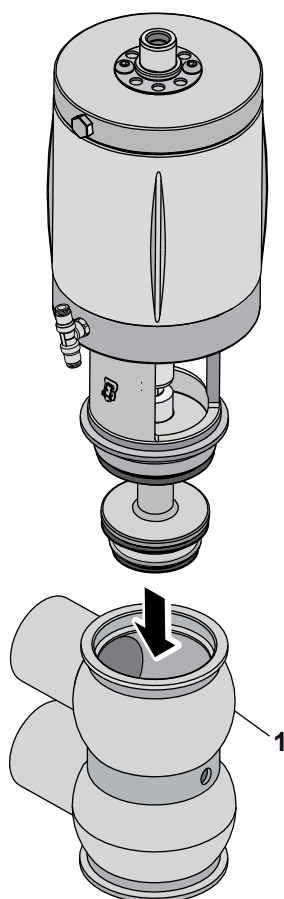

14-a



15-a

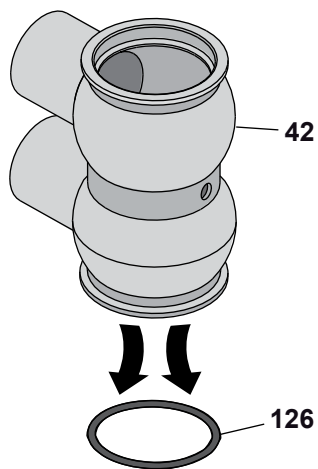

16-a

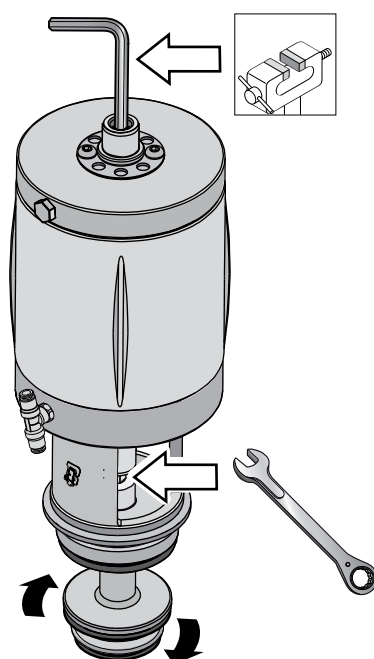

17-a

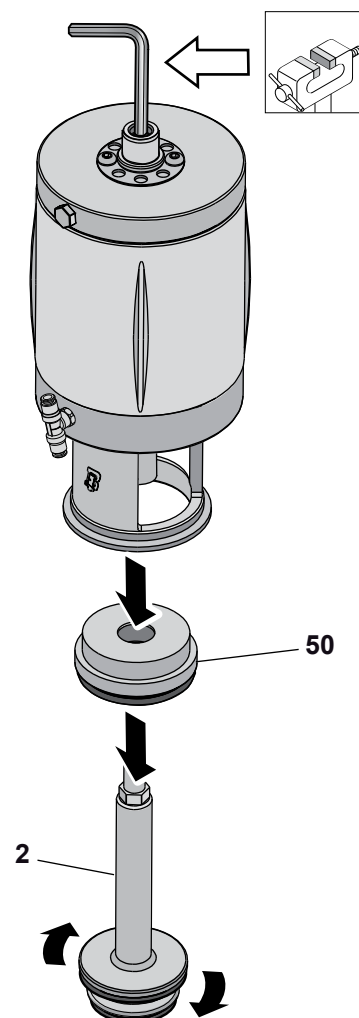

18 a

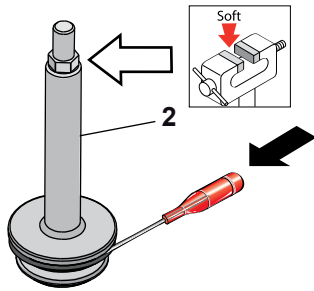

19 a

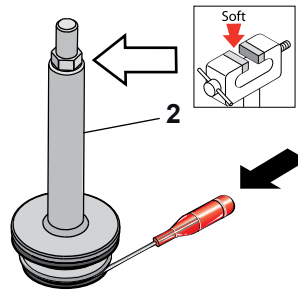

20 a

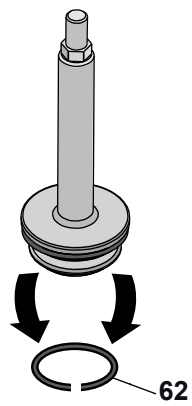

21 a

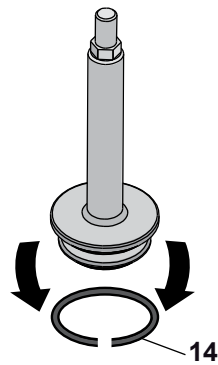

22-a

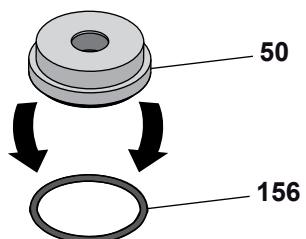

23-a

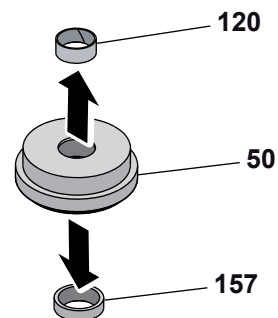

(BYAW3)

22-d

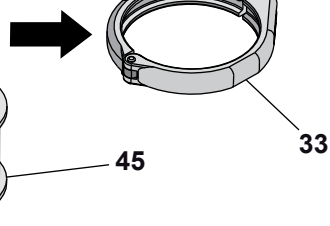
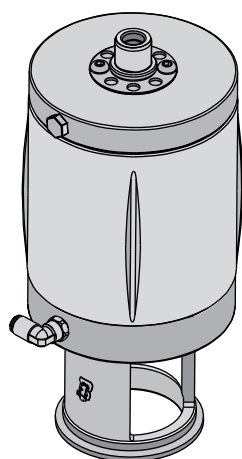

23-d

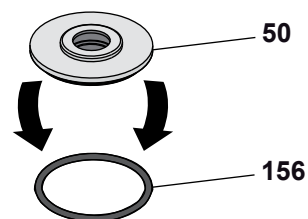

24-d

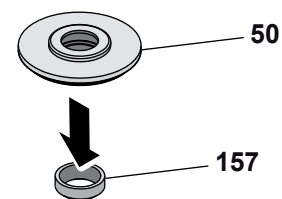

25-d

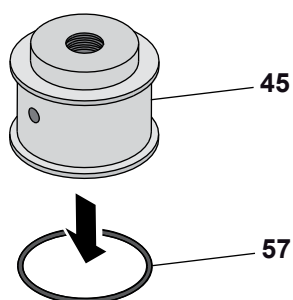

26-d

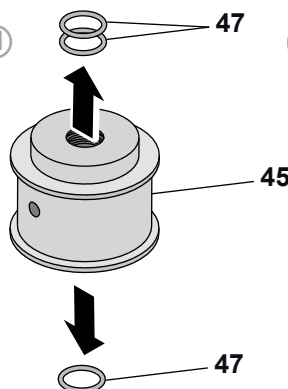

27-d

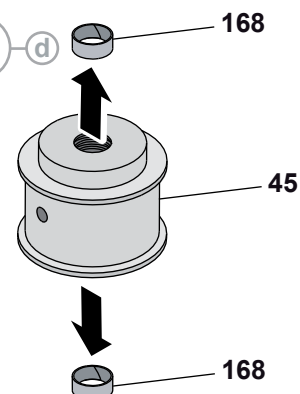

23-a

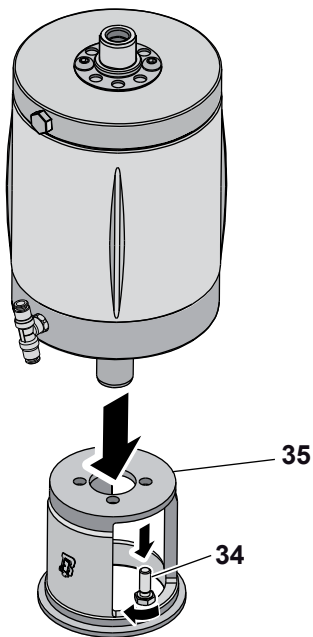

24-a

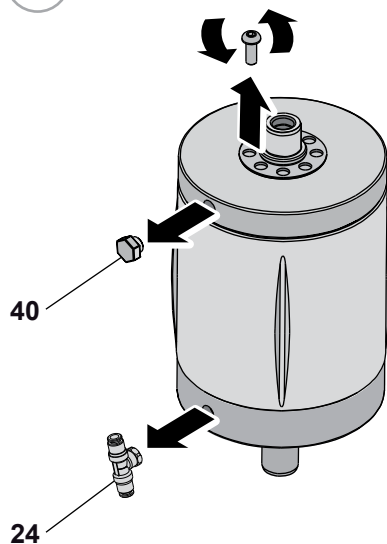

25-a

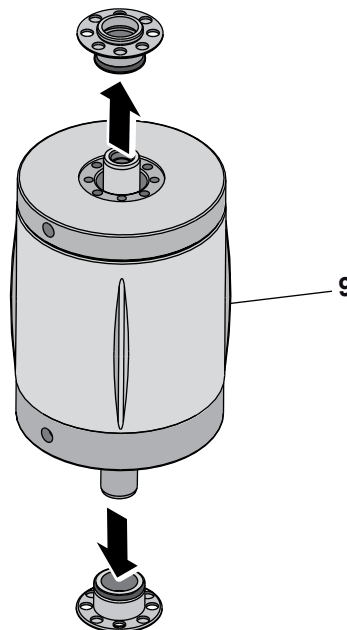

26-a

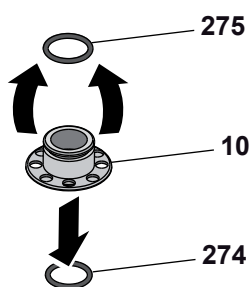

27-a

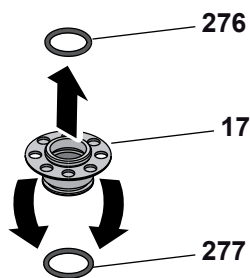

[A M BZAW3-DEV]

7-b

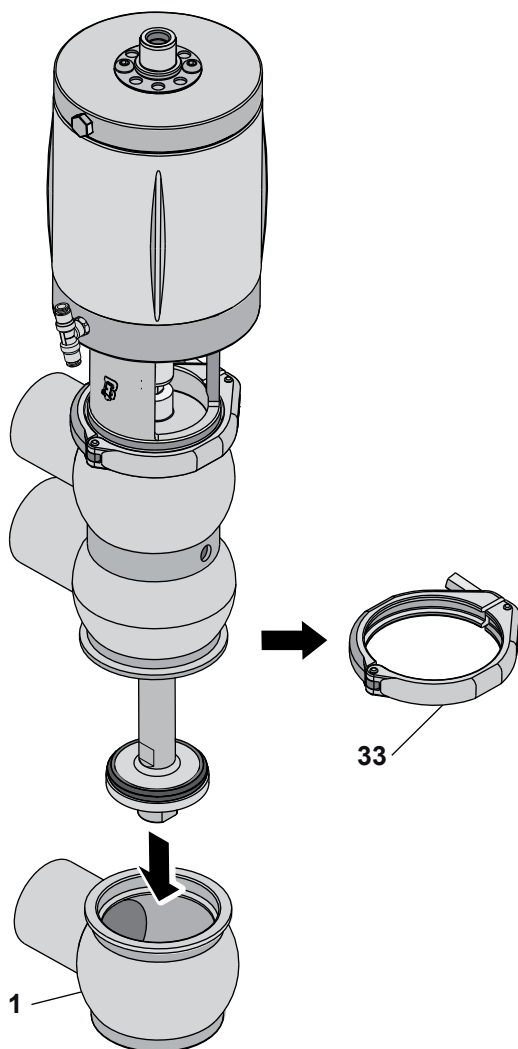

8-b

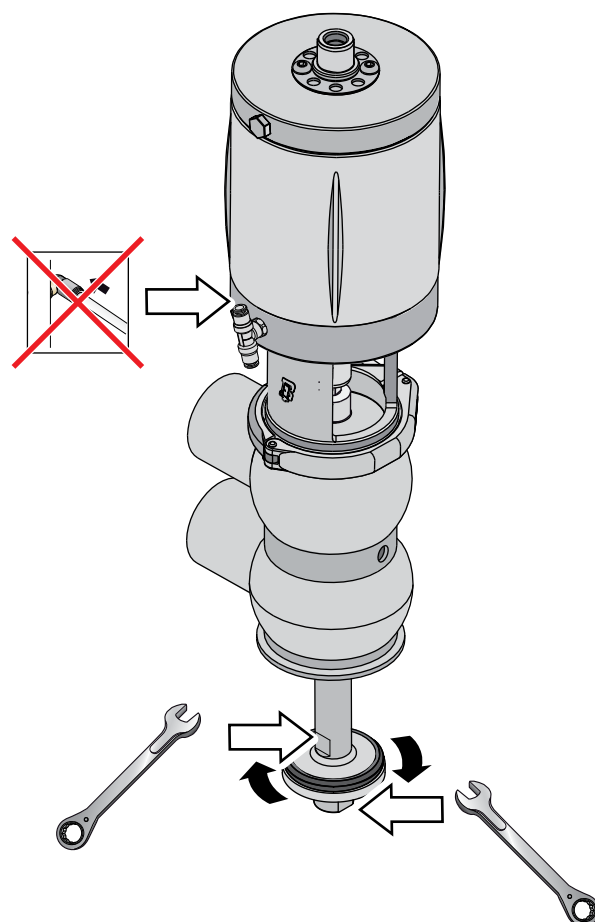

9 b

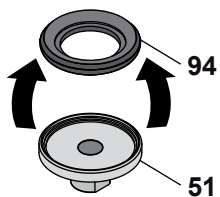

10 b

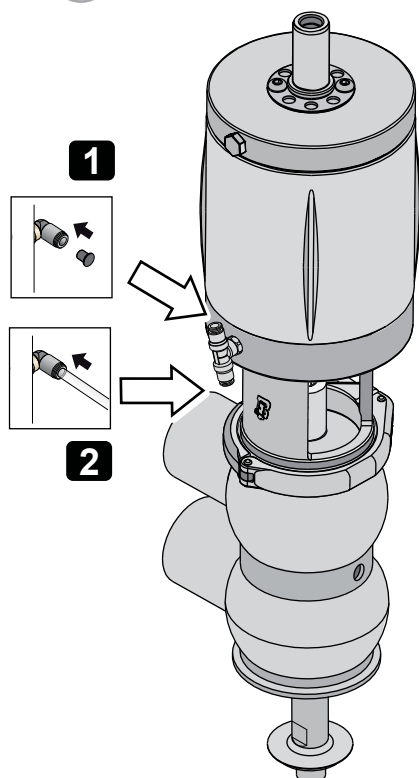

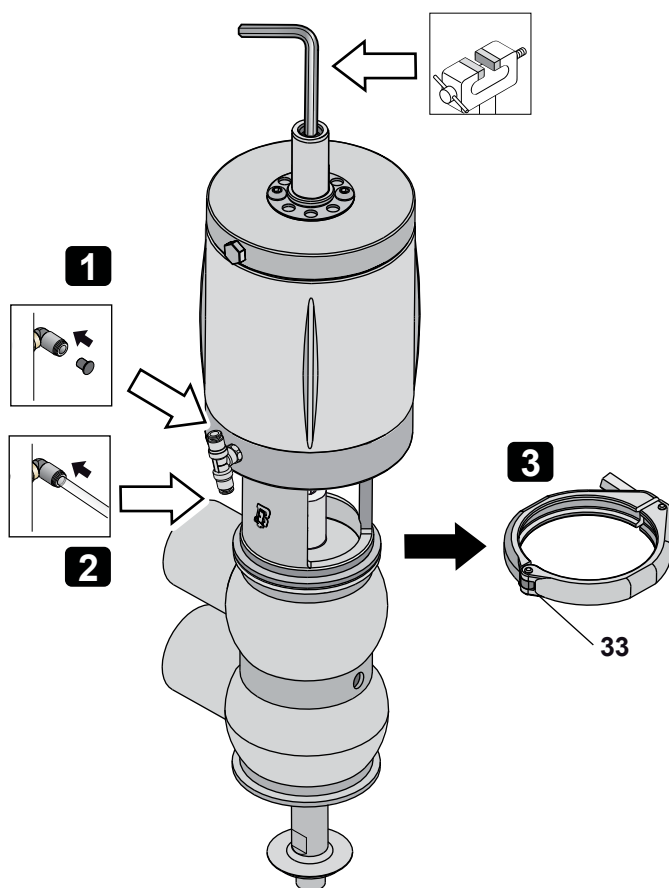

 НЕ ПРИКАСАТЬСЯ
 К ДВИЖУЩИМСЯ
 ЧАСТЯМ КЛАПАНА В
 МОМЕНТ ПОДАЧИ НА
 ПНЕВМОПРИВОД СЖАТОГО
 ВОЗДУХА.

11 b

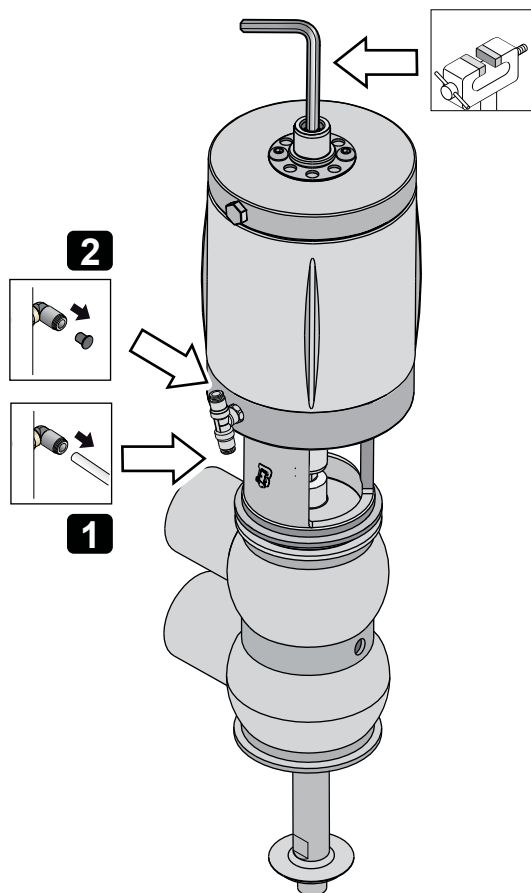

12 b



13 b

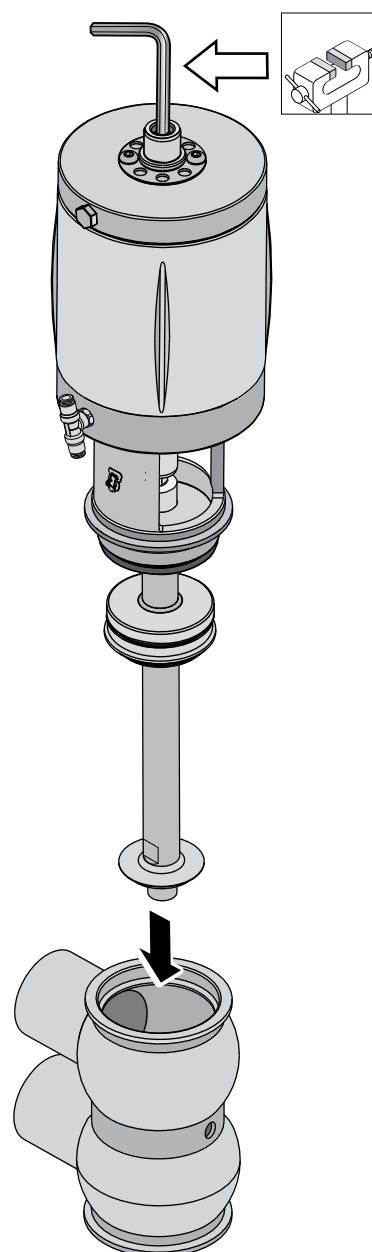

14-b

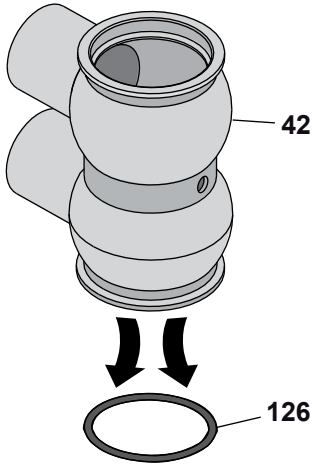

15-b

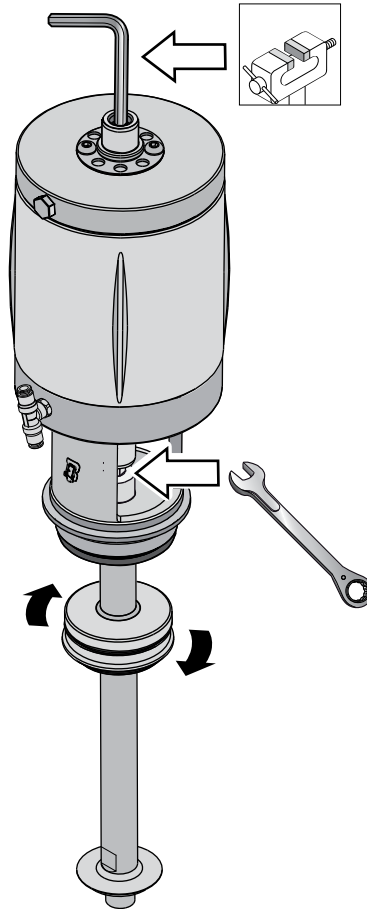

16-b

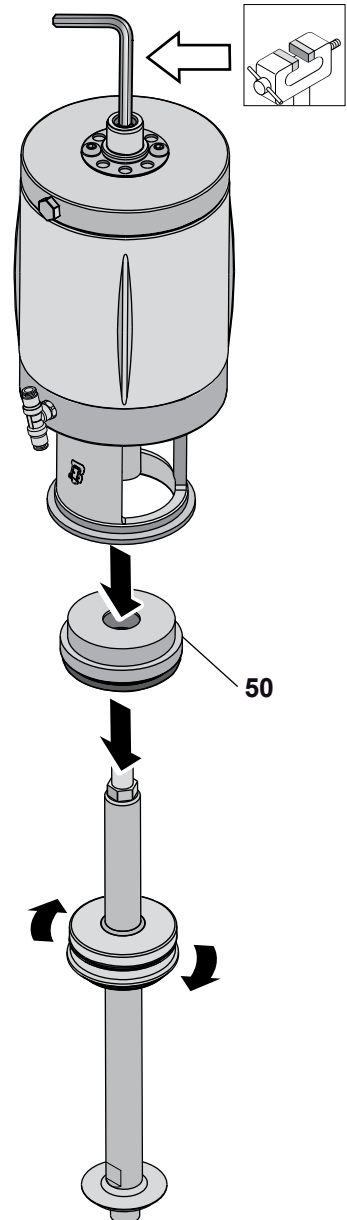

17-b

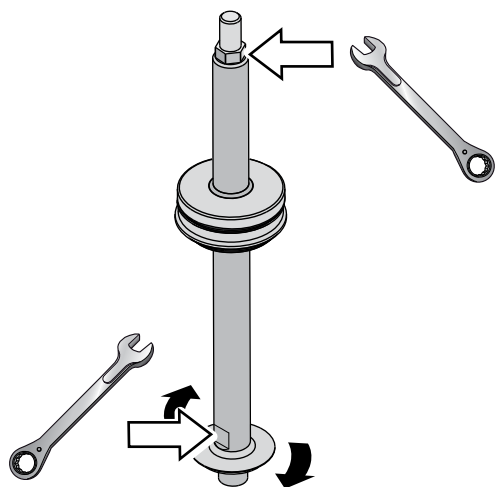

18-b

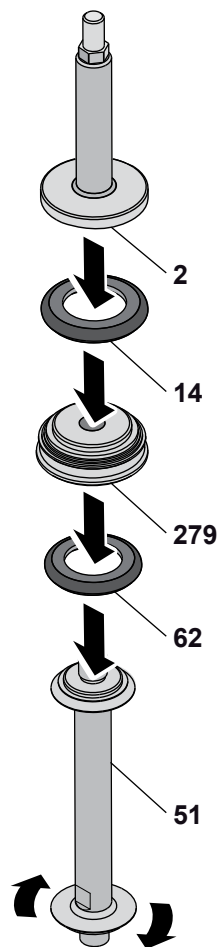

19-b

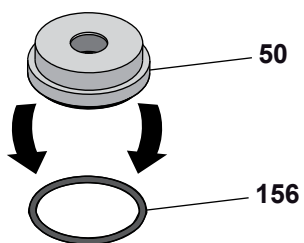

20-b

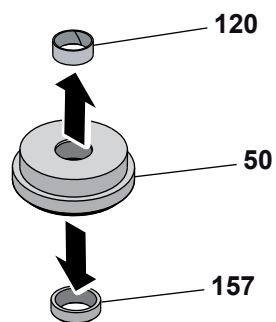

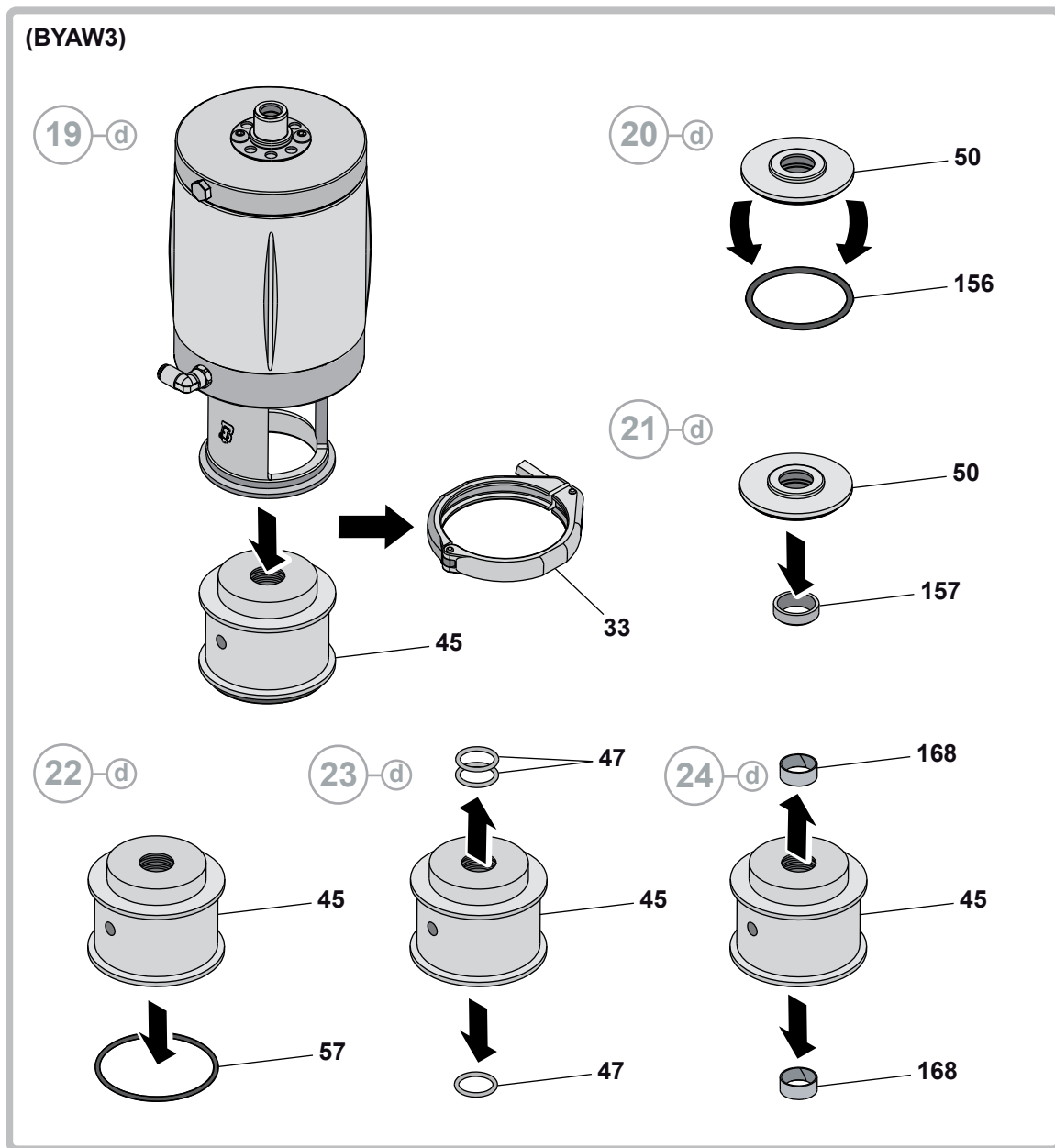

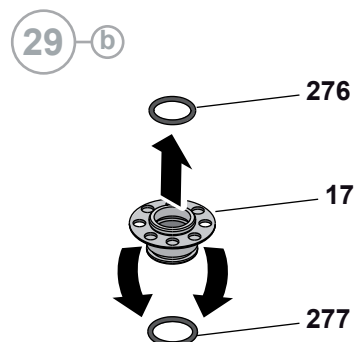
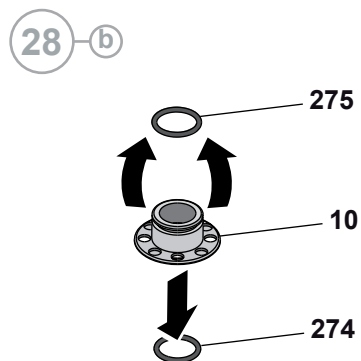
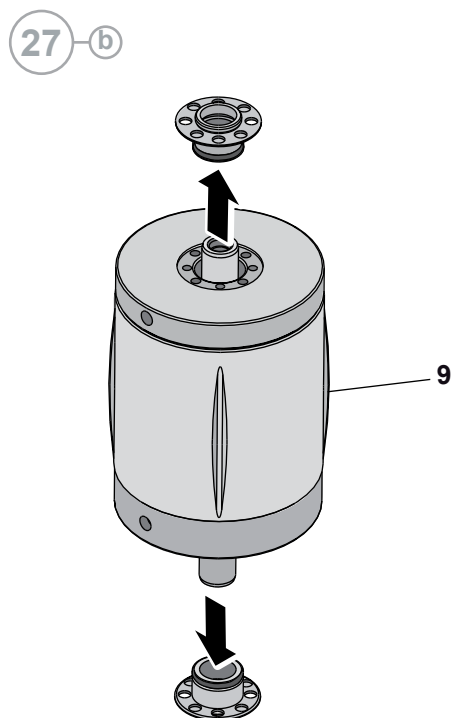
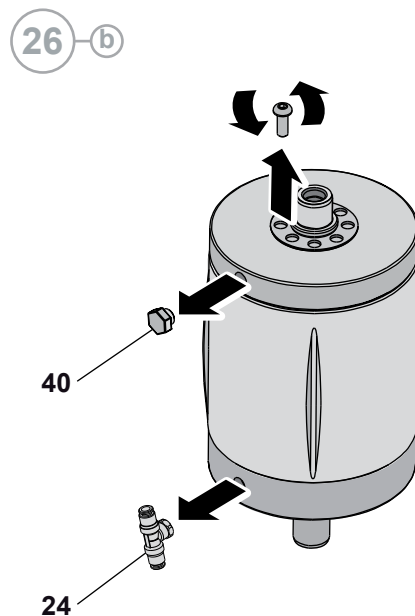
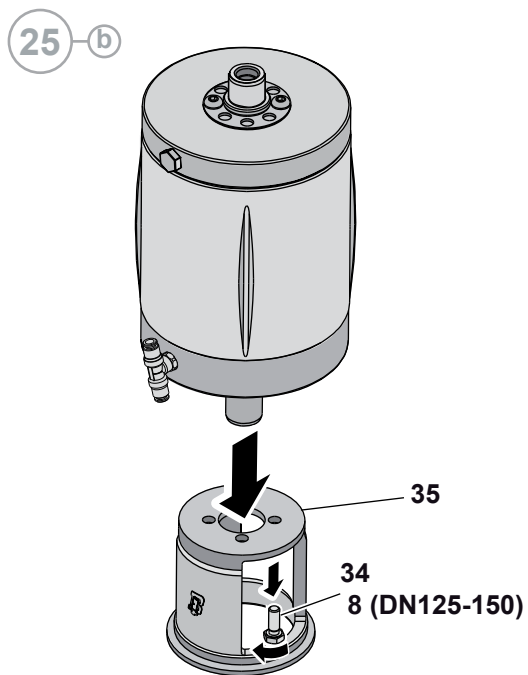

10.9 Сборка клапана BZAW3 Переключающий клапан

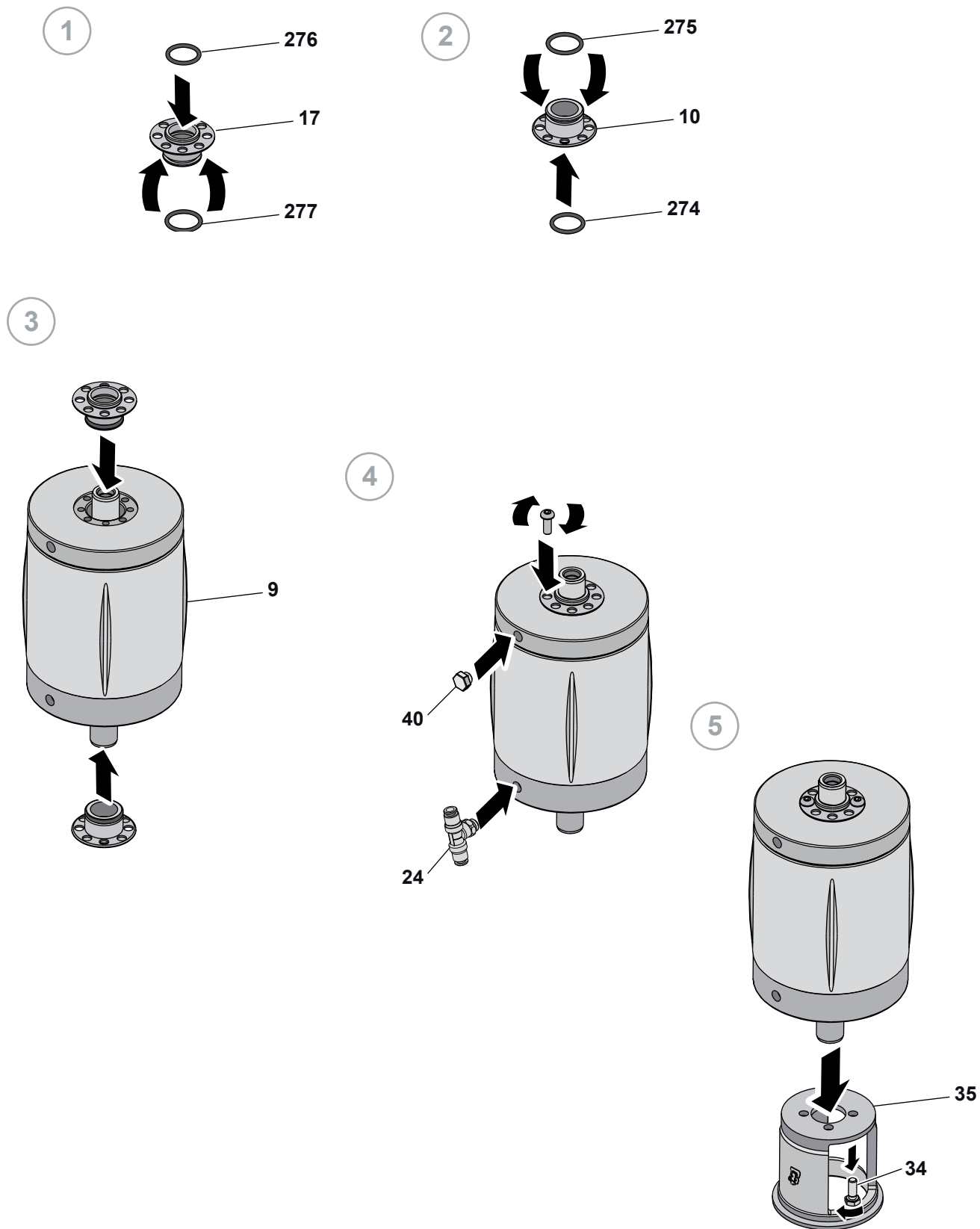

(BYAW3)

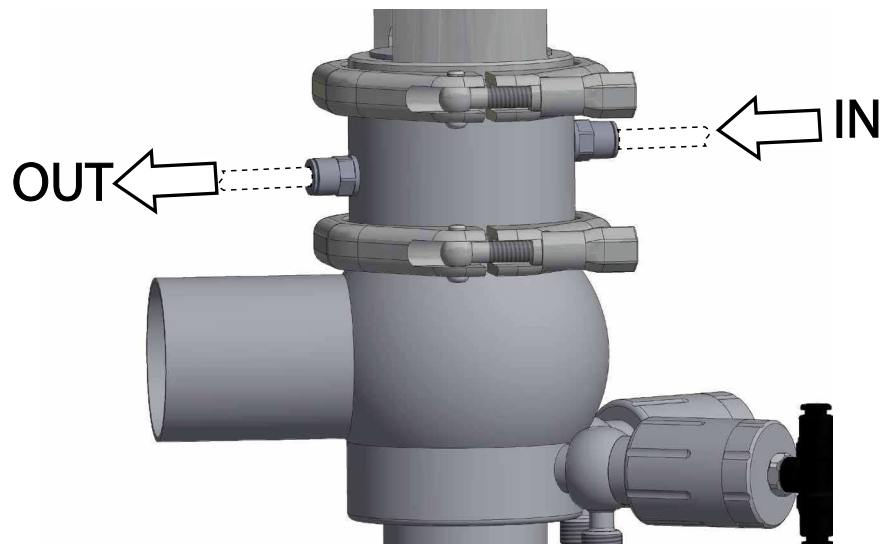
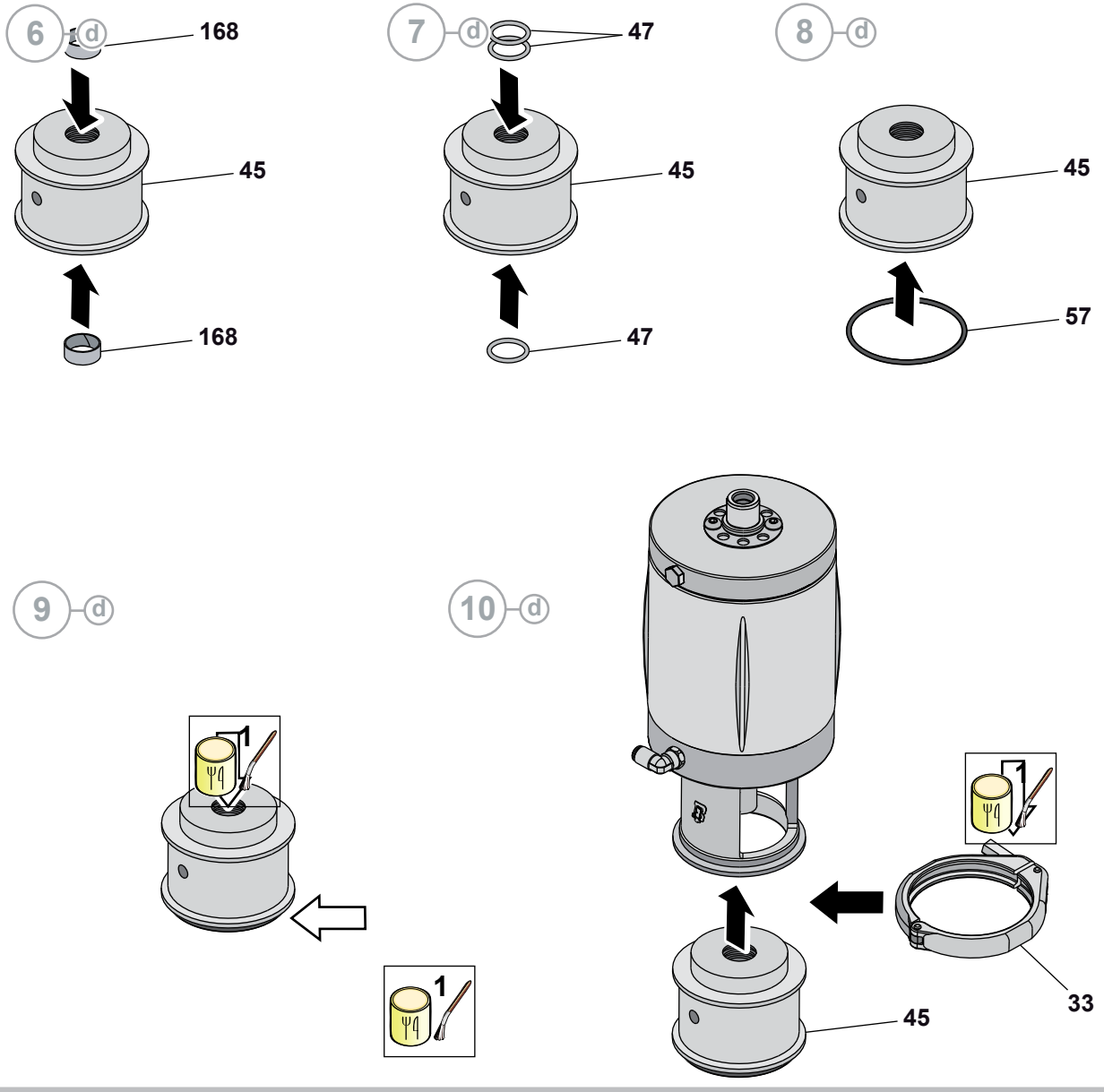

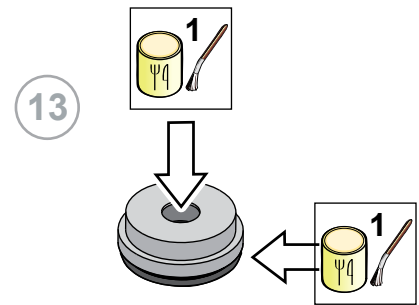
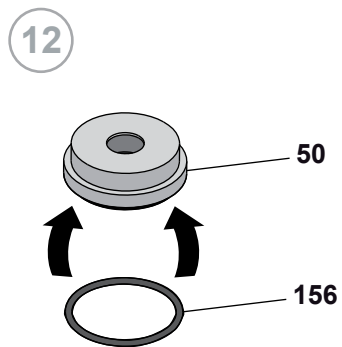
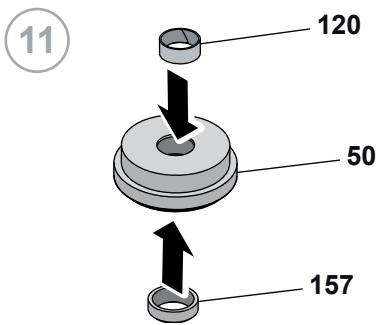

(BYAW3)

11-d

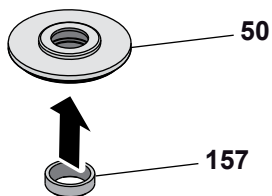

12-d

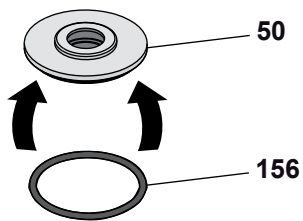

13-d

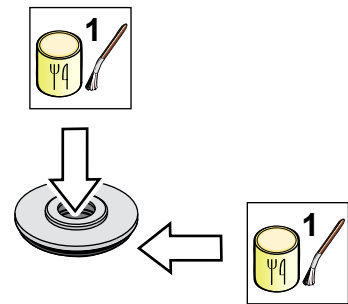

A

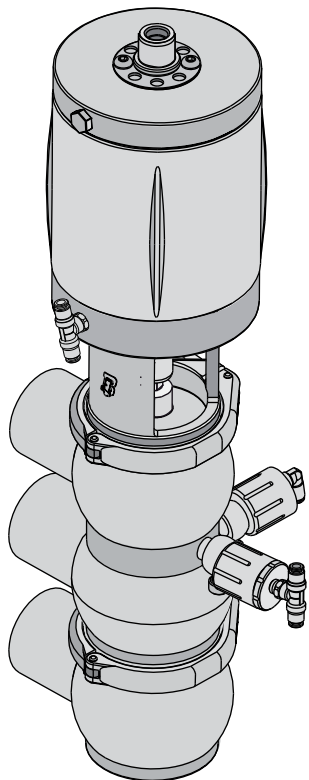

[A M BZAW3-DEV]

B

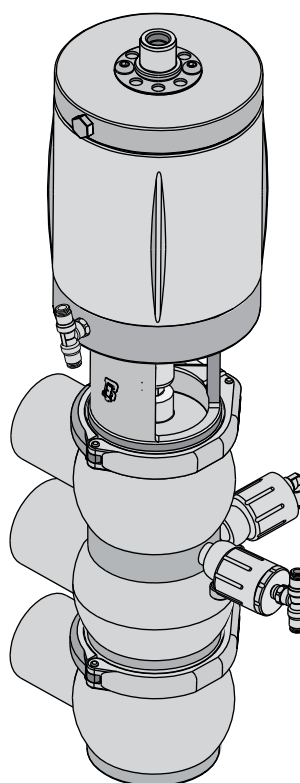

[B M BZAW3-DEV PTFE]

A Сборка клапана BZAW3 Переключающий клапан

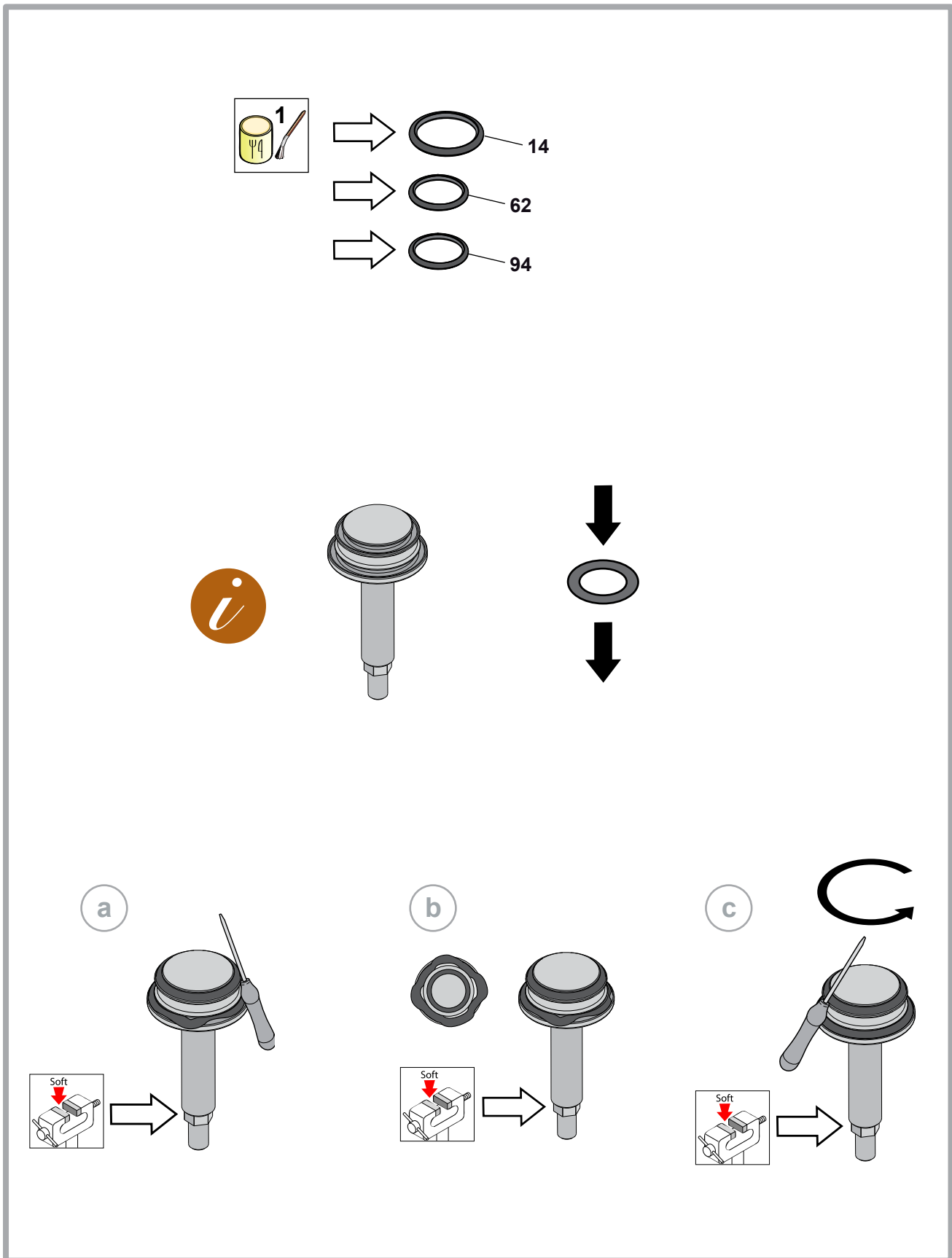

14-a

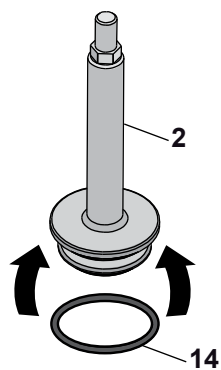

15-a

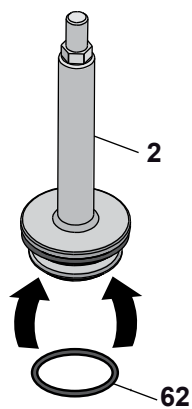

16-a

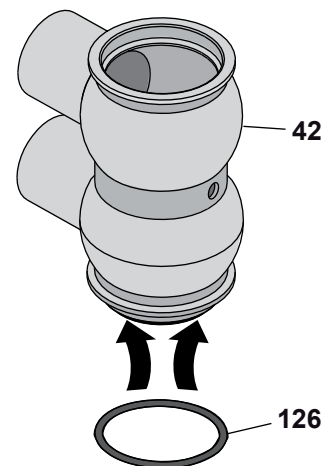

17-a

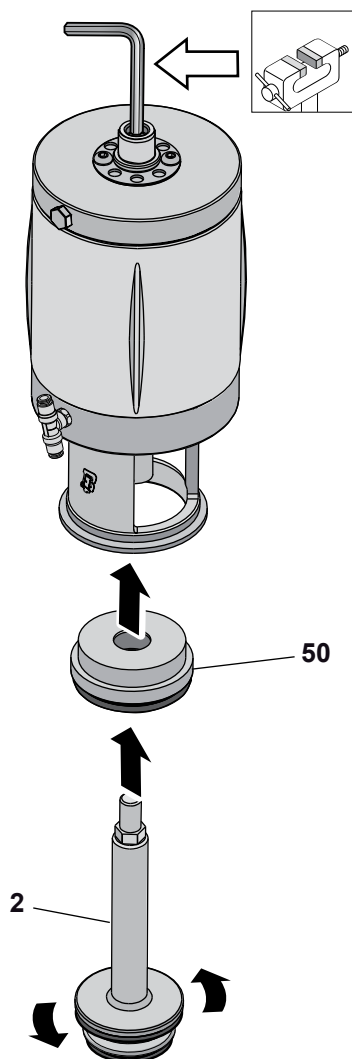

18-a

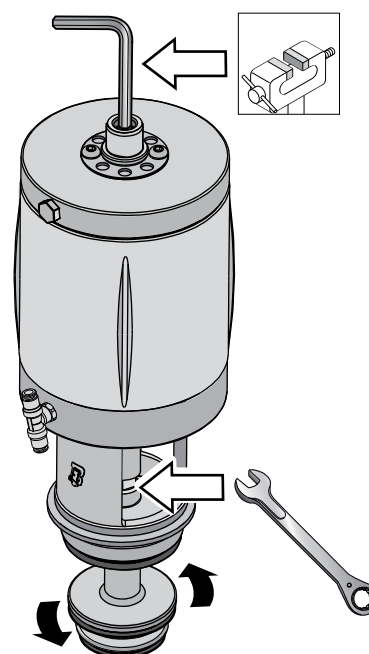

19 a

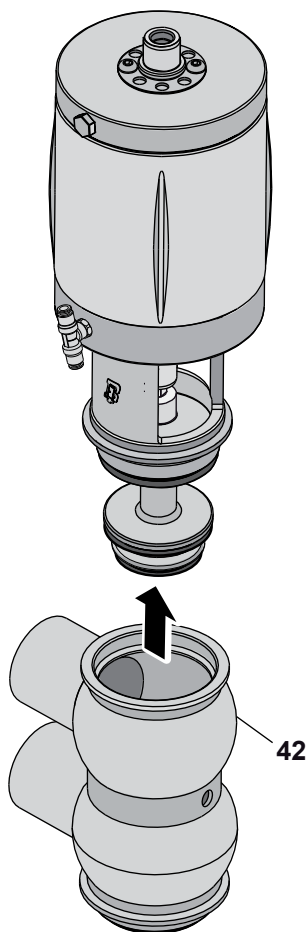

20 a

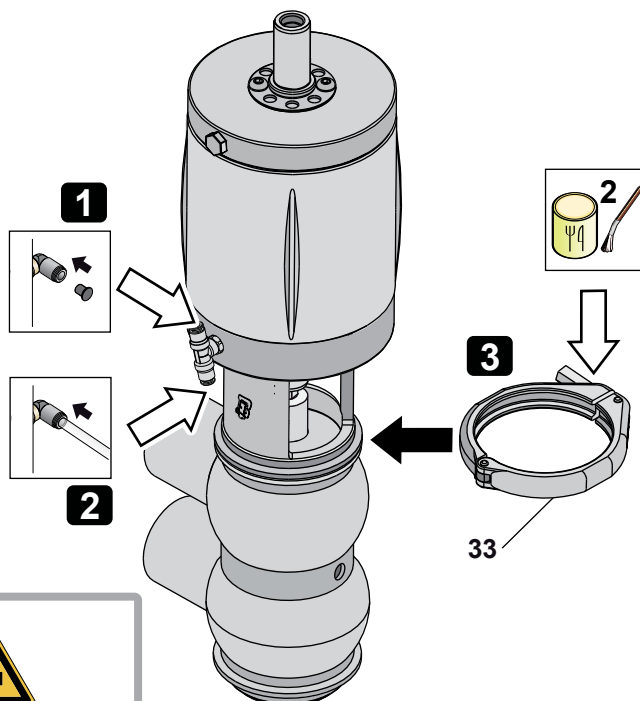

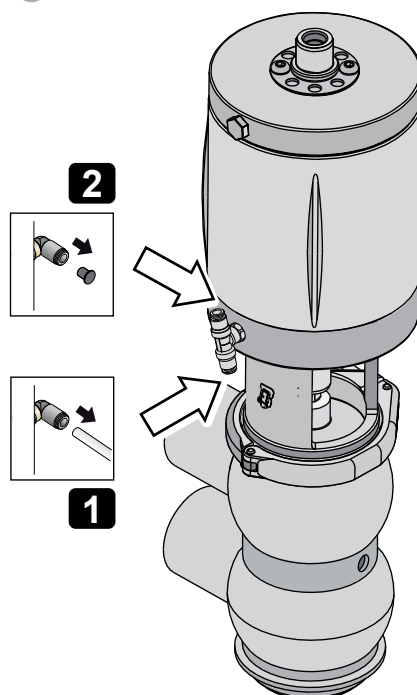

 НЕ ПРИКАСАТЬСЯ
 К ДВИЖУЩИМСЯ
 ЧАСТЯМ КЛАПАНА В
 МОМЕНТ ПОДАЧИ НА
 ПНЕВМОПРИВОД СЖАТОГО
 ВОЗДУХА.

21 a

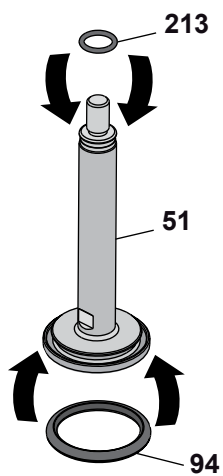

22 a



23 a

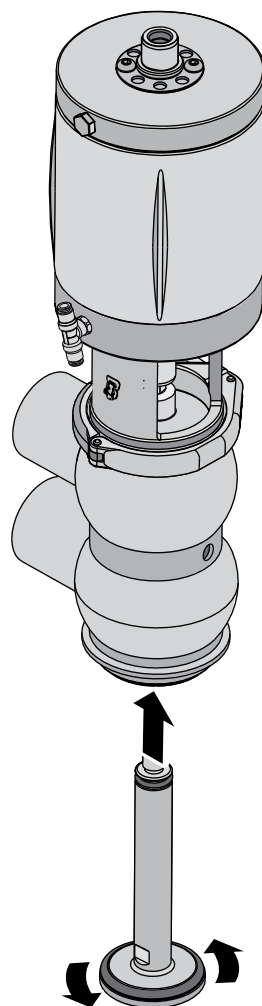

24 a

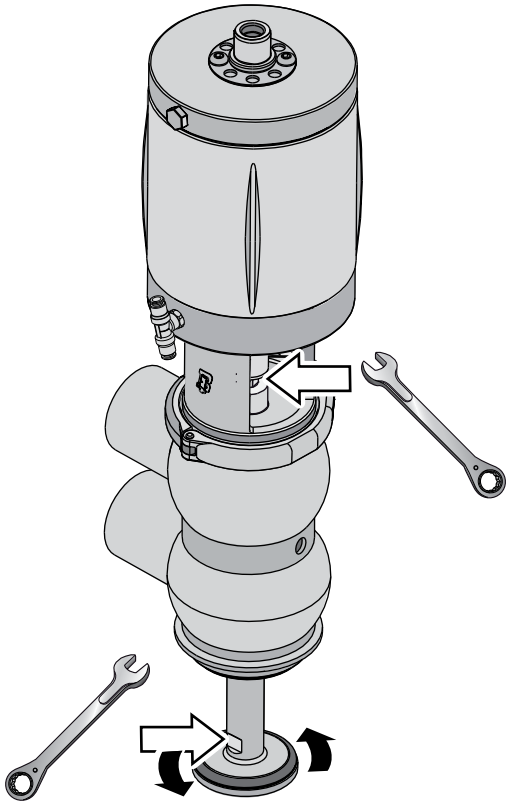

25 a

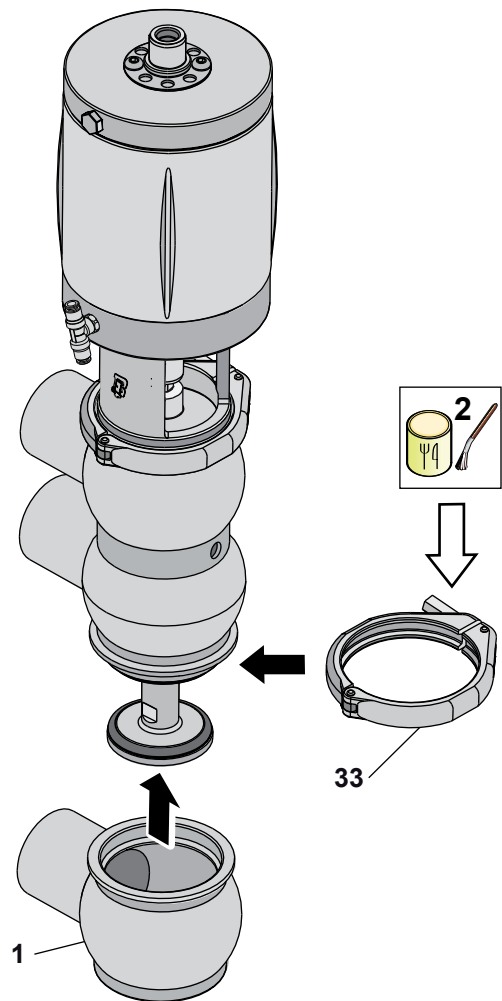

26-a

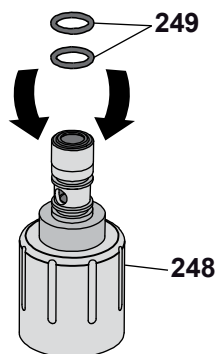

27-a

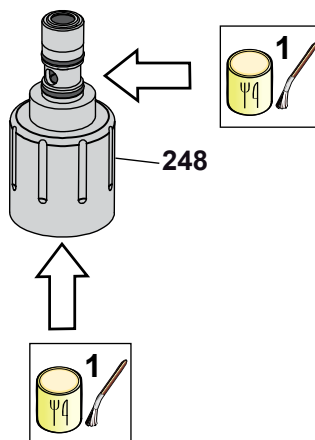

28-a

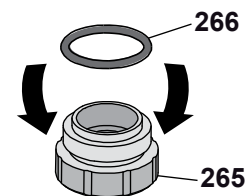

29-a

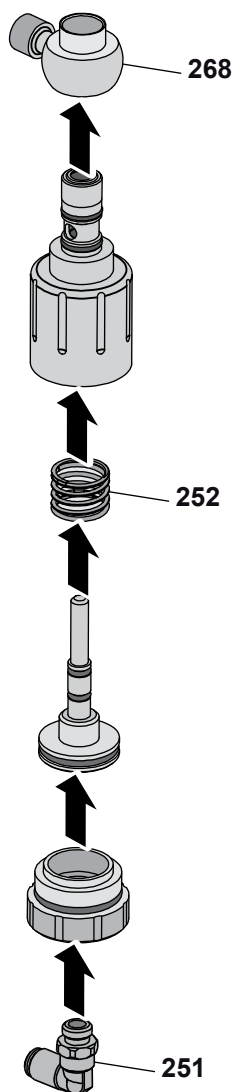

30-a

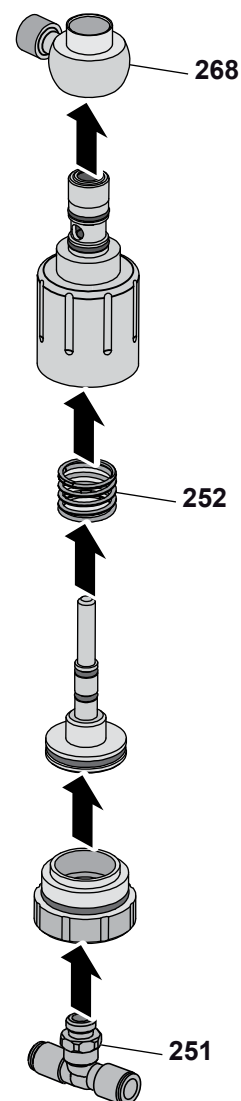

31 a

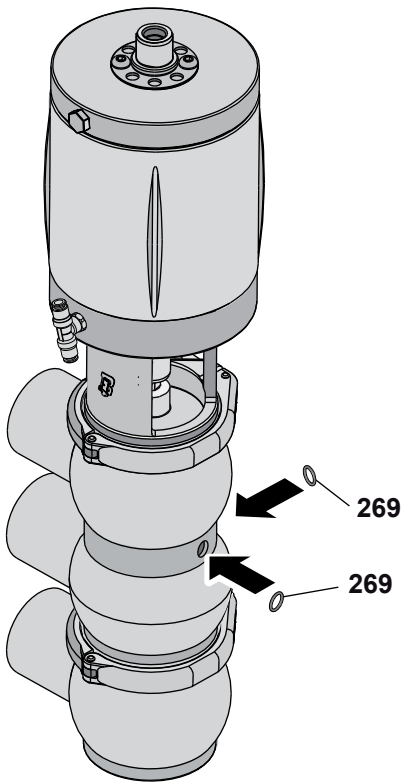

32 a

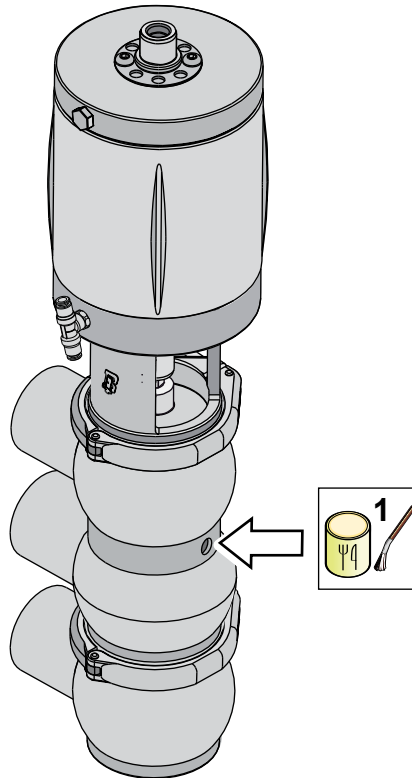

33 a

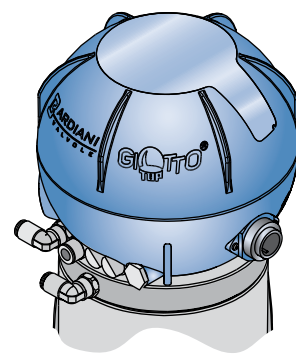
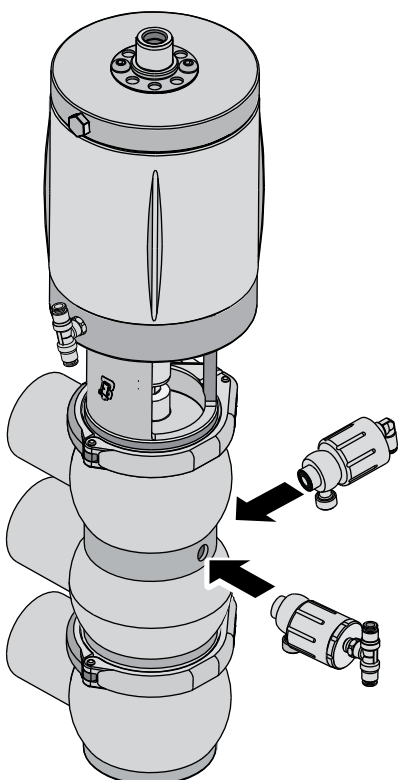

[GIOTTO]

В Сборка клапана BZAW3 PTFE Переключающий клапан

14-b

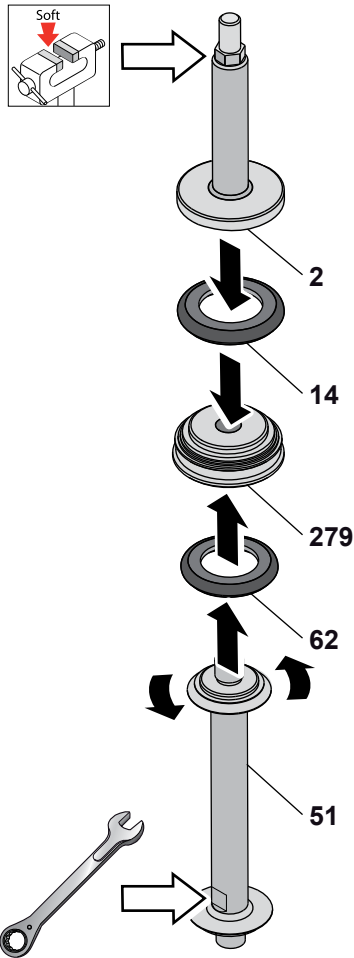

15-b

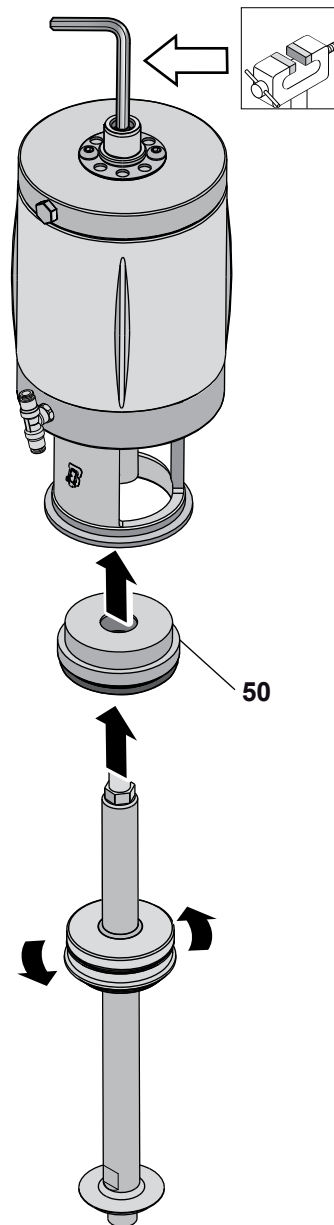

16-b

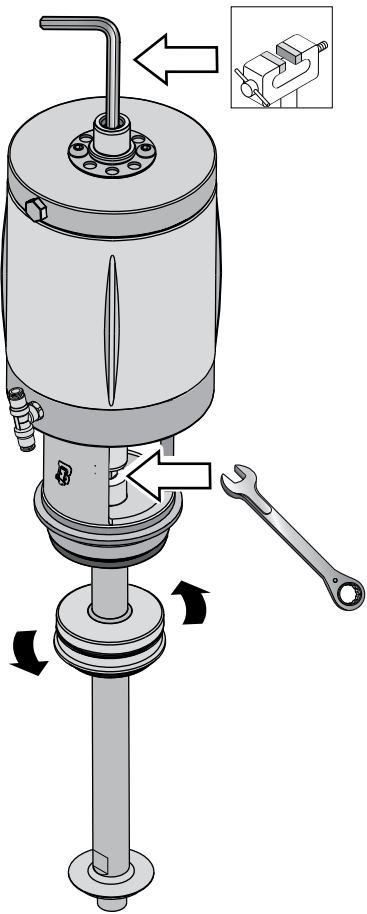

17-b

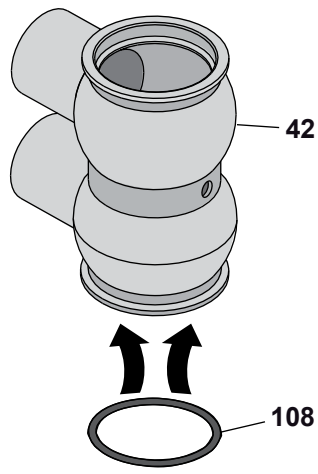

18-b

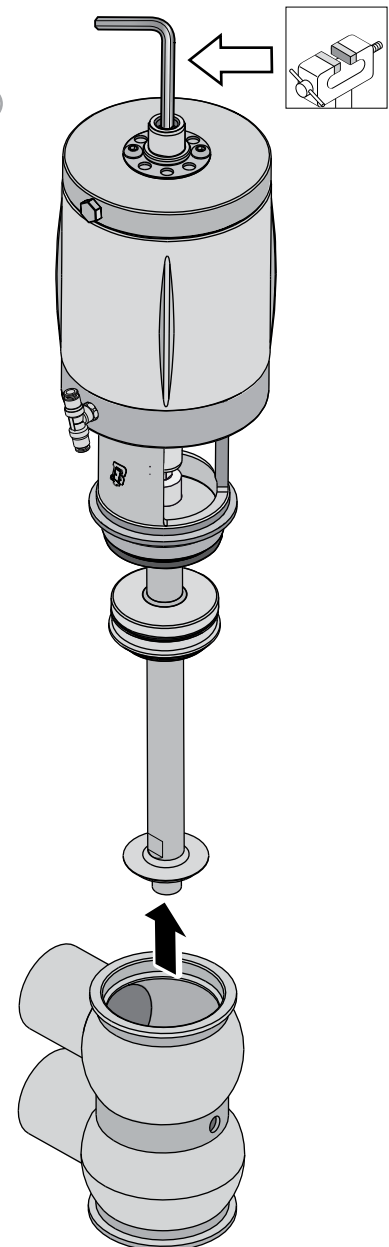

19 b

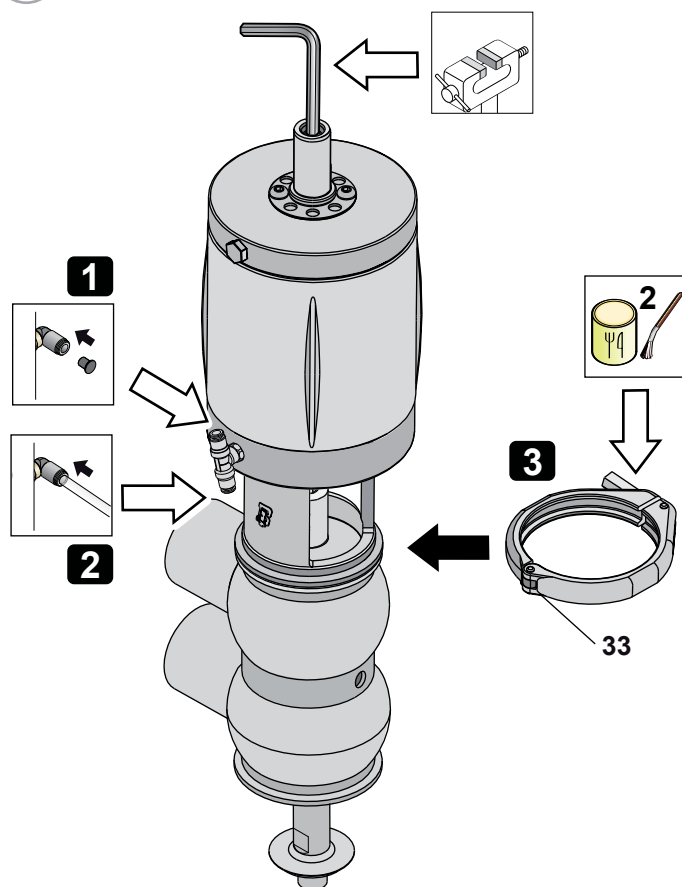

20 b

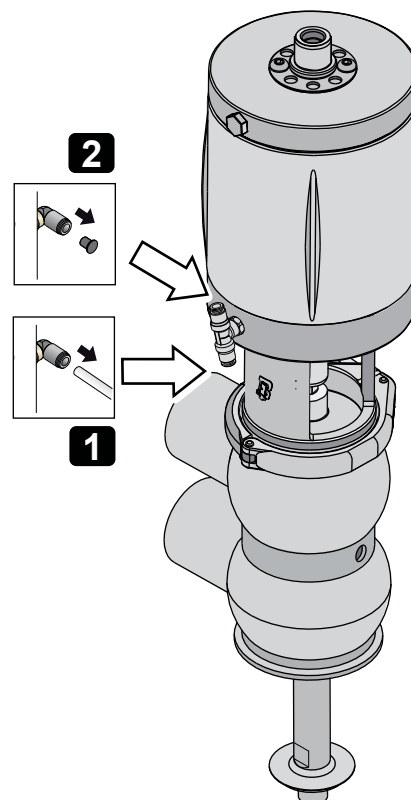

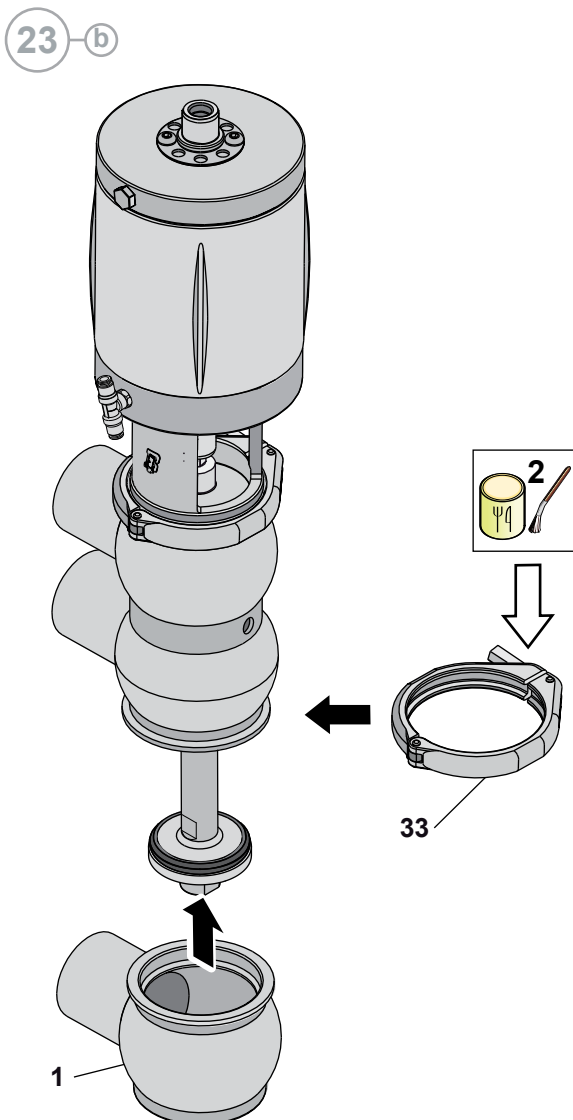
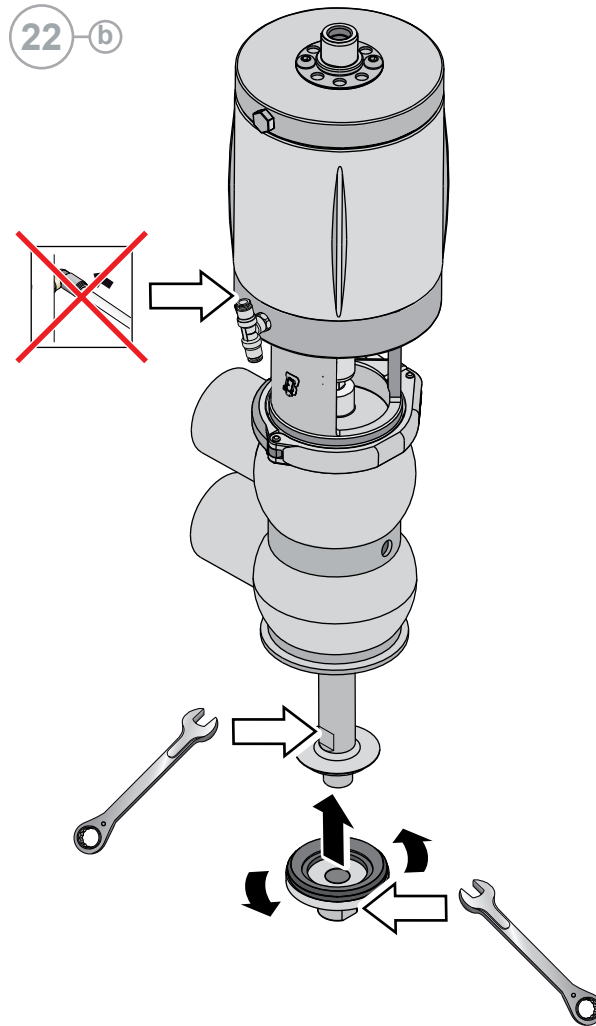
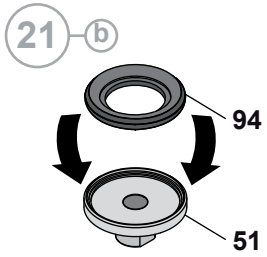

24 (b)

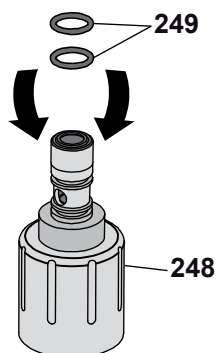

25 (b)

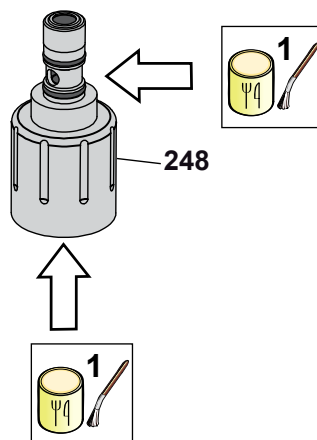

26 (b)

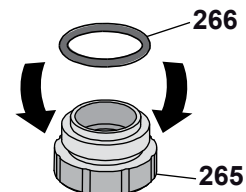

27 (b)

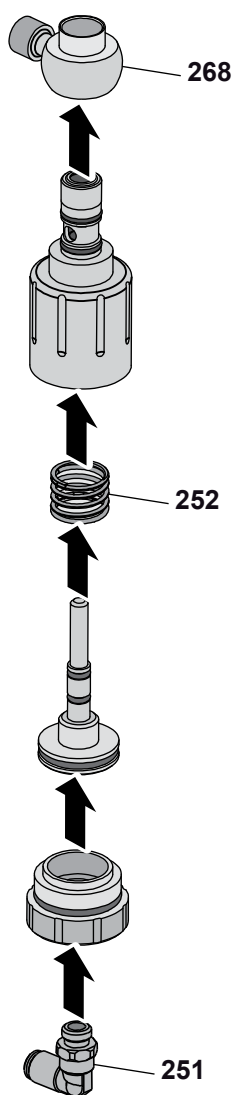

28 (b)

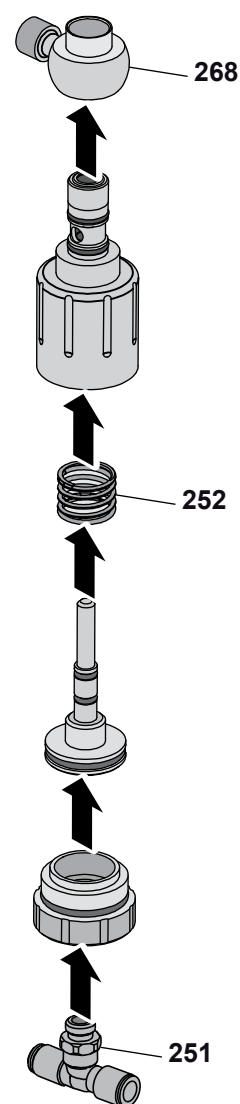

29-b

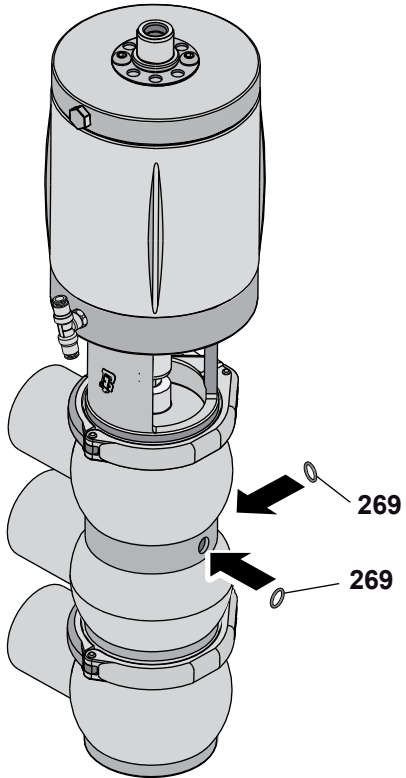

30-b

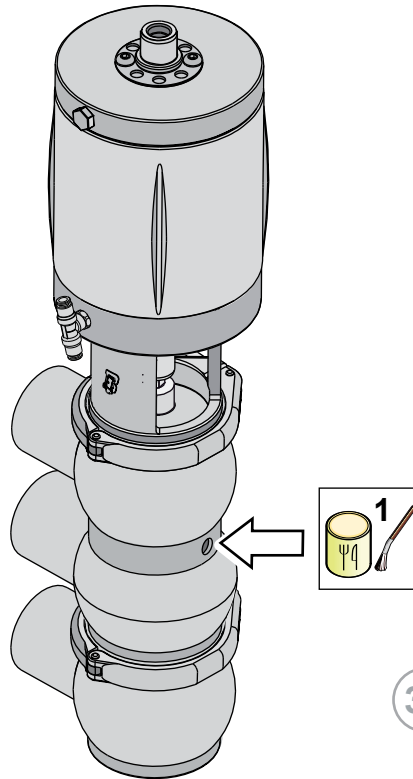

31-b

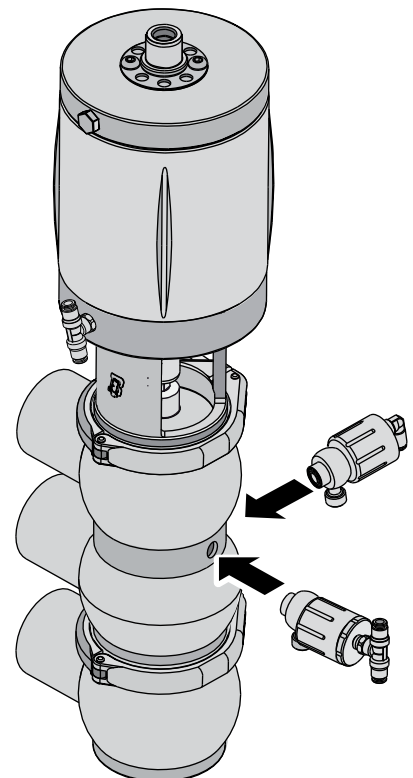

32

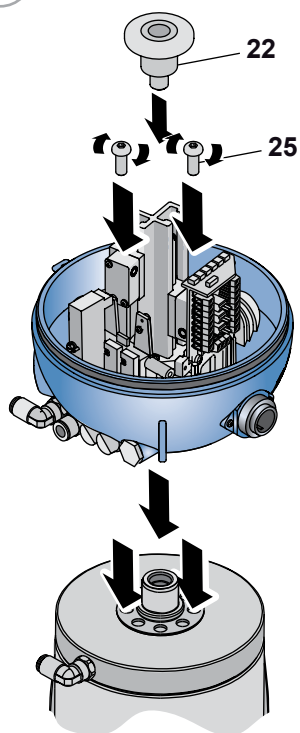

33

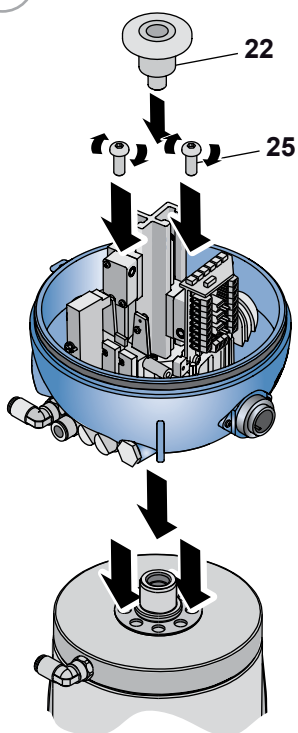

34

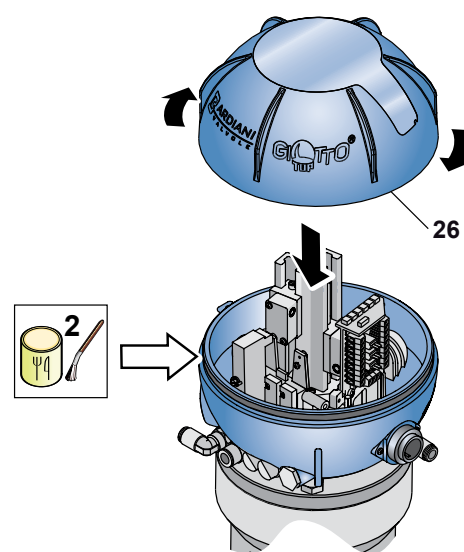

35

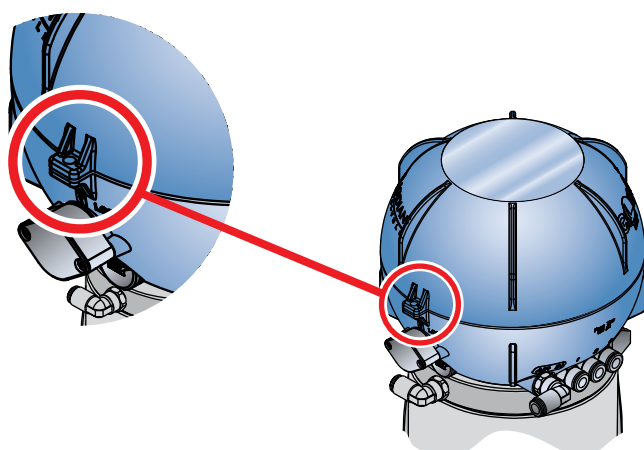

11 Приложения



GB - EC Declaration of
conformity - without electric
components - A5-P-PRG-GB

EC DECLARATION OF CONFORMITY OF THE MACHINERY

(EC) 2006/42, Annex. II, p. 1 A

BARDIANI VALVOLE S.p.A.

Via G. di Vittorio 50/52 – 43045 Fornovo di Taro (Pr) – Italia

Declares

under its own responsibility that the machine:

Type:	PNEUMATIC VALVES
Model:	#####
Serial number:	#####
Function:	Fluid handling
Year of construction:	2018
Reference	#####

complies with all relevant provisions of the following EC directives:

(EC) 2006/42 MACHINERY

and the following harmonized standards, rules and / or technical specifications applied:

EN ISO 12100:2010

REGULATION (EC) 1935/2004 and subsequent amendments and additions with regard to steel and elastomers in contact with the product

Fornovo di Taro

20/09/2018

Legal Representative

12 Чертеж 2D клапана BZAW3

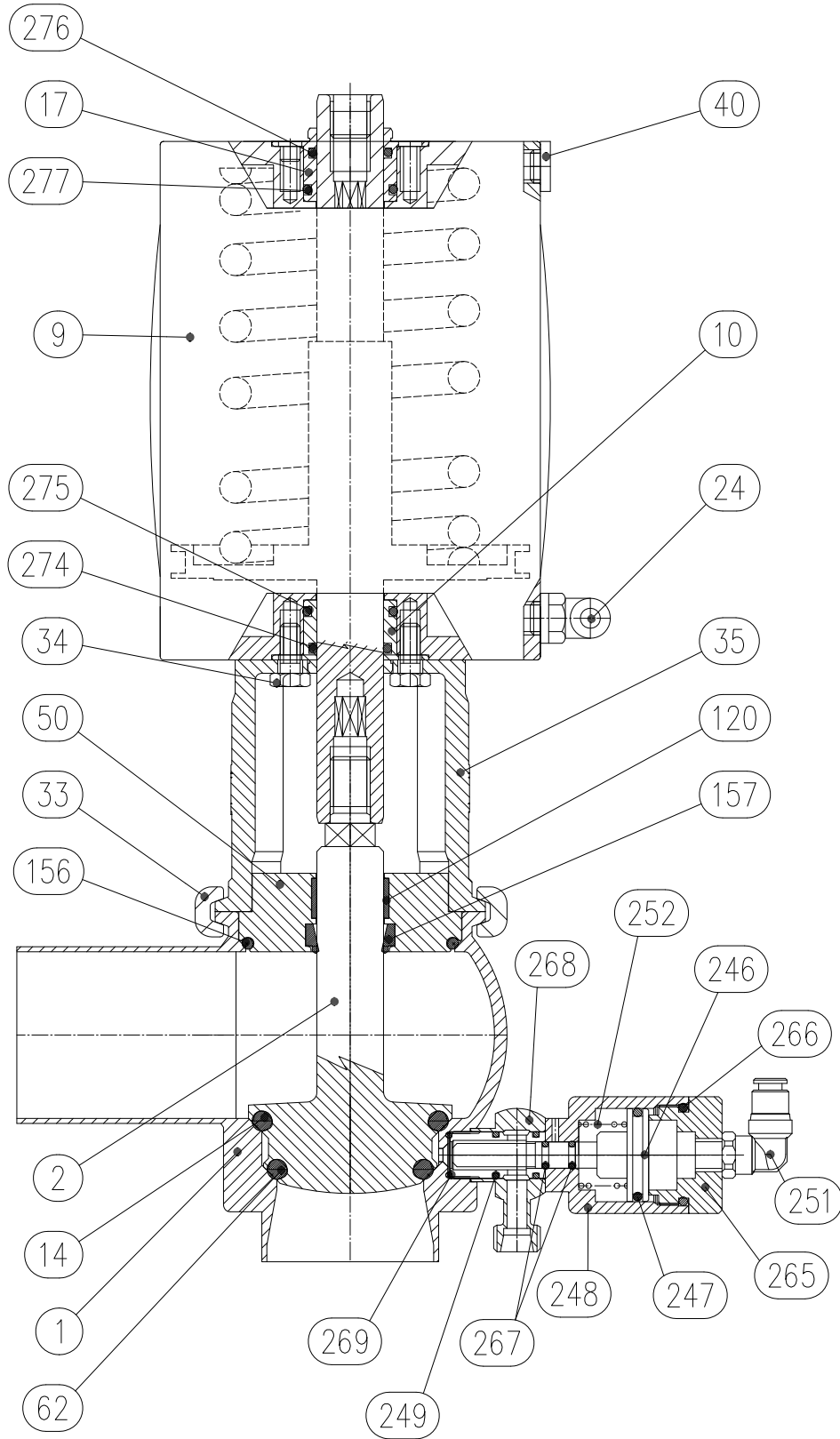

[A BZAW3]

13 Чертеж 2D клапана ВУАW3

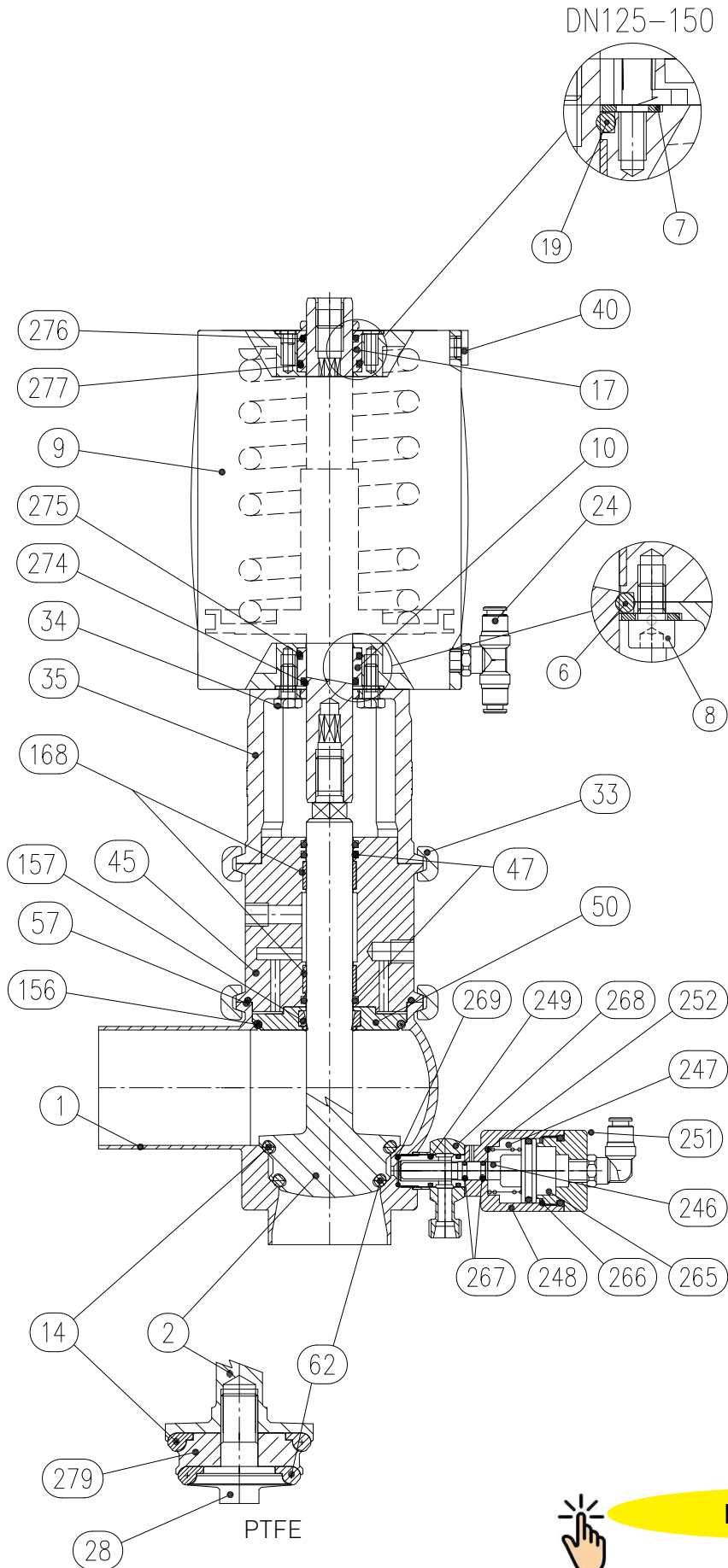

[A BZAW3]

14 Чертеж 2D клапана BWA3

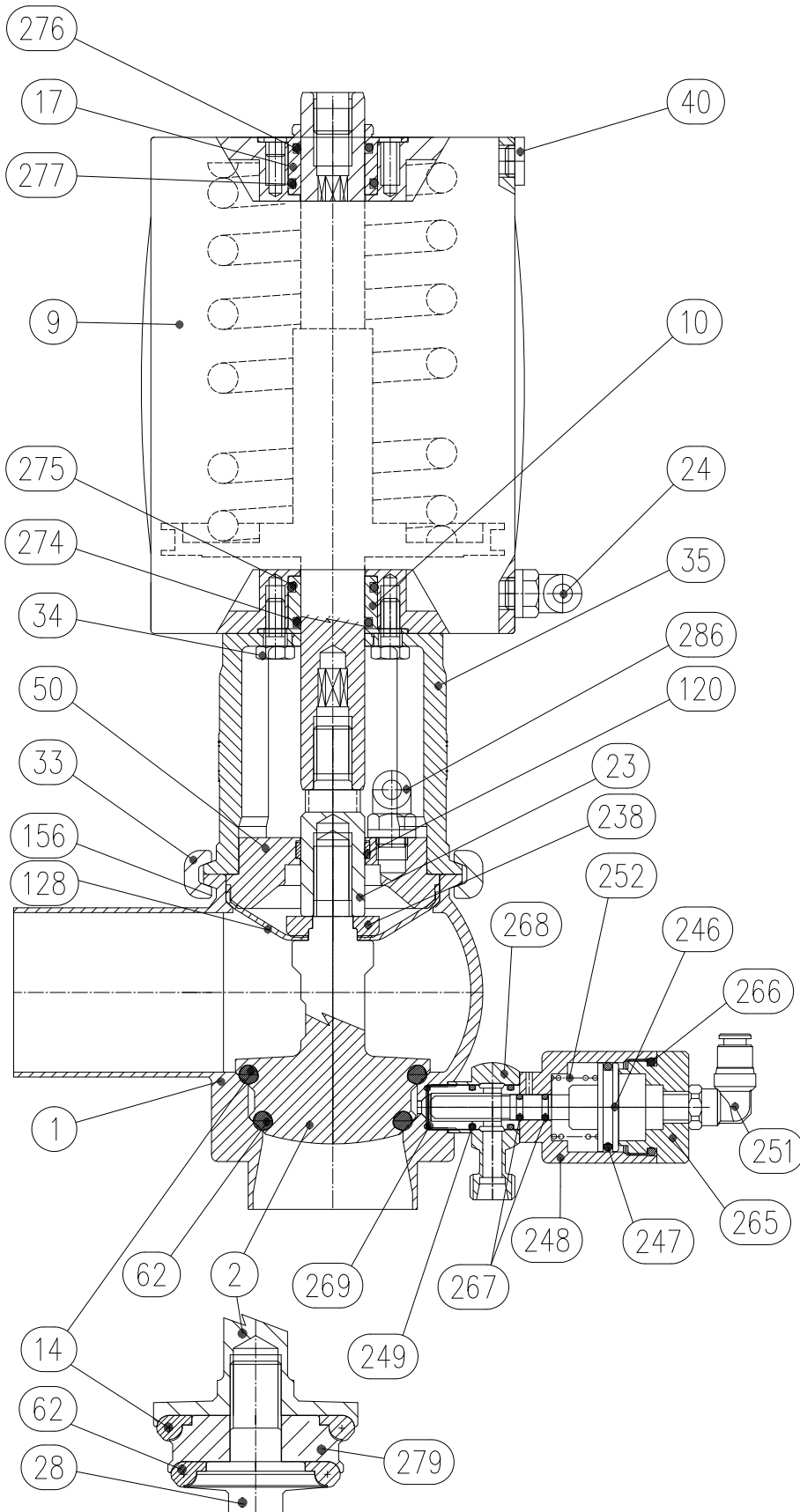

[B S BWA3]

15 Чертеж 2D клапана BZAW3 M8

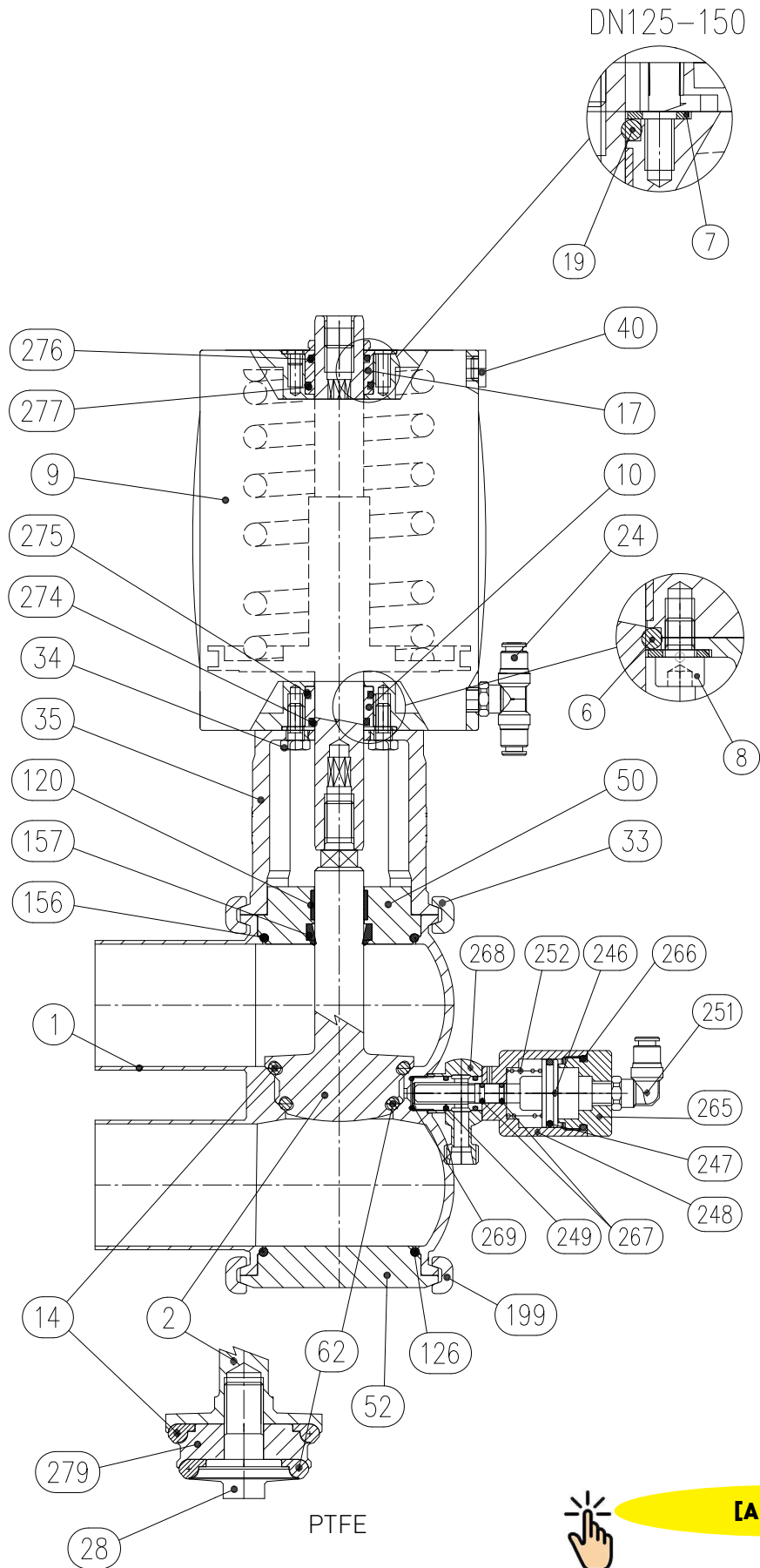

16 Чертеж 2D клапана BVAW3 M8

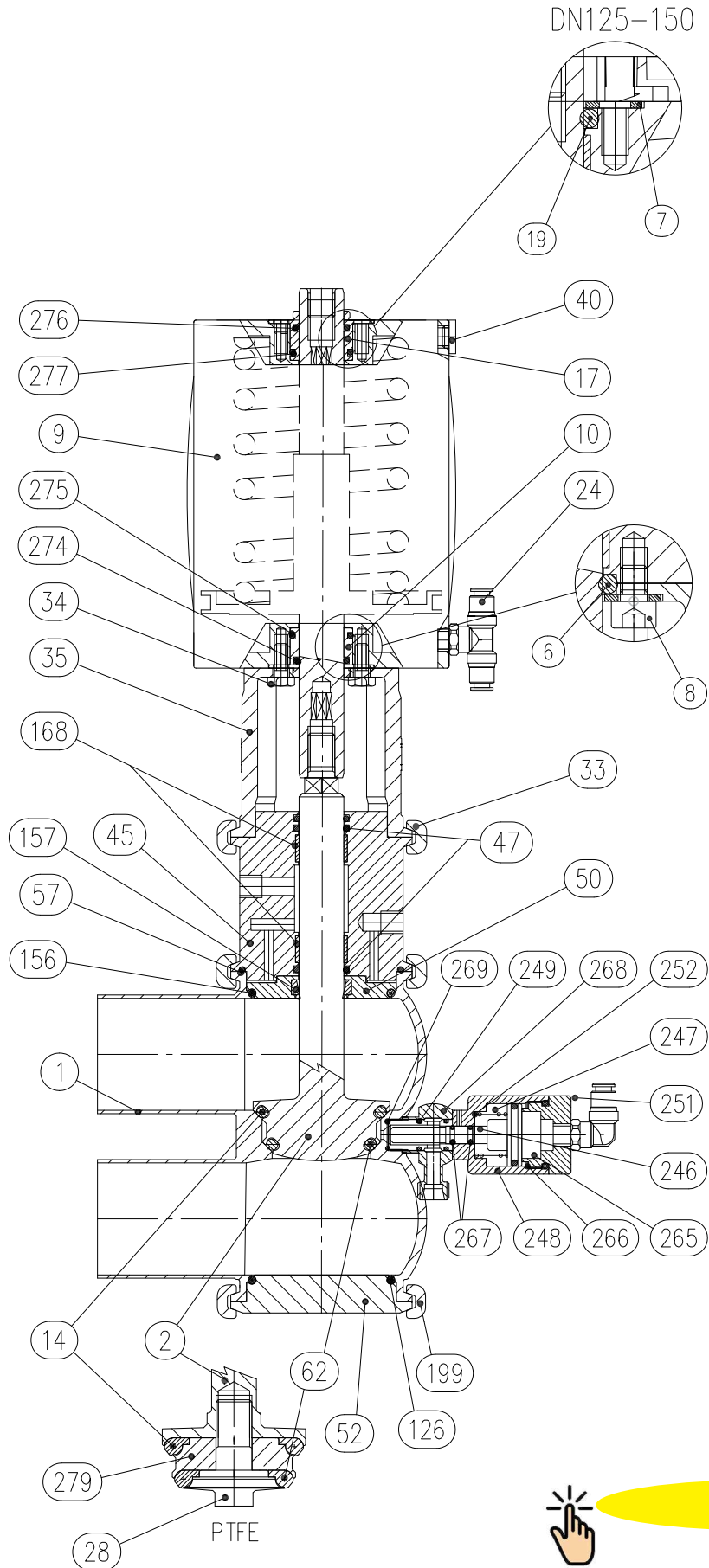

17 Чертеж 2D клапана BZAW3 Переключающий клапан

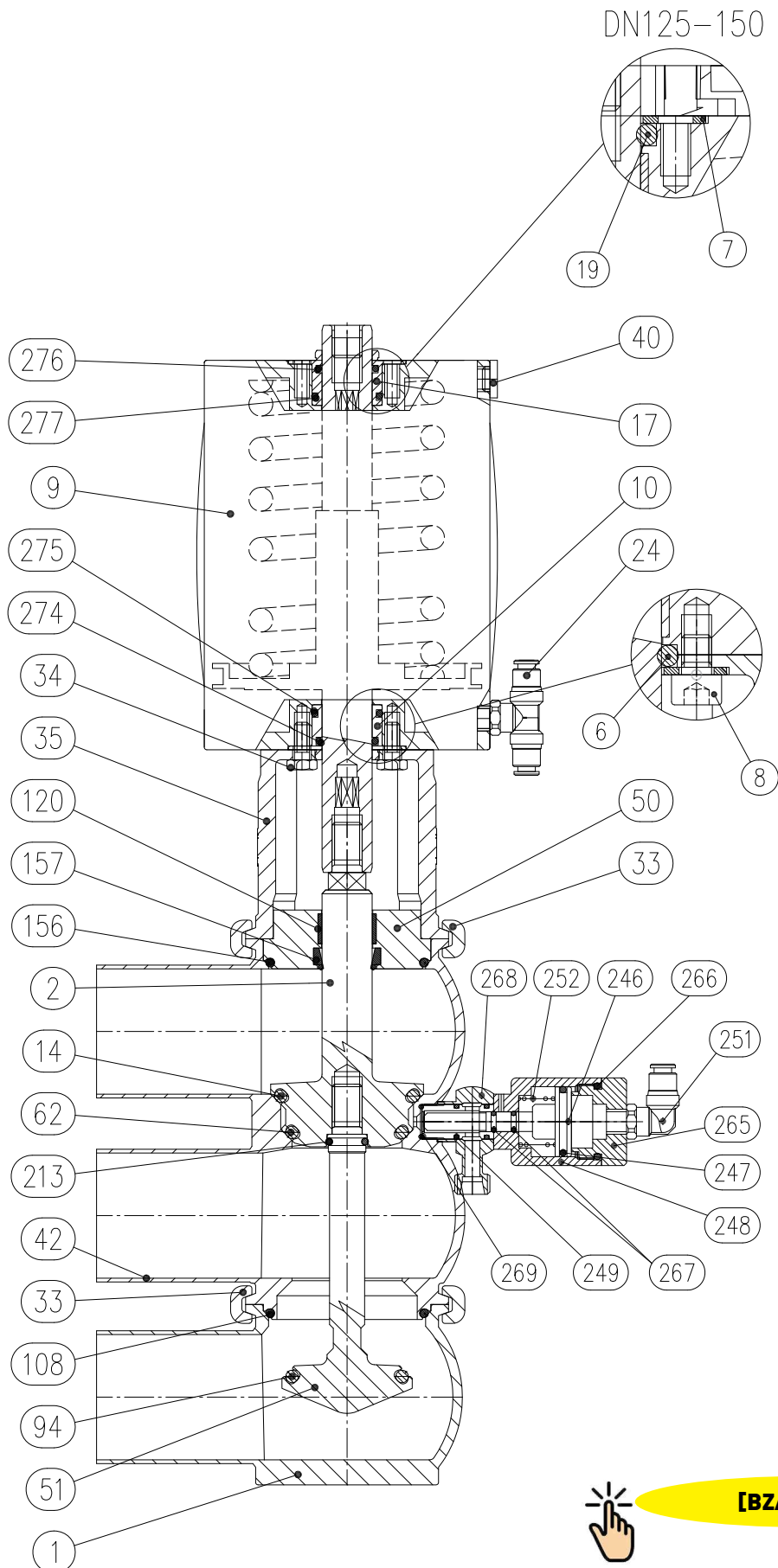

[BZAW3-DEV]

18 Чертеж 2D клапана BVAW3 Переключающий клапан

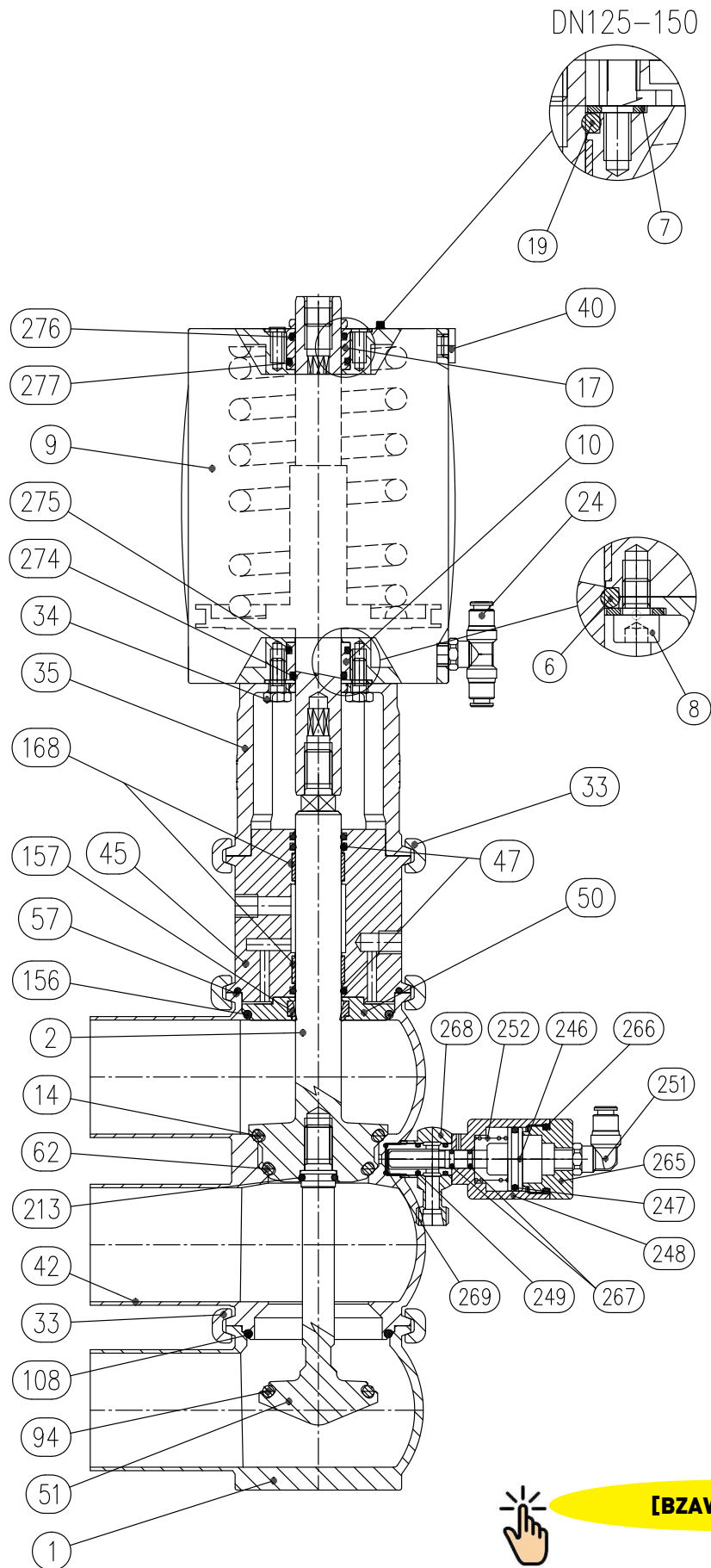

[BZAW3-DEV]

19 Чертеж 2D клапана BZAW3 Переключающий клапан

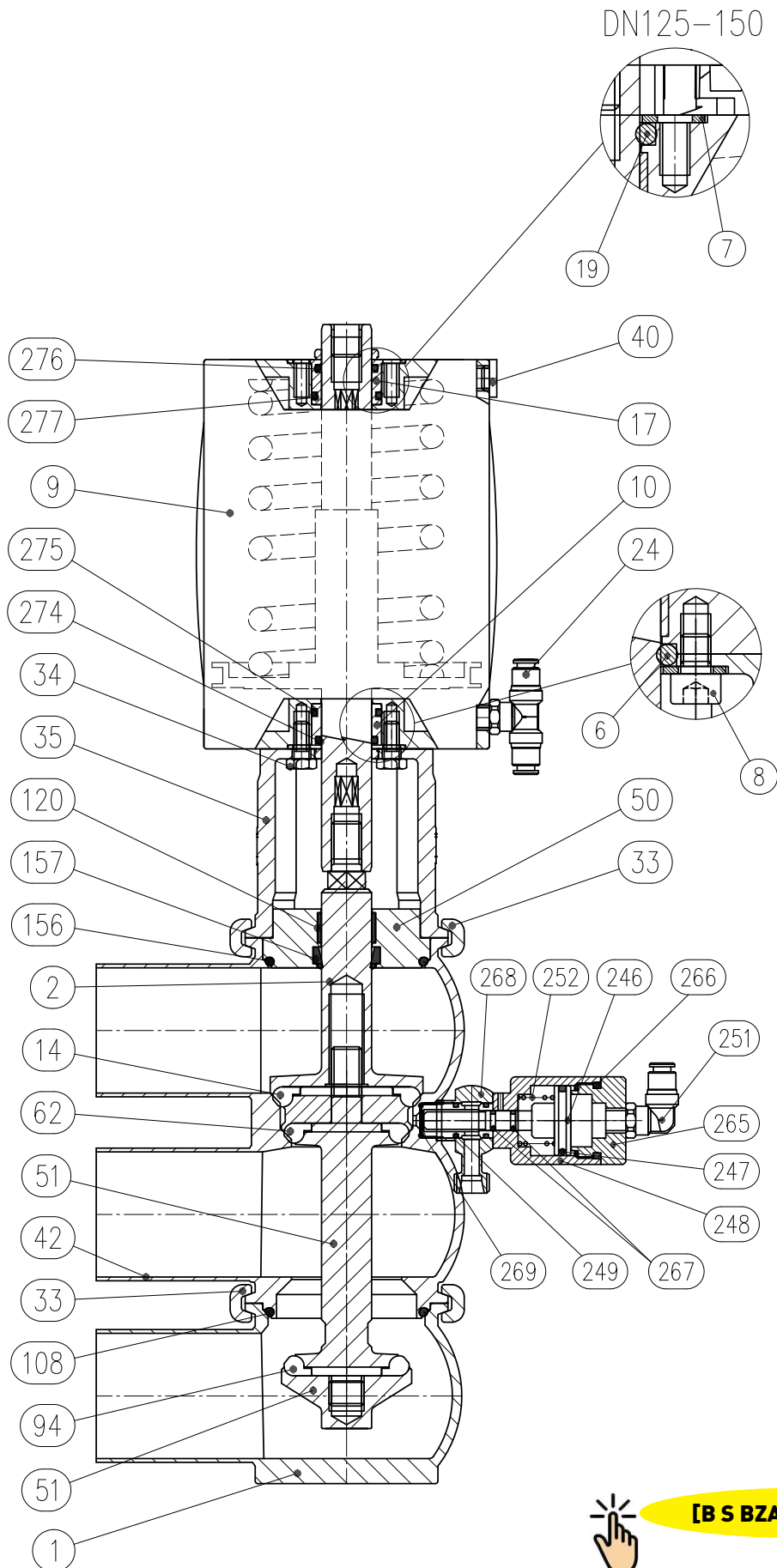

20 Чертеж 2D клапана BZAW3PG

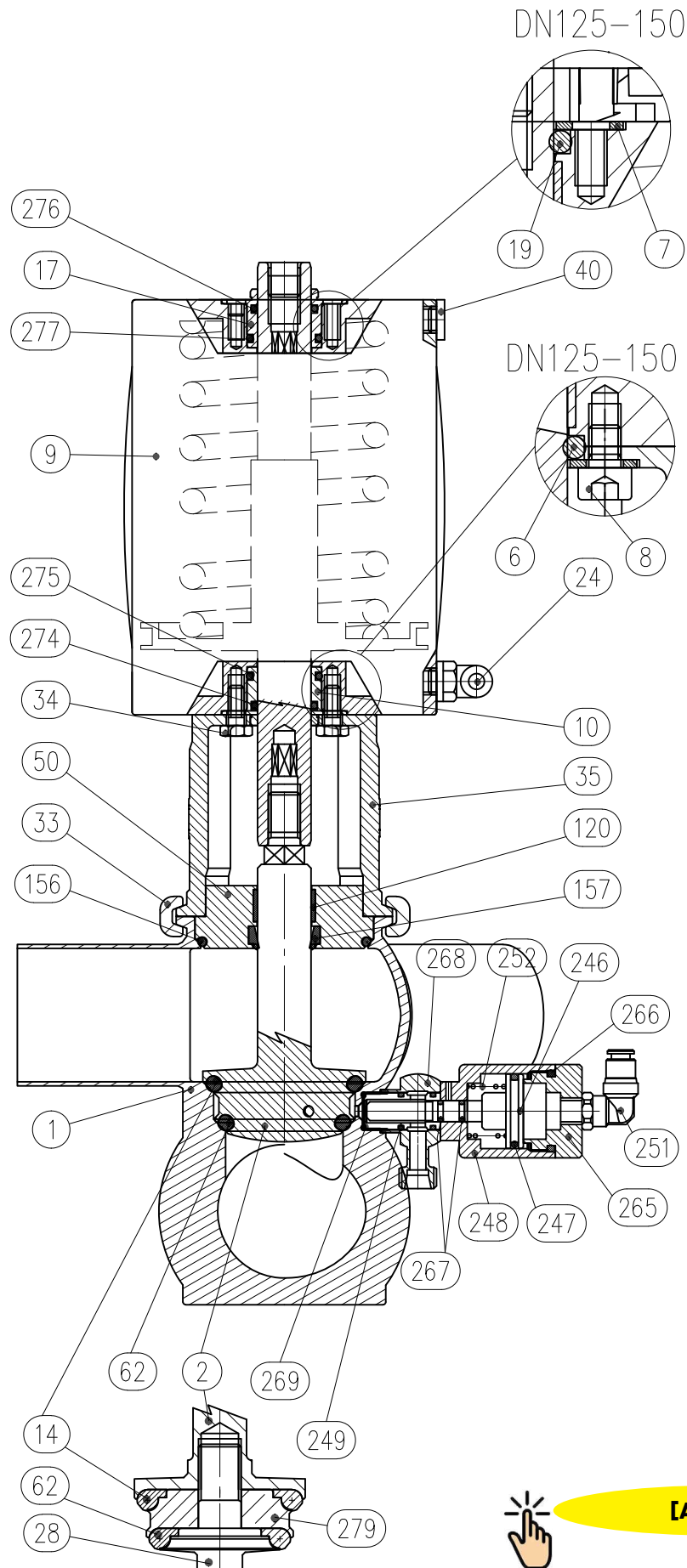

[A BZAW3]

21 Гарантия

1. СРОК ГАРАНТИИ

Компания «Bardiani Valvole S.p.A.» заявляет, что ее Продукция производится в соответствии с техническими характеристиками, изложенными в «Руководстве по эксплуатации и техническому обслуживанию», и соответствует директивам, упомянутым в этих руководствах.

«Bardiani Valvole S.p.A.» гарантирует в течение срока 12 (двенадцать) месяцев с даты поставки, что Продукция не имеет недостатков и/или дефектов конструкции и/или производства и/или материала.

Недостатки и/или дефекты Продукции должны быть подробно изложены в письменном требовании, переданы по почте заказным письмом или по факсу или любым иным способом, предусматривающим уведомление в его получении со стороны «Bardiani Valvole S.p.A.», в течение восьми (8) дней с момента их обнаружения, с приложением соответствующих документов, подтверждающих наличие недостатков Продукции.

Услуга, оказанная в рамках гарантии, не продлевает период гарантии на срок более двенадцати (12) месяцев, данный срок считается неизменным.

2. СОДЕРЖАНИЕ ГАРАНТИИ

С учетом положений, предусмотренных императивными нормами применяемого законодательства о правах Покупателя, данная гарантия ограничивается, по усмотрению «Bardiani Valvole S.p.A.», ремонтом и/или заменой Продукции и/или её частей и/или её компонентов, признанных некачественными из-за недостатков проектирования и/или производства и/или материалов.

- В случае ремонта и/или замены Продукции и/или её части и/или её компонента, указанные объекты переходят в собственность «Bardiani Valvole S.p.A.» и соответствующие транспортные расходы покрываются за счет «Bardiani Valvole S.p.A.».
- Ни при каких обстоятельствах компания «Bardiani Valvole S.p.A.» не будет обязана возмещать нематериальный вред и/или не прямые убытки и не будет нести ответственности за вред и/или косвенный убытки, включающие, но не ограничивающиеся, убытками за потерю бизнеса, договоров, возможности, времени, производства, прибыли, репутации, имиджа и т.д.
- Никакой дилер и/или дистрибьютор и/или лицензиат и/или агент и/или представитель и/или сотрудник и/или уполномоченный компании «Bardiani Valvole S.p.A.» не имеет права вносить какие-либо изменения и/или дополнения и/или продлевать данную гарантию.

3. ГАРАНТИЯ НЕ РАСПРОСТРАНЯЕТСЯ

Настоящая гарантия не распространяется на эластомеры.

Данная гарантия не распространяется на дефекты конструкции, в случае, если продукт изготовлен «Bardiani Valvole S.p.A.» на основе проектов и/или технических условий и/или технических предписаний, предоставленных Покупателем.

Применение данной гарантии также не распространяется на :

- дефекты и/или недостатки, возникшие из-за неправильной и/или ненадлежащей транспортировки Продукции;
- дефекты и/или недостатки, возникающие в результате установки Продукции не в соответствии с «Руководством по эксплуатации и техническому обслуживанию» или, в любом случае, возникшие из-за неправильной и/или ненадлежащей установки;
- дефекты и/или недостатки, возникшие вследствие эксплуатации и/или технического обслуживания и/или хранения Продукции нарушением требований «Руководства по эксплуатации и техническому обслуживанию» и/или вследствие неправильных и/или ненадлежащих вышеперечисленных действий;
- дефекты и/или недостатки, связанные с естественным износом Продукции и/или ее частей и/или ее компонентов;
- дефекты и/или недостатки Продукции и/или частей и/или ее компонентов, если они были вызваны вмешательством и/или ремонтом и/или изменением конструкции, проведенным персоналом, не имеющим профессиональной квалификации и/или не уполномоченным «Bardiani Valvole S.p.A.»;
- дефекты и/или недостатки Продукции и/или частей и/или ее компонентов, связанных с падением и/или ударами и/или вмятинами и/или непригодным обращением и/или нарушением целостности и/или поломкой и/или другими событиями, связанными с халатностью и/или невнимательностью и/или небрежностью Покупателя и, в целом, связанными с причинами, не относящимися к дефектам проектирования и/или производства и/или материала;
- дефекты и/или недостатки Продукции и/или ее частей и/или ее компонентов, вызванные иными событиями, не находящимися в сфере контроля «Bardiani Valvole S.p.A.», или вызванные обстоятельствами непреодолимой силы или непредвиденными обстоятельствами.

22 Рекомендации

- 1.** Перед установкой, эксплуатацией и техническим обслуживанием оборудования необходимо внимательно ознакомиться с «Руководством по эксплуатации и техническому обслуживанию». Вся информация, указания, технические характеристики и технические данные, содержащиеся в настоящем документе, основаны на данных испытаний, которые компания «Bardiani Valvole S.p.A.» считает достоверными и надежными, но не связанными напрямую с любым возможным использованием продукции.
- 2.** Схемы и рисунки носят общий, рекомендательный характер, и не имеют обязательной силы, они могут не соответствовать реальным характеристикам продукции.
- 3.** Поскольку условия использования и применения продукции не могут контролироваться компанией «Bardiani Valvole S.p.A.», Покупатель должен сначала убедиться в её пригодности для целей, для которых она предназначена, и принять на себя все риски и ответственность, связанную с её использованием.
- 4.** Покупателю рекомендуется всегда консультироваться с техническим и коммерческим персоналом компании «Bardiani Valvole S.p.A.» для получения конкретной информации о технических характеристиках продукции.
- 5.** Инструкции в данном руководстве относятся к стандартной продукции «Bardiani Valvole S.p.A.» и не могут ни при каких обстоятельствах использоваться для продукции, изготовленной по специальному заказу.
- 6.** Компания «Bardiani Valvole S.p.A.» оставляет за собой право вносить изменения и/или дополнения и/или обновлять в любой момент и без предварительно уведомления данные и/или информацию и/или технические данные о продукции. На сайте www.bardiani.com вы можете ознакомиться с последней обновленной версией "Руководства по эксплуатации и техническому обслуживанию".
- 7.** Содержание и срок гарантии на продукцию компании «Bardiani Valvole S.p.A.» рассматриваются в соответствующем разделе "Руководства по эксплуатации и техническому обслуживанию", которое является неотъемлемой частью данной продукции.
- 8.** Ни при каких обстоятельствах компания «Bardiani Valvole S.p.A.» не будет нести ответственность за нематериальный ущерб и/или не прямые и косвенные убытки, включающие, но не ограничивающиеся, убытками за потерю бизнеса, договоров, возможности, времени, производства, прибыли, репутации, имиджа и т.д.

ПРИМЕЧАНИЯ

ПРИМЕЧАНИЯ

Bardiani Valvole S.p.A.
via G. di Vittorio, 50/52 - 43045 Fornovo di Taro (PR) - Italy
tel. +39 0525 400044 - fax +39 0525 3408
bardiani@bardiani.com - www.bardiani.com