

**Manuel d'Instructions, d'Utilisation et de
Maintenance**



VANNE SIÈGE SIMPLE
BBZP - BBZR - BBZT
BBYP - BBYR - BBYT
BBZPPG

Bardiani Valvole S.p.A.

via G. di Vittorio, 50/52 - 43045 Fornovo di Taro (PR) - Italie

tél. +39 0525 400044 - fax +39 0525 3408

bardiani@bardiani.com - www.bardiani.com

SOMMAIRE

1	Signaux de Sécurité / Attention et Obligation	5
1.1	Formación del operador	8
2	Seguridad	9
2.1	Precauciones generales de seguridad	9
2.2	Composants électriques	9
3	Données techniques	10
4	Vérification / Déballage / Levage	11
5	Installation	13
6	Fonctionnement	17
7	Recherche de problèmes	18
8	Nettoyage	19
9	Élimination	21
10	Entretien	22
10.1	Entretien général	22
10.2	Entretien programmé	23
10.3	Équipements utiles pour la Dépose / Repose	24
10.4	Vannes pneumatiques BBZP - BBZR - BBZT- BBYP - BBYR - BBYT	25
10.5	Démontage de la BBZP - BBZR - BBZT - BBYP - BBYR - BBYT - BBZPPG	27
A	Démontage de la BBZP - BBZR - BBZT - BBYP - BBYR - BBYT - BBZPPG	29
B	Démontage de la BBZP P7-LL	36
10.6	Montage de la BBZP - BBZR - BBZT - BBYP - BBYR - BBYT - BBZPPG	44
10.6.1	Réglage du type de vanne Normalement Ouverte ou Normalement Fermée	46
A	Montage de la BBZP - BBZR - BBZT - BBYP - BBYR - BBYT - BBZPPG	51
B	Montage de la BBZP P7-LL	59
10.7	Vannes pneumatiques BBZP - BBZR - BBZT- BBYP - BBYR - BBYT Déviatrices	64
10.8	Démontage BBZP - BBZR - BBZT- BBYP - BBYR - BBYT Déviatrices	68
A	Démontage BBZP - BBZR - BBZT- BBYP - BBYR - BBYT Déviatrices	70
B	Démontages BBZP M8-LLL Déviatrice	78
C	Démontage de la vanne BBZP M8-LLL avec PTFE	87
10.9	Montage BBZP - BBZR - BBZT- BBYP - BBYR - BBYT Déviatrices	96
10.9.1	Réglage du type de vanne Normalement Ouverte ou Normalement Fermée	98
A	Montage BBZP - BBZR - BBZT- BBYP - BBYR - BBYT Déviatrices	103
B	Montage BBZP M8-LLL Déviatrice	115
C	Montage BBZP M8-LLL Déviatrice PTFE	123
10.10	Vannes pneumatiques BBZT - BBYT	131
10.11	Démontage de la BBZT - BBYT	133
10.12	Montage de la BBZT - BBYT	137
10.13	Limiteur de course goujon en entrée et sortie	145
10.14	Démontage du limiteur de course goujon en entrée et sortie	146

10.15	Montage du limiteur de course goujon en entrée et sortie	148
10.16	Cilindro con amortiguador	151
10.17	Démontage de amortiguador	152
10.18	Montage de lamortiguador	156
11	Annexes	160
12	Schéma 2D BBZP	161
13	Schéma 2D BBZP M8-LL	162
14	Schéma 2D BBZP P7-LL	163
15	Schéma 2D BBZR	164
16	Schéma 2D BBZT	165
17	Schéma 2D BBYP	166
18	Schéma 2D BBYR	167
19	Schéma 2D BBYT	168
20	Schéma 2D BBZP M8 double-corps Unique - BBZPPG	169
21	Schéma 2D BBZP Déviatrice	170
22	Schéma 2D BBZP M8-LLL Déviatrice	171
23	Schéma 2D BBZP M9-LLL Déviatrice	172
24	Schéma 2D BBZR Déviatrice	173
25	Schéma 2D BBZT Déviatrice	174
26	Schéma 2D BBYP Déviatrice	175
27	Schéma 2D BBYR Déviatrice	176
28	Schéma 2D BBYT Déviatrice	177
29	Schéma 2D BBZP cylindre avec amortisseur	178
30	Schéma 2D BBZP Limiteur de course goujon en entrée	179
31	Schéma 2D BBZP Limiteur de course goujon en sortie	180
32	Garantie	181
33	Recommandation	182

RÉVISION MANUEL	DATE

PREAMBULE

Le présent "Guide d'Utilisation et d'Entretien" est destiné expressément à l'utilisation par un personnel technique qualifié. C'est pour cette raison que les informations qui pourraient être facilement être comprises à la seule lecture du texte, à la vue des illustrations et/ou des schémas qui y sont contenus, ne font pas l'objet d'explications supplémentaires.

Le présent "Guide d'utilisation et d'Entretien" est partie intégrante de la vanne. La consultation du présent guide est obligatoire avant de procéder à l'installation/utilisation/entretien de tout type de vanne.

Ce guide doit être conservé pour toute consultation future.

Dans le cas d'utilisation de vannes conformes à la Directive 2014/34/UE (ATEXI) la consultation d'un guide spécifique est obligatoire.







Les caractéristiques essentielles du type de vanne électrique décrite ne changeront pas, cependant le Fabricant se réserve le droit, sans aucune obligation de communication, de modifier, d'intégrer et/ou d'actualiser, à quelque moment que ce soit, les données et/ou les informations concernant l'utilisation de la vanne, contenues dans le "Guide d'Utilisation et d'Entretien"







Sur le site Internet, www.bardiani.com, la dernière version mise à jour du "Guide d'utilisation et d'Entretien" est toujours disponible.







Le Fabricant n'est en aucune façon responsable des éventuelles conséquences dues à une non-observation ou à une mauvaise observation de toutes les prescriptions indiquées dans le guide spécial, prescription concernant l'installation, l'utilisation, l'entretien et conservation du Produit.









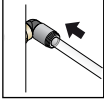
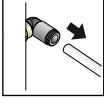

Tous les droits sont réservés. Est interdite, sans l'autorisation écrite préalable de la part du Fabricant, la reproduction totale et/ou partielle, la transmission et /ou l'enregistrement de quelque partie que ce soit du présent "Guide d'utilisation et d'Entretien", par tout moyen et/ou support, y compris le moyen informatique, électronique, mécanique et/ou sur papier ou par tout autre système de mémorisation et/ou de réutilisation à des fins autres que celle exclusivement personnelle de la part de l' Acheteur.

1 Signaux de Sécurité / Attention et Obligation

SIGNAUX D'ATTENTION		
Pictogramme	Description	Notes
	ATTENTION Général	Il signale au personnel intéressé que l'opération décrite, si elle n'est pas effectuée dans le respect des normes de sécurité, présente le risque de dommages physiques.
	ATTENTION Écrasement des mains	Prêter attention à la procédure en cours d'exécution. Risque d'écrasement des mains. Ne jamais toucher les parties mobiles si l'actionneur est alimenté en air comprimé.
	ATTENTION Charges lourdes	Prêter attention à la procédure en cours d'exécution. Charges lourdes suspendues.
	ATTENTION Brûlures	Danger d'émission de chaleur. Surface très chaude, risque d'encourir de graves brûlures.
	ATTENTION Risque d'explosions	Prêter attention, risque d'explosions.
	ATTENTION Ne pas disperser dans l'environnement	Il est recommandé de collecter l'huile usagée dans des conteneurs spéciaux et de l'éliminer conformément aux réglementations en vigueur

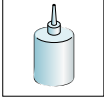
SIGNAUX D'OBLIGATION (POUR L'OPÉRATEUR PRÉPOSÉ À L'ENTRETIEN MÉCANIQUE ET POUR MONTAGE/DÉMONTAGE)		
Pictogramme	Description	Notes
	OBLIGATION Général	Il est nécessaire de suivre des instructions spéciales afin d'éviter tout dommage aux personnes.
	GANTS DE PROTECTION	Gants de protection des mains, à disposition en cas de manipulation d'objets pouvant porter préjudice ou en cas de contact possible avec des matières nocives.
	CASQUE	Casque de protection, à disposition en cas de levage de pièces avec des masses considérables.
	CHAUSSURES	Utiliser des chaussures de sécurité afin d'éviter les risques dérivant de la chute de matériels pendant les opérations d'entretien (surtout pendant la dépose de composants).
	VÊTEMENTS APPROPRIÉS	Porter des vêtements appropriés, comme par exemple une combinaison de travail : il est interdit d'utiliser des vêtements avec des manches larges et/ou des accessoires pouvant être retenus par les organes mécaniques.
	LUNETTES	Lunettes de protection, à disposition, en cas de contact possible avec des matières nocives pouvant porter atteinte aux yeux.

SIGNAUX DE FONCTIONNEMENT		
Pictogramme	Description	Notes
	PERSONNEL SPÉCIALISÉ	Les procédures d'entretien, de montage/démontage doivent être effectuées par un personnel spécialisé.
	REMARQUE	Suivre avec attention la remarque indiquée.
	NOTE ENVIRONNEMENTALE	Suivre les notes en vigueur dans le pays d'appartenance, en matière d'élimination des déchets.
	ÉTAU	Utilisation d'un étau.
	ÉTAU AVEC MÂCHOIRES SOUPLES	Utilisation d'un étau muni de mâchoires en matériau tendre.
	PRESSE	Utilisation d'une presse.

SIGNAUX DE FONCTIONNEMENT		
Pictogramme	Description	Notes
	PRESSE (relâche)	Utilisation d'une presse. Relâche graduelle de la force de pression.
	BRANCHEMENT ÉLECTRIQUE	Branchement électrique à l'unité de contrôle (consulter le manuel d'instructions relatif).
	DÉBRANCHEMENT ÉLECTRIQUE	Débranchement électrique de l'unité de contrôle (consulter le manuel d'instructions relatif).
	BRANCHEMENT PNEUMATIQUE	Branchement de l'air à la vanne.
	DÉBRANCHEMENT PNEUMATIQUE	Débranchement de l'air à la vanne.
	NE PAS BRANCHER L'AIR	Ne pas brancher d'air comprimé
	APPLICATION GRAISSE ALIMENTAIRE	Utiliser de la graisse CIP-FILM ou similaire
	APPLICATION GRAISSE ALIMENTAIRE	Utiliser de la graisse FOODLUBE Multi-paste ou similaire
	APPLICATION GRAISSE NON ALIMENTAIRE	Utiliser de la graisse AGIP GREASE MU EP 2 SE ou similaire
	APPLICATION FREIN FILETS	Utiliser du frein filets SPEED BOND M500 ou similaire
	SÉQUENCE D'OPÉRATIONS	Séquence des opérations de montage et démontage
	huile	Utiliser de l'huile SPRINTER ADPV32 ou similaire
	EN OPTION	

1.1 Formación del operador



Todas las personas que tengan que trabajar en la válvula deberán estar cualificados para llevar a cabo operaciones de mantenimiento en la válvula.

Asimismo, deberán recibir la información adecuada sobre los posibles peligros y respetar las instrucciones de seguridad incluidas en este manual.

Permitir la intervención en los componentes eléctricos solo al personal cualificado.

2 Seguridad

2.1 Precauciones generales de seguridad



Usages prévus

Les vannes Bardiani sont destinées exclusivement à la manutention de fluides.

Usages non autorisés

Il n'est pas prévu d'utiliser la vanne :

- pour des opérations différentes de celles décrites au paragraphe « Usages prévus » ;
- pour la manutention de fluides différents de ceux prévus par le fabricant et indiquées dans les données techniques de la vanne
- pour la manutention de fluides avec des pressions différentes de celles prévues par le fabricant et indiquées dans les données techniques de la vanne.

Limitations sur l'usage de la vanne

Il est interdit de :

- utiliser la vanne dans une configuration de construction différente de celle prévue par le fabricant et illustrée dans l'annexe d'exemple ;
- utiliser la vanne dans des lieux à risques d'explosion et/ou d'incendie, si non prévu par le fabricant (en cas de vannes certifiées aux termes de la Directive 2014/34/UE se reporter au Manuel Atex) ;
- intégrer d'autres systèmes et/ou équipements non pris en considération par le fabricant dans le projet exécutif ;
- utiliser la vanne dans un but différent de ceux prévus par le fabricant.



ATTENTION

La machine ne peut pas être utilisée à l'intérieur de locaux ayant une atmosphère à risque d'explosion ou d'incendie, si non prévu par le fabricant (en cas de vannes certifiées aux termes de la Directive 2014/34/UE se reporter au Manuel Atex).



BARDIANI VALVOLE S.p.A. décline toute responsabilité pour l'installation, l'utilisation et l'entretien non conformes aux dispositions de ce manuel !

2.2 Composants électriques

(voir manuel des unités de contrôle)

3 Données techniques

DONNÉES STRUCTURE VANNE	
Pression maximale	De DN10 À DN80 PN12 Autres PN10
Pression maximale étanchéité	Voir catalogue
Température de stockage	De -10 °C à +25 °C
Matériau en contact avec le produit	AISI 316L (1.4404). Vérifier la résistance à la corrosion vis-à-vis de produits et détergents.
Matériau joints en contact avec le produit	EPDM, FKM, HNBR, autres joints sur demande. Vérifier la compatibilité avec produits et détergents.
Finissage de surface en contact avec le produit	Ra 0.8 µm. Autres finissages sur demande.

DONNÉES STRUCTURE BARRIÈRE VAPEUR	
Raccords	1/8" BSP
Température maximale vapeur	130 °C [266 °F]
Matériau des joints	FKM

DONNÉES STRUCTURE ACTIONNEUR PNEUMATIQUE	
Raccords	1/8" BSP
Dimensions tubes	6 mm de diamètre externe, 4 mm de diamètre interne
Pression air	de 6 bar (87 psi) à 8 bar (116 psi)
Qualité de l'air	Classe 2, 4, 3 ISO8573-1
Matériau externe	AISI 304L (1.4307)
Joints	NBR
Bruit	76 dB
Alimentation électrique	Voir Giotto Top

COMPATIBILITÉ MATÉRIAU JOINTS				
Produit	EPDM	FKM	HNBR	MVQ
Température (applications avec air)	De -10 °C à +140°C	De -10 °C à +200°C	De -10 °C à +130°C	De -70 °C à +230°C
Soude caustique 2 %	60°C	30 °C	À vérifier	Non approprié
Acide nitrique 2 %	60°C	80°C	À vérifier	Non approprié
Vapeur saturante 125 °C	Approprié	À vérifier	Approprié	Non approprié
Graisses	Non approprié	Approprié	Approprié	Non approprié
Alcools	Approprié	Non approprié	Approprié	Approprié



La vanne est conforme à la Directive PED 2014/68/UE, avec référence spéciale à l'Annexe III, Module A concernant le Contrôle de fabrication interne comme indiqué dans les Procédures d'évaluation de la conformité.

Les vannes avec DN égal ou inférieur au DN25 ne sont pas comprises conformément à l'Article 4 paragraphe 3.

Les vannes destinées à gaz, gaz liquides, gaz dissous sous pression, vapeur et à ces liquides dont la tension de vapeur à la température maximale admissible est supérieure de 0,5 bar à la pression atmosphérique normale (1.013 mbar) sont comprises dans les limites suivantes :

- les vannes avec DN de 32 à 100 (compris) avec fluides du groupe 1 ;
- les vannes avec DN égal ou supérieur au DN125 avec fluides du groupe 2.

L'exécution des essais d'émission acoustique est à la charge de l'utilisateur final, une fois terminée l'installation de la vanne dans l'installation de destination.

En cas de doute, quel qu'il soit, contacter Bardiani Valvole S.p.A.

4 Vérification / Déballage / Levage

1. VÉRIFICATION :

- Vérifier que la vanne ne présente pas de dommages liés au transport et qu'elle corresponde aux requêtes faites en phase de commande ;
- Contrôler la partie intérieure de la vanne.



2. DÉBALLAGE :

L'emballage de la vanne est composé de carton, bois et plastique. La vanne se compose principalement de matériaux métalliques. Les joints sont en matériau élastomérique. Éliminer conformément aux normes locales en vigueur.

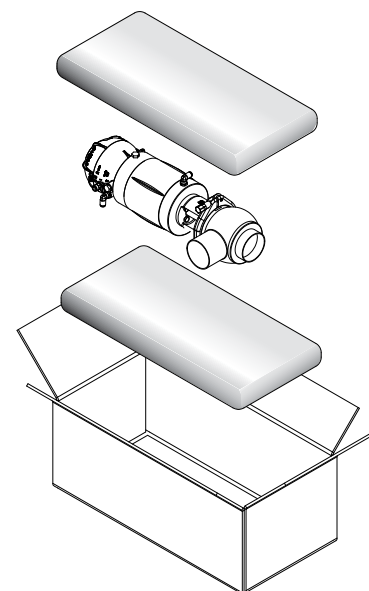
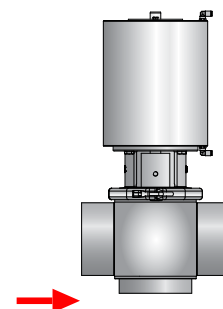



3. LEVAGE VANNE :

Prêter attention au type de vanne à déplacer. En fonction de la dimension, il existe des procédures différentes de levage.



ATTENTION !

Avant de procéder au levage, vérifier qu'il n'y ait pas de parties démontées ou séparées de la vanne pouvant tomber, en provoquant ainsi des dommages aux personnes et à la vanne même.

A

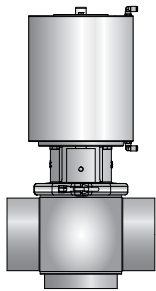

B

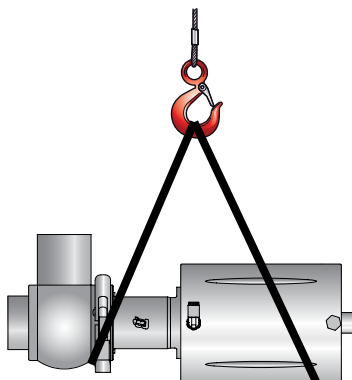

C

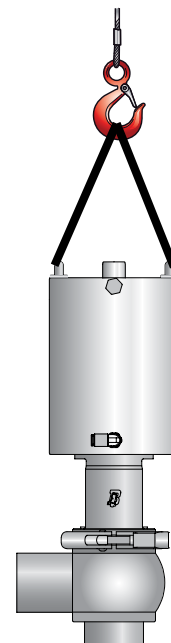

ATTENTION !

Les illustrations ci-dessus sont reportées à titre purement descriptif des modes et des procédures de levage de la vanne. Manipulez l'appareil conformément à la réglementation en vigueur dans le pays utile.

Bardiani Valvole S.p.A. décline toute responsabilité pour des éventuels dommages aux biens et/ou personnes dérivant d'un levage de la vanne impropre et/ou incorrect.

5 Installation



1. ALIMENTATION ÉLECTRIQUE ET PNEUMATIQUE :

- Utiliser un personnel spécialisé pour l'installation/désinstallation ;
- Vérifier la correcte pression et qualité de l'air (voir « Données techniques ») ;
- Vérifier la correcte alimentation électrique de l'unité de contrôle (consulter le manuel d'instructions relatif).

A = Mouvement vers le haut de l'obturateur

B = Mouvement vers le bas de l'obturateur

Dans les vannes à simple effet se trouve une seule des commandes décrites ci-dessus.

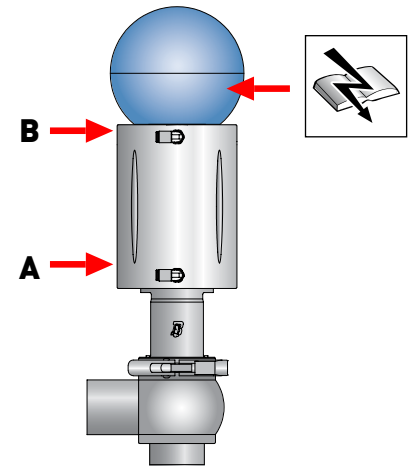

2. RÉDUIRE LES SOLLICITATIONS AUXQUELLES EST SOUMISE LA VANNE :

- Vibrations ;
- Dilatation thermique des tuyauteries ;
- Soudures excessives ;
- Surcharge.



ATTENTION !

Elles peuvent déformer les sièges des joints d'étanchéité ou provoquer un mauvais fonctionnement de la vanne.

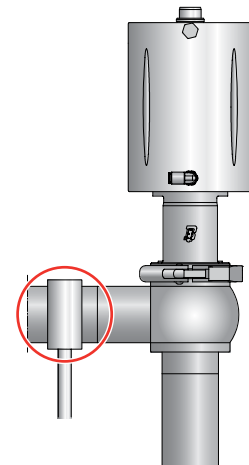



3. DIRECTION CORRECTE DU FLUX :

Le flux contraire à la direction de fermeture de la vanne minimise les coups de bélier.

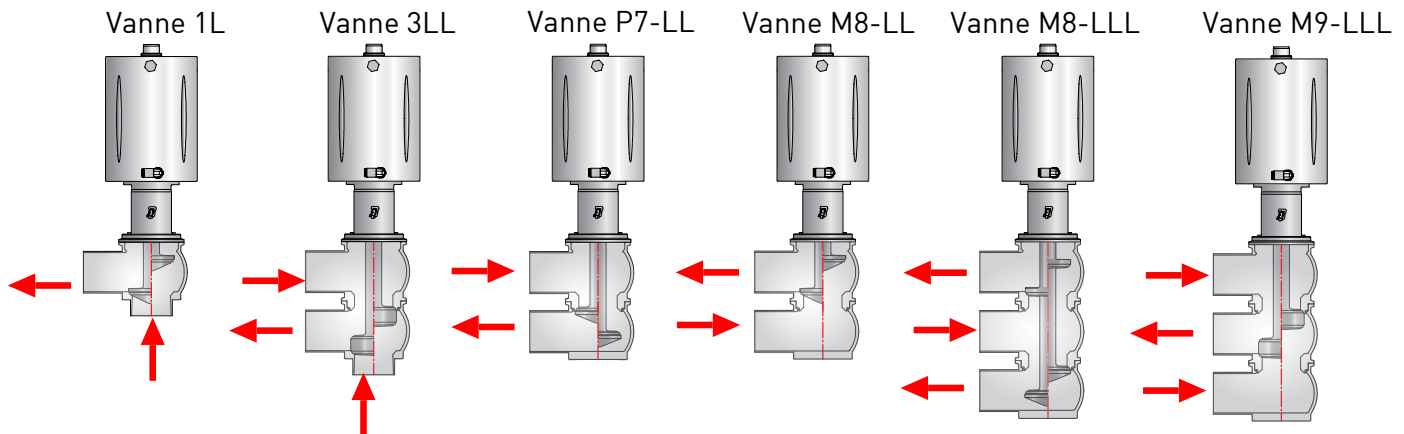

4. BRANCHEMENTS/RACCORDS VANNE :

Si la vanne est équipée de raccords il est possible de procéder à l'installation sur les tuyauteries. Insérer correctement les joints et serrer les raccords.

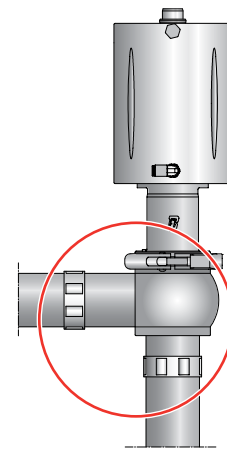

ATTENTION !

Bardiani Valvole S.p.A. décline toute responsabilité pour des éventuels dommages aux biens et/ou personnes dérivant de la non-observation et/ou l'observation incorrecte des procédures d'installation.



5. SOUDAGE CORPS VANNE SUR LA TUYAUTERIE :

Déposer les corps du reste de la vanne avant de procéder à la soudure. Se reporter aux pages suivantes de ce manuel.



ATTENTION !

Danger d'écrasement des mains. Pendant le fonctionnement il existe le danger d'écrasement à l'intérieur du corps de vanne et dans la zone entre l'actionneur et le corps de vanne.



6. ESPACE MINIMUM POUR ENTRETIEN :

Garantir l'espace libre suffisant pour le démontage de la vanne (équipée d'unité de contrôle montée).

BBZP-BBZM - BBYP - BBZT - BBZR			
DN	A (mm)	B (mm)	C (mm)
10-25	240	240	240
32-40	265	255	255
50	280	270	270
65	290	285	285
80	300	300	300
100	325	315	315
125	410	400	400
150	440	425	425



ATTENTION !

Bardiani Valvole S.p.A. décline toute responsabilité pour des éventuels dommages aux biens et/ou personnes dérivant de la non-observation et/ou l'observation incorrecte des procédures d'installation.

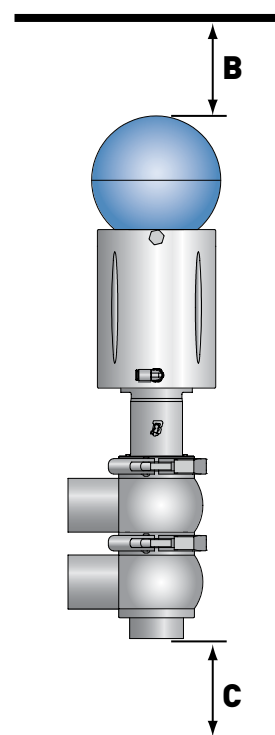
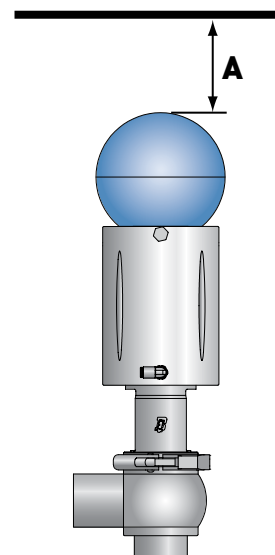

**7. ADAPTATION DE LA VANNE POUR INSTALLATION :**

Pour la manutention de la vanne (dn125-dn150) il est nécessaire d'installer les œillets.

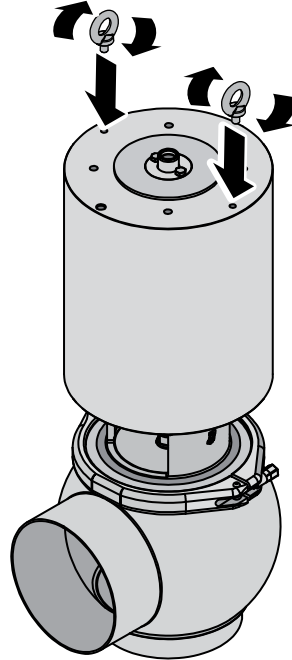

Une fois la vanne installée il est nécessaire de retirer les œillets et de réinstaller les vis.

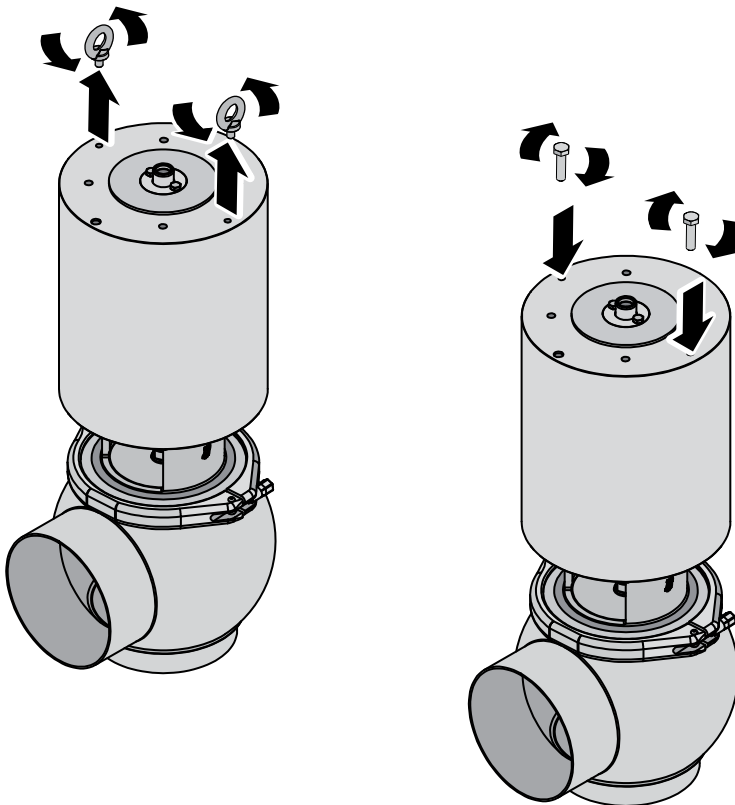

6 Fonctionnement



1. CONTRÔLE VANNE AVANT LE FONCTIONNEMENT :

- Alimenter en air l'actionneur ;
- Fournir courant à la vanne (par unité de contrôle) ;
- Ouvrir et fermer la vanne plusieurs fois ;
- Vérifier que la vanne fonctionne correctement et régulièrement.

A = Mouvement vers le haut de l'obturateur

B = Mouvement vers le bas de l'obturateur

Dans les vannes à simple effet se trouve une seule des commandes décrites ci-dessus.



ATTENTION !

Danger d'écrasement des mains. Pendant le fonctionnement il existe le danger d'écrasement à l'intérieur du corps de vanne et dans la zone entre l'actionneur et le corps de vanne.

2. DOUBLE FONCTION DU CYLINDRE VANNE :

En fonction de la façon dans laquelle est tourné et installé le cylindre de la vanne, on obtient un fonctionnement en mode normalement ouverte ou normalement fermée.

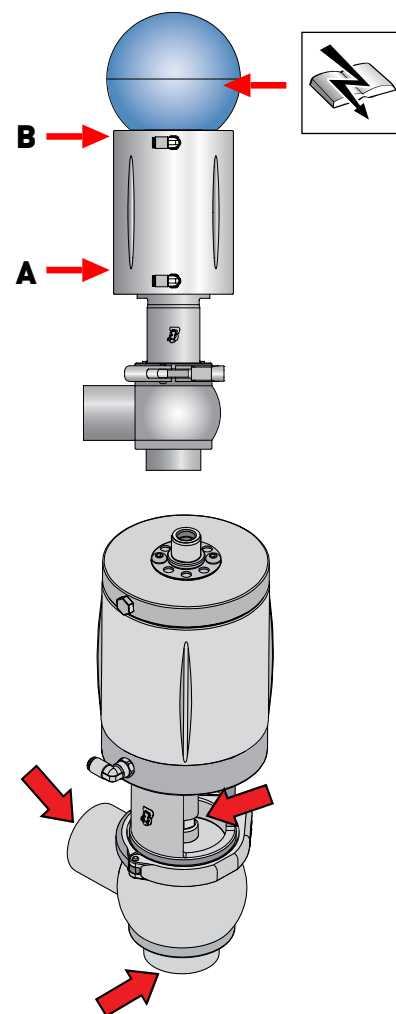
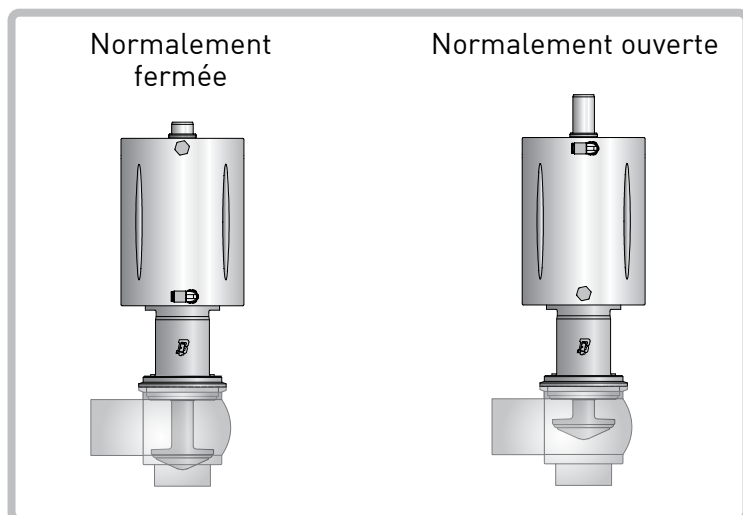

7 Recherche de problèmes



PROBLÈME	CAUSE POSSIBLE	REMÈDE POSSIBLE
Perte externe	Joint usé	Remplacer le joint
Perte interne à vanne fermée provoquée par usure normale		
Perte externe	Pression excessive	Remplacer avec un joint de différent type d'élastomères
	Température excessive	
Perte interne à vanne fermée s'étant vérifiée prématurément	Fluides agressifs	Modifier les conditions opérationnelles
	Trop de commandes activées	
Difficulté d'ouverture et fermeture	Difficulté d'ouverture et fermeture Typologie incorrecte des élastomères du joint	Remplacer avec un joint de différent type d'élastomères
	Positionnement incorrect de l'actionneur	Monter correctement l'actionneur
	Fonctionnement incorrect de l'actionneur	Changer de normalement ouverte (NO) à normalement fermée (NF) ou vice versa
	Impuretés dans l'actionneur	Contrôle et entretien de l'actionneur
	Positionnement incorrect corps de vanne	Déposer et repositionner correctement le corps de vanne

8 Nettoyage



1. NETTOYAGE VANNE AVEC DÉTERGENTS :

Effectuer le nettoyage des installations dans lesquelles est installée la vanne en utilisant un personnel spécialisé et dans le respect des indications suivantes :

- Se conformer aux concentrations indiquées des détergents ;
- Respecter les instructions des fournisseurs de détergents ;
- Porter toujours des lunettes de protection et des gants.



IMPORTANT !

- Doser régulièrement les détergents afin d'éviter des concentrations excessives ;
- Après le nettoyage, rincer toujours soigneusement avec de l'eau propre ;
- Vérifier la compatibilité des matériaux de la vanne.



ATTENTION !

Danger de brûlures. La vanne ou les tuyauteries peuvent être très chaudes. Utiliser des gants de protection.



AVERTISSEMENT

Après l'installation d'une vanne neuve ou révisée, effectuer un cycle de lavage interne avant d'utiliser les tuyauteries avec un fluide alimentaire. En cas d'exécution de soudures, il sera nécessaire d'effectuer une phase de passivation.

Dans le respect des réglementations EHEDG et pour un nettoyage correct de la vanne, il est conseillé d'effectuer la procédure de lavage en plusieurs phases successives, dont une phase obligatoire qui doit être effectuée avec la vanne en position ouverte.

Cette procédure doit être effectuée pour les combinaisons suivantes des corps de vanne LT, TL et TT

EXEMPLE DE CYCLE DE LAVAGE INTERNE (NEP)

Phases	Température °C	Produit de lavage
Rinçage initial	Ambiante	Eau sans chlore ou chlorures
Lavage	70 °C	Soude (NaOH) à 1 %
Rinçage intermédiaire	Ambiante	Eau sans chlore ou chlorures
Lavage	70 °C	Acide Nitrique (HNO ₃) à 0,5 %
Rinçage final	Ambiante	Eau sans chlore ou chlorures

Vitesse du produit de lavage conseillée = 2 m/s

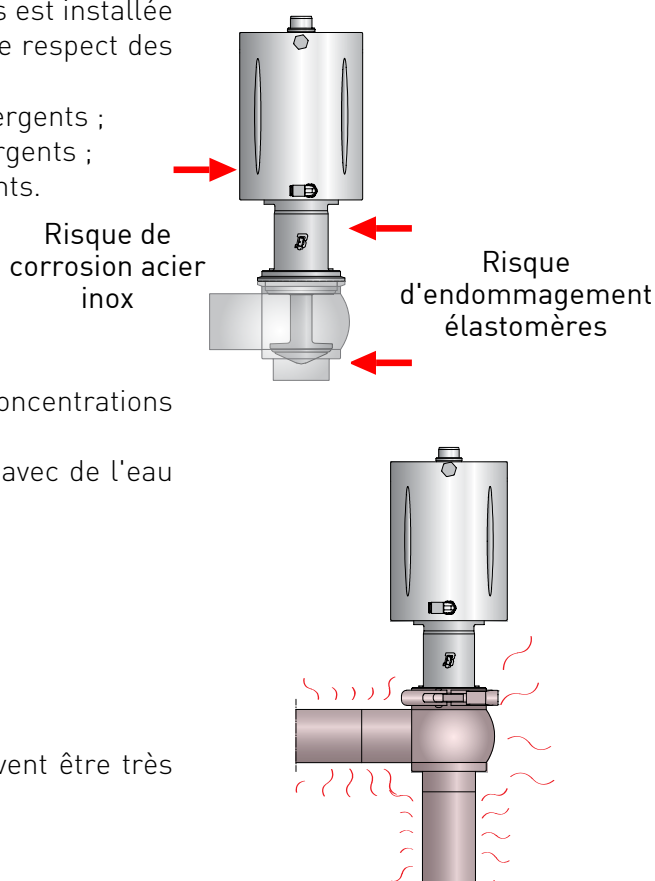

	EPDM	FKM
Produit		
Température maximale	95°C	95°C
Température minimale	-20 °C	-5 °C

	EPDM	FKM
Fumer		
Température maximale (a continué)	130°C	120°C
Température minimale (pendant une durée de 15-20 min)	150 °C	140 °C

	EPDM	FKM
Hydroxyde de sodium		
Solution de nettoyage diluée	<5%	<5%
Température minimale	1 °C	1° C
Température maximale	80 °C	80 °C

	EPDM	FKM
Acide (acide nitrique / phosphorique / peracétique)		
Solution de nettoyage diluée	<2%	<2%
Température minimale	1 °C	1° C
Température maximale	40 °C	65 °C

	EPDM	FKM
Désinfection		
Désinfectant dilué (à base d'acide peracétique)	<0,7%	<0,7%
Température minimale	1 °C	1° C
Température maximale	30 °C	30 °C

9 Élimination



À la fin de son utilisation, le dispositif doit être recyclé conformément à la loi en vigueur dans le pays d'installation de la vanne.

Les résidus dangereux doivent être considérés et traités de façon appropriée.

La vanne est constituée d'acier AISI316L et AISI 304, élastomères (joints), matières plastiques (unités de contrôle) et composants électriques (bornier, électrovannes, capteurs).

Avant de déconnecter la vanne avec référence au paragraphe « Entretien général », il est recommandé de se conformer aux pas suivants

- s'assurer que la ligne de la vanne ne soit pas en fonction ;
- vider la ligne affectée par la vanne et nettoyer, le cas échéant ;
- couper l'air, si il n'est pas requis pour le démontage ;
- couper l'énergie de la vanne ;
- déposer la vanne de l'installation ;
- déplacer la vanne conformément aux règles indiquées au paragraphe « Levage » ;
- pour le démontage de la vanne, se reporter au paragraphe « Démontage ».

10 Entretien

10.1 Entretien général



1. PRÉCAUTIONS D'ENTRETIEN

Toutes les opérations d'entretien doivent être effectuées par un personnel spécialisé.



ATTENTION !

Les opérations d'entretien doivent être effectuées avec l'installation arrêtée et avec toutes les alimentations (tension électriques, air) coupées.



ATTENTION !

Décharger toujours la pression du fluide de la vanne et de la tuyauterie avant de déposer la vanne.

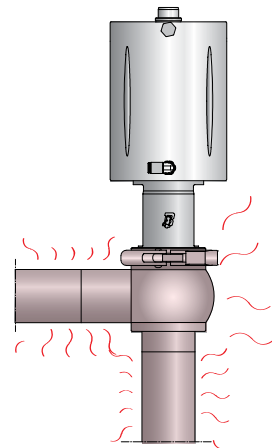
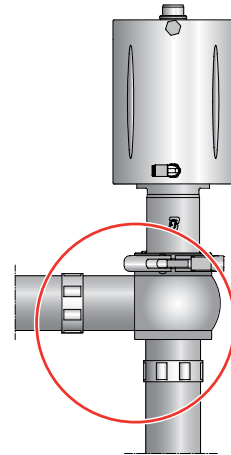

**ATTENTION !**

Danger de brûlures. La vanne ou les tuyauteries peuvent être très chaudes. Utiliser des gants de protection.

**2. NETTOYAGE DES DÉPÔTS :**

- Laver et nettoyer soigneusement tous les composants de la vanne avant le démontage ;
- Faire attention à des possibles dépôts de détergents et d'autres fluides agressifs (voir « Nettoyage ») ;
- Utiliser toujours de lunettes et des gants de protection, le cas échéant.

**ATTENTION !**

Danger d'écrasement des mains. Pendant le fonctionnement il existe le danger d'écrasement à l'intérieur du corps de vanne et dans la zone entre l'actionneur et le corps de vanne.

**3. REMPLACEMENT COMPOSANTS USÉS DE LA VANNE :**



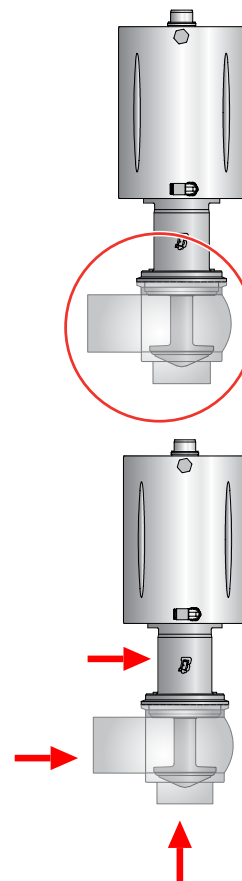

Utiliser toujours des pièces détachées d'origine.

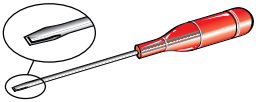

10.2 Entretien programmé

ENTRETIEN PROGRAMMÉ	JOINTS VANNE	JOINTS ACTIONNEUR
Préventif	Remplacer tous les 12 mois	Remplacer tous les 24 mois
En cas de pertes	Remplacer à la fin de la journée	Remplacer en cas de pertes
Périodique	Contrôler le fonctionnement correct et l'absence de pertes	Contrôler le fonctionnement correct et l'absence de pertes
	Enregistrer toutes les actions effectuées	Enregistrer toutes les actions effectuées

10.3 Équipements utiles pour la Dépose / Repose

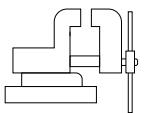
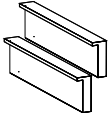
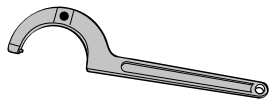
ÉQUIPEMENT	DN25	DN32	DN40	DN50	DN65	DN80	DN100	DN125	DN150
	✓								
	4 - 6 - 8								
	10-12- -13-19- -24	10-12-13-17- 19-24	10-12- 13-15- 17-19- 24	10-12- 13-15- 17-19- 22-24	10-12-13-15- 19-21-22-24	10-12-13-19- 20-22-24			
	✓								
	✓								
	✓								
	BETA 99ST 35-50								

10.4 Vannes pneumatiques BBZP - BBZR - BBZT- BBYP - BBYR - BBYT

N.	DESCRIPTION
1	Corps inférieur
2	Obturateur
6	Anneau d'étanchéité
7	Rondelle d'étanchéité
8	Vis
9	Cylindre
10	Douille
14	Anneau d'étanchéité
17	Douille
19	Anneau d'étanchéité
24	Raccord air
28	Écrou obturateur
33	Étau
34	Vis
35	Assemblage
40	Bouchon
42	Corps supérieur
45	Barrière vapeur
47	Anneau d'étanchéité
50	Disque porte-étanchéité
57	Anneau d'étanchéité
108	Anneau d'étanchéité
120	Douille
154	Cale d'épaisseur
156	Anneau d'étanchéité
157	Anneau d'étanchéité
168	Douille
274	Anneau d'étanchéité
275	Anneau d'étanchéité
276	Anneau d'étanchéité
277	Anneau d'étanchéité

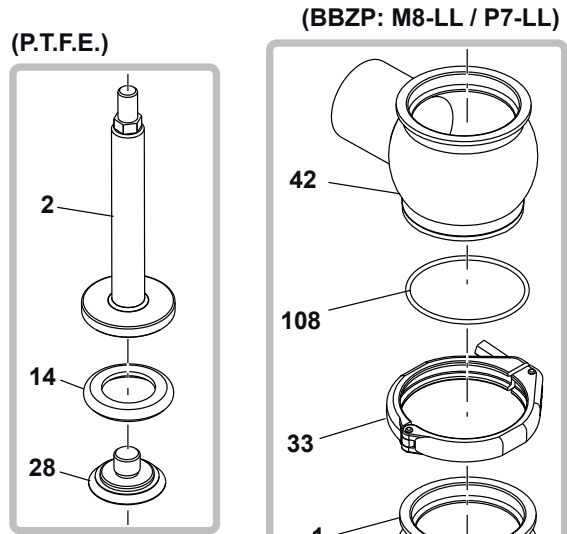
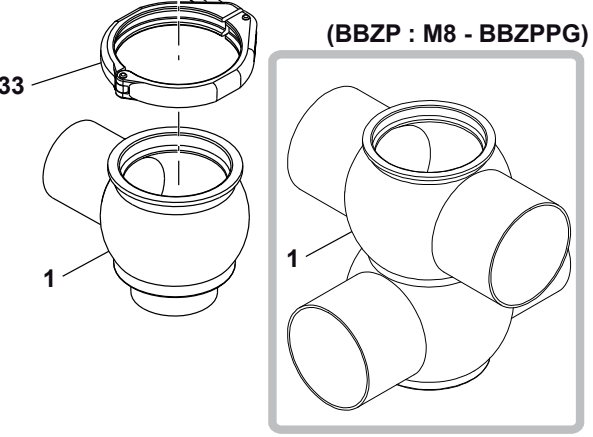
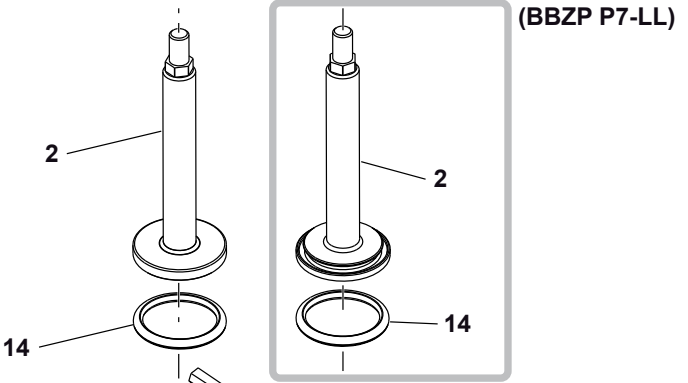
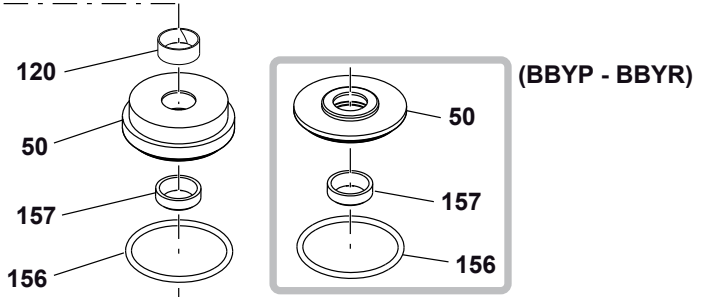
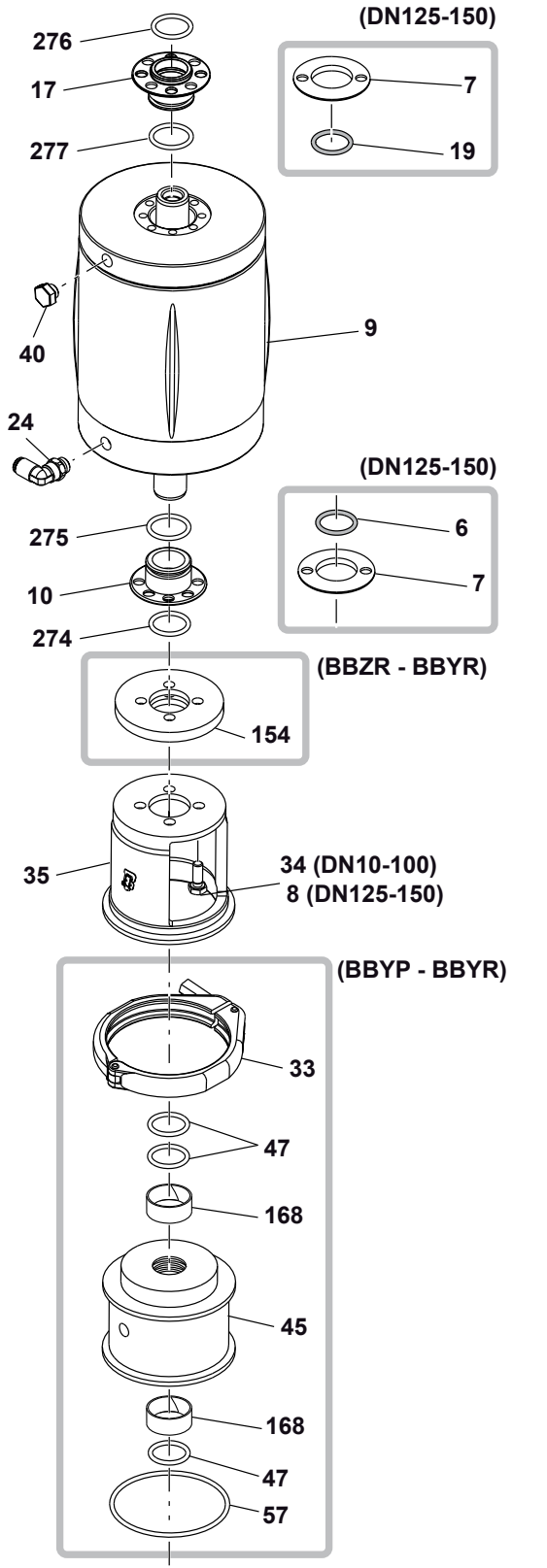

10.5 Démontage de la BBZP - BBZR - BBZT - BBYP - BBYR - BBYT - BBZPPG

1-1

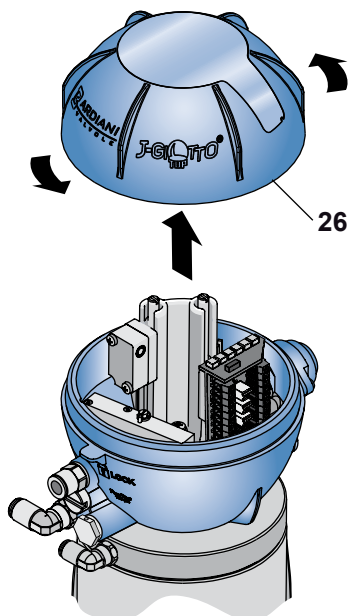

1-2

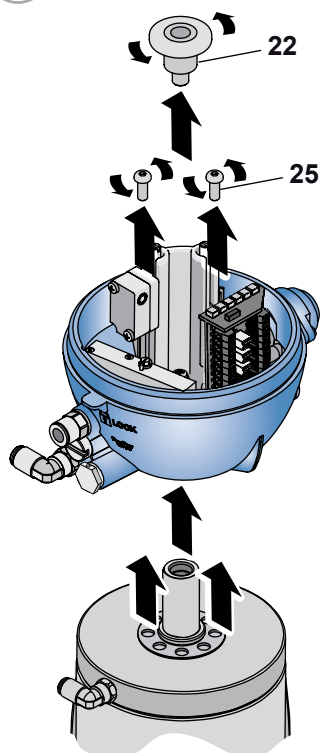

1-3

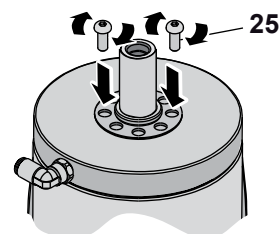

a

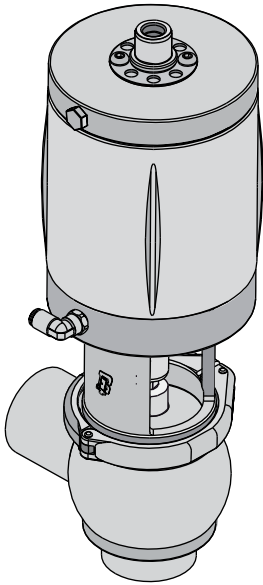

[A S BBZP]

b

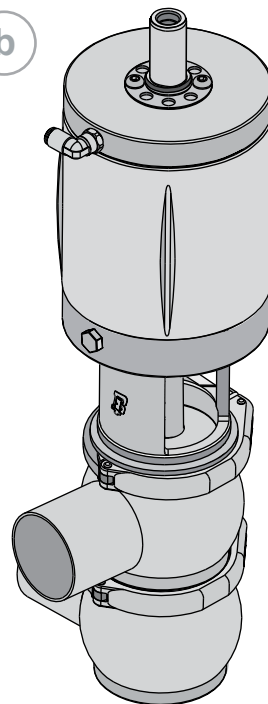

[B S BBZP P7-LL]

A Démontage de la BBZP - BBZR - BBZT - BBYP - BBYR - BBYT - BBZPPG

(Normalement fermée)

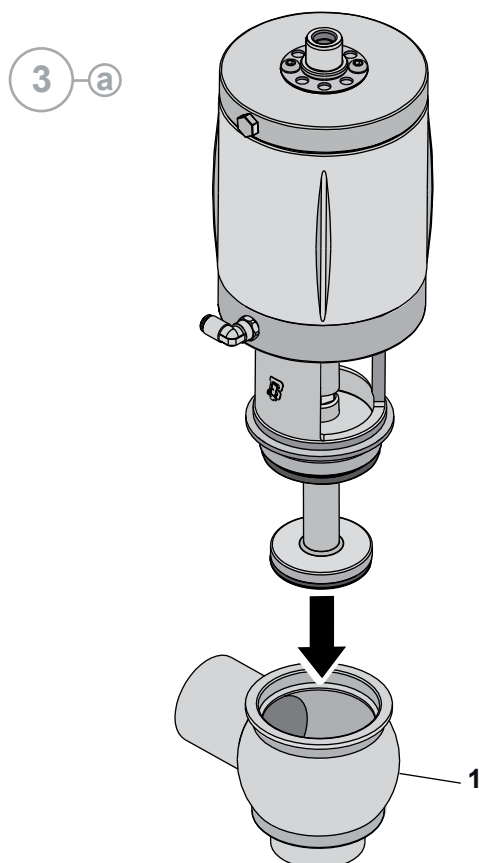
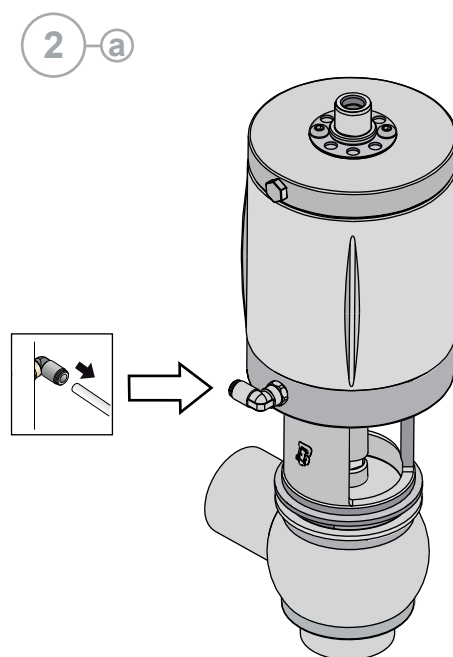
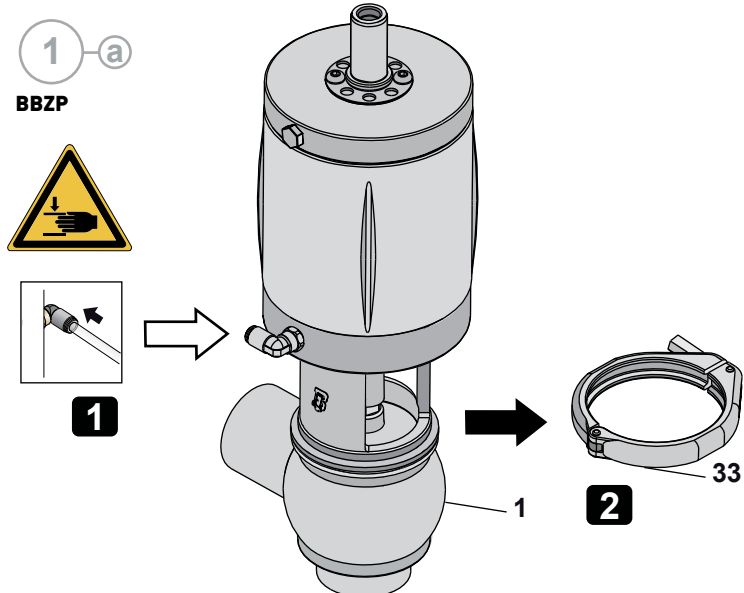

1 a1
BBZPPG

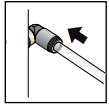

1

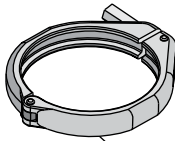
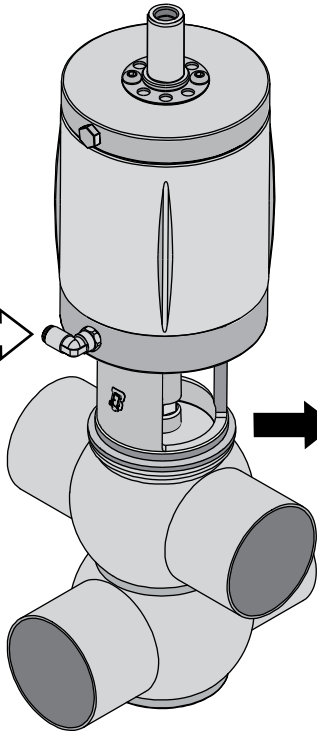

2

33

2 a1

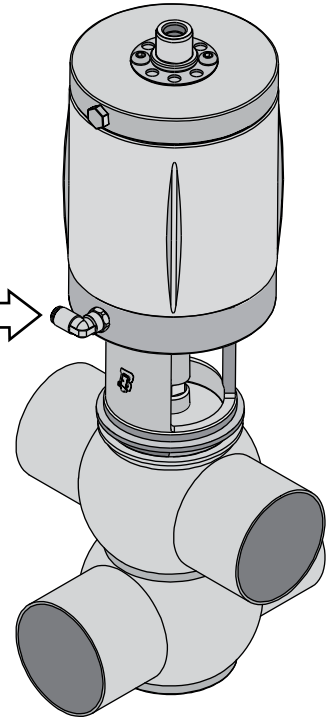
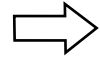
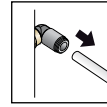

3 a1

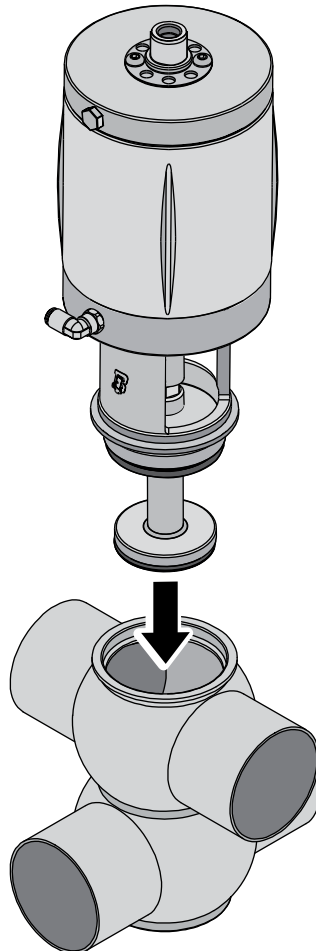

(Normalement ouverte ou double effet)

1 a

BBZP

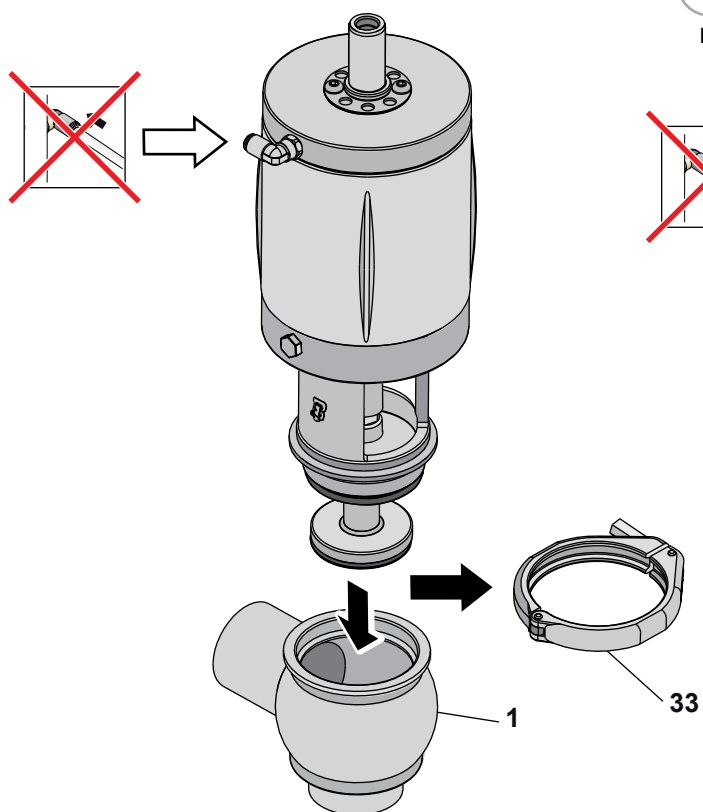

1 a1

BBZPPG

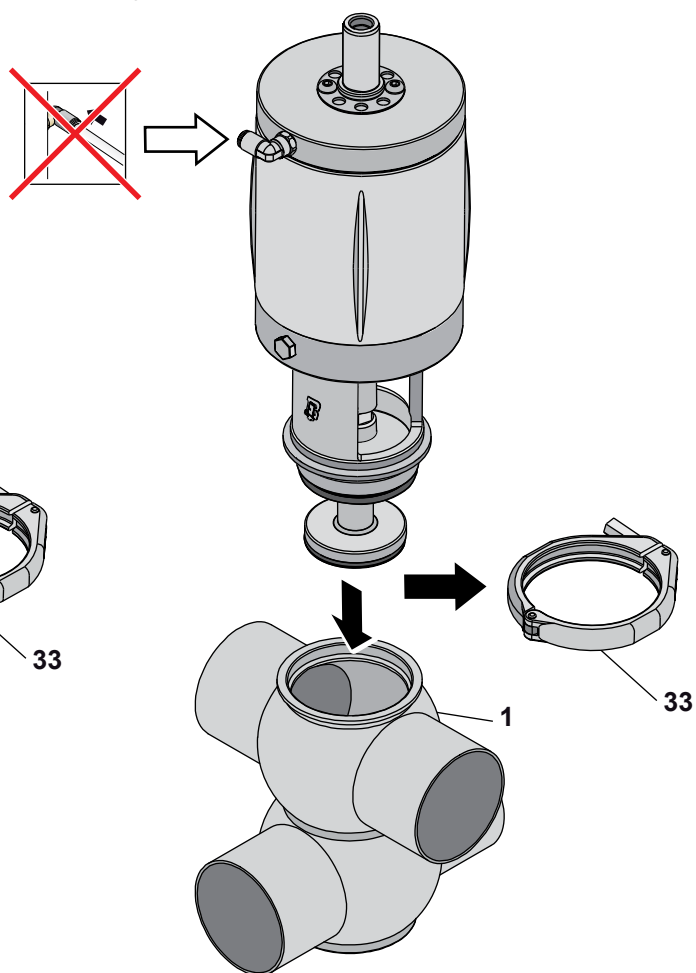

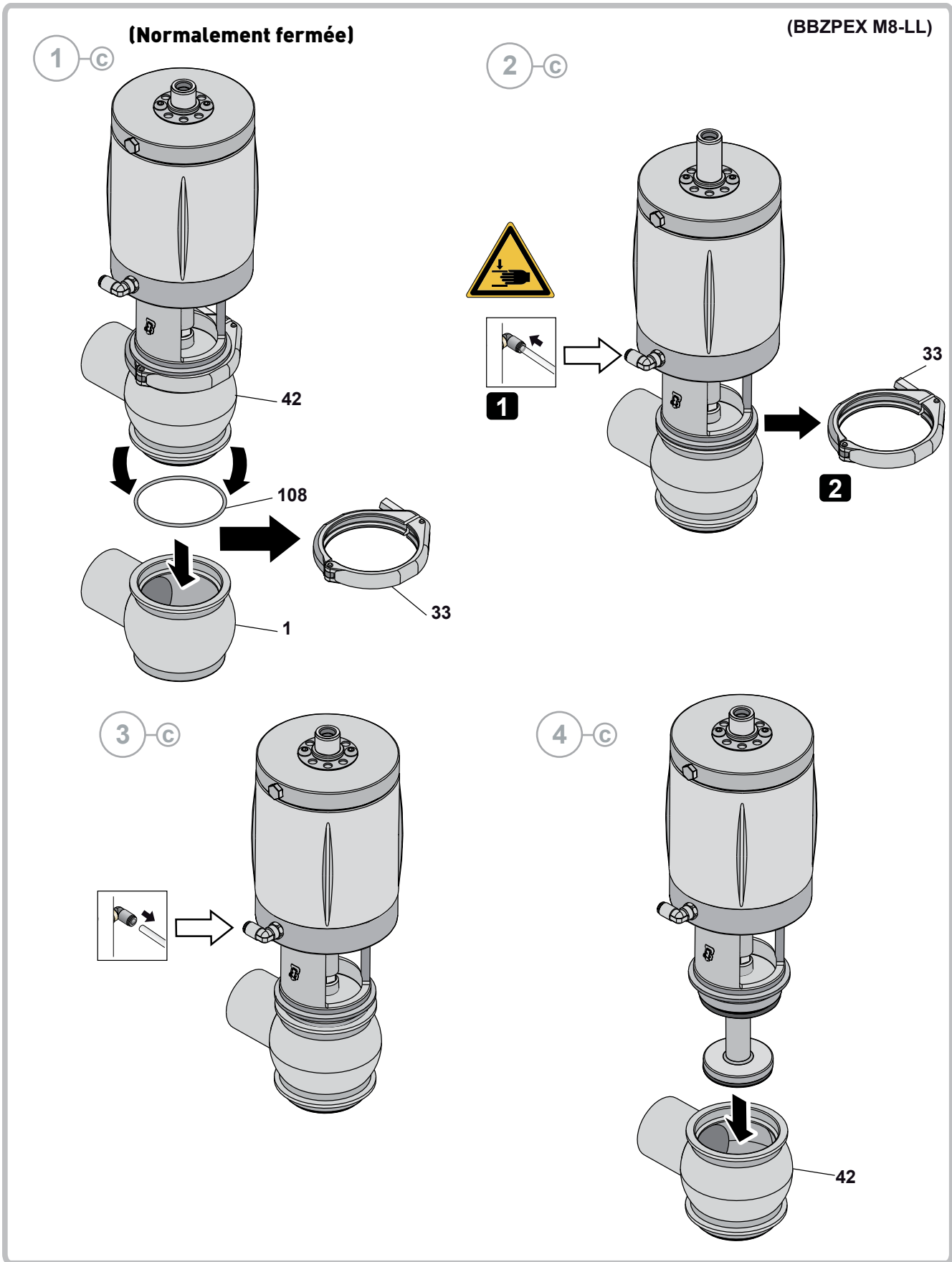

(Normalement ouverte ou double effet)

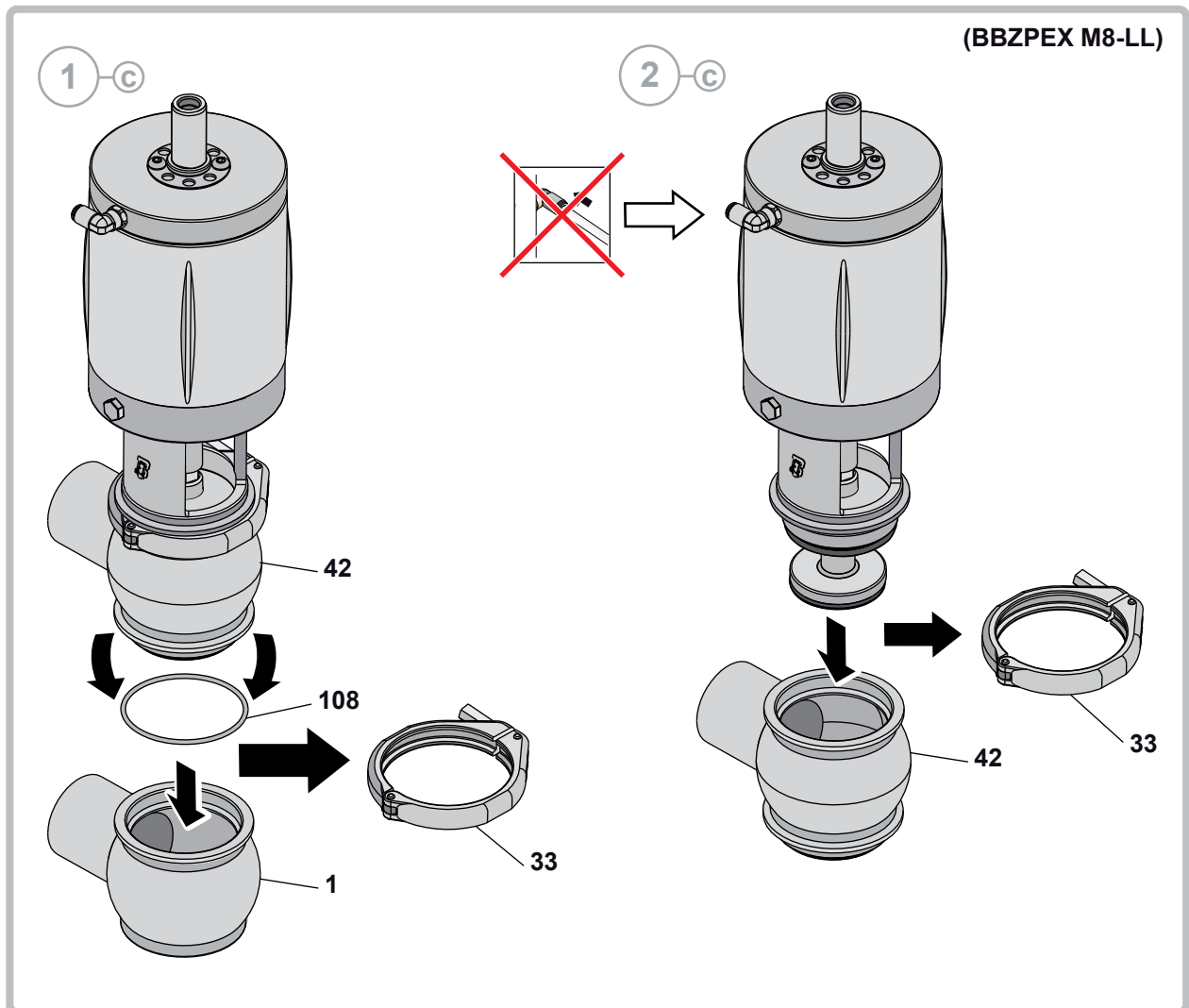

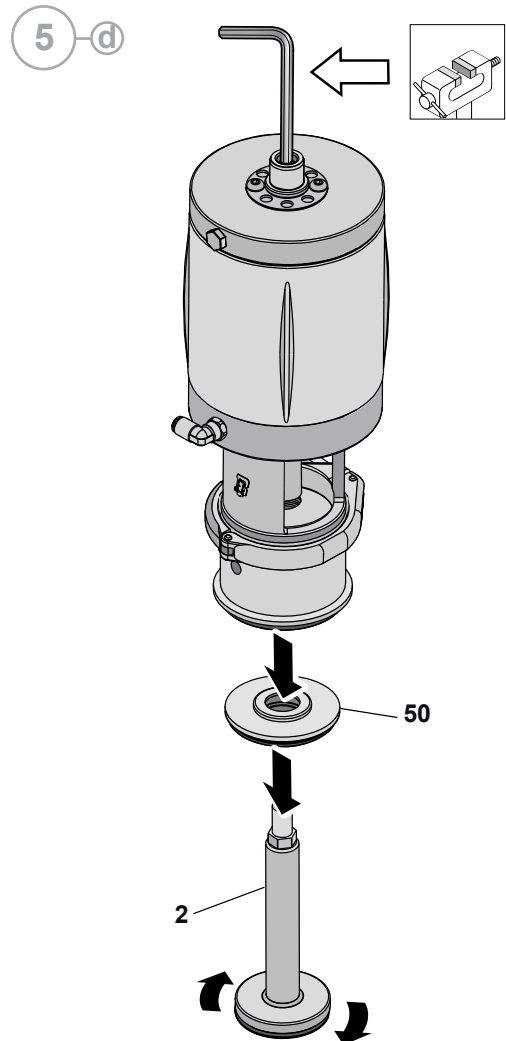
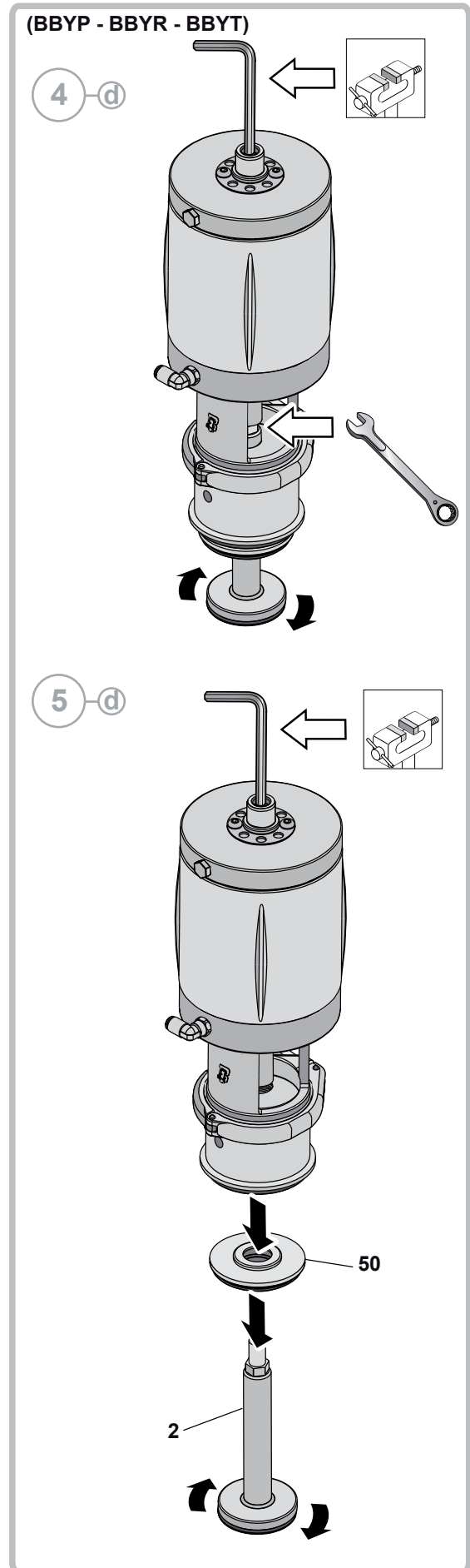
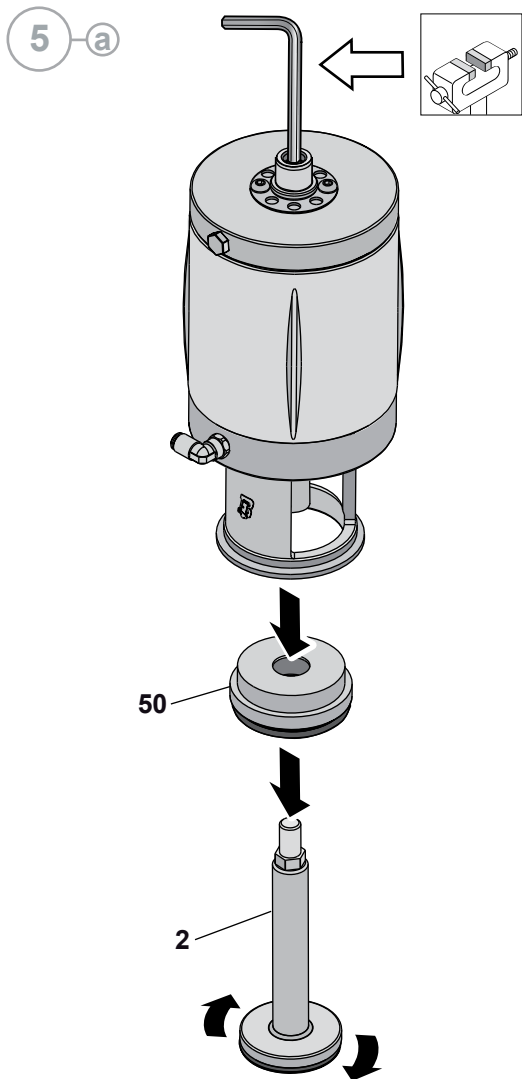
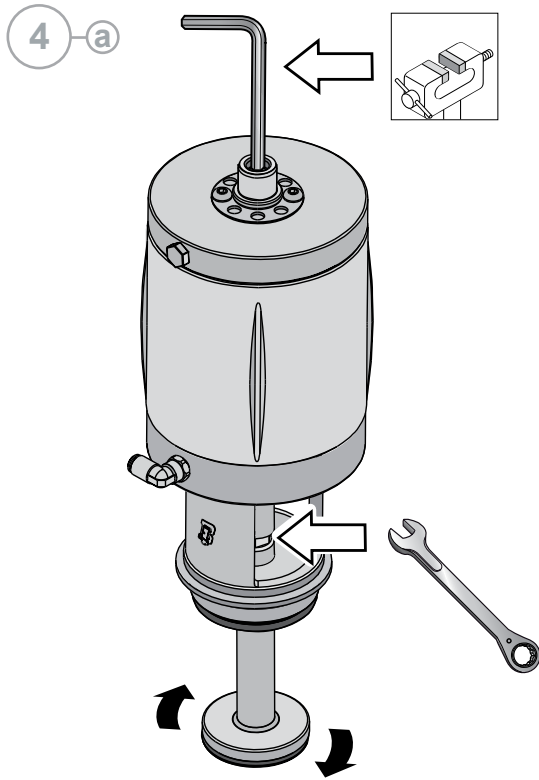

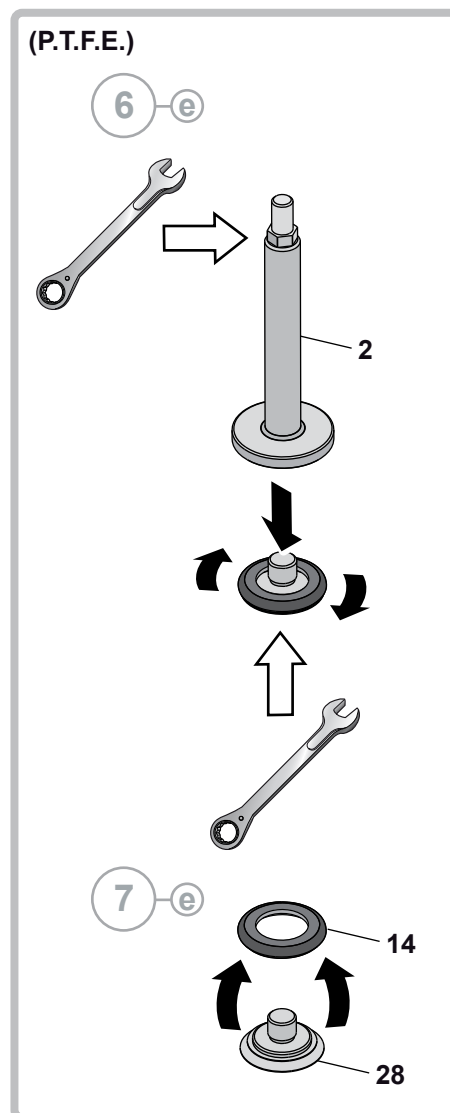
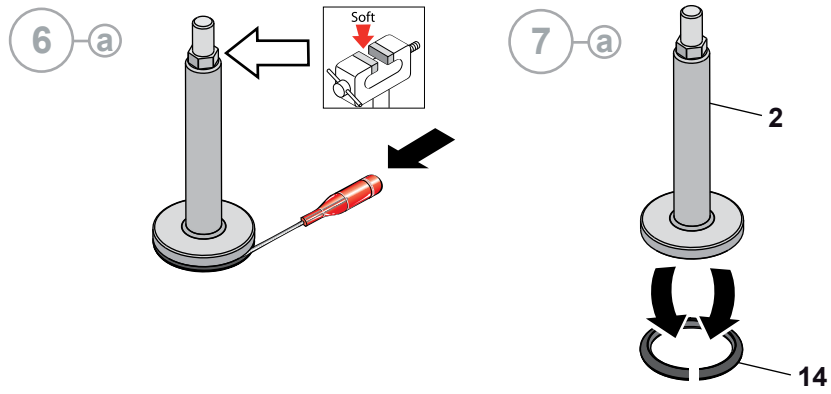

[S BBZP]

B Démontage de la BBZP P7-LL

(Normalement fermée)

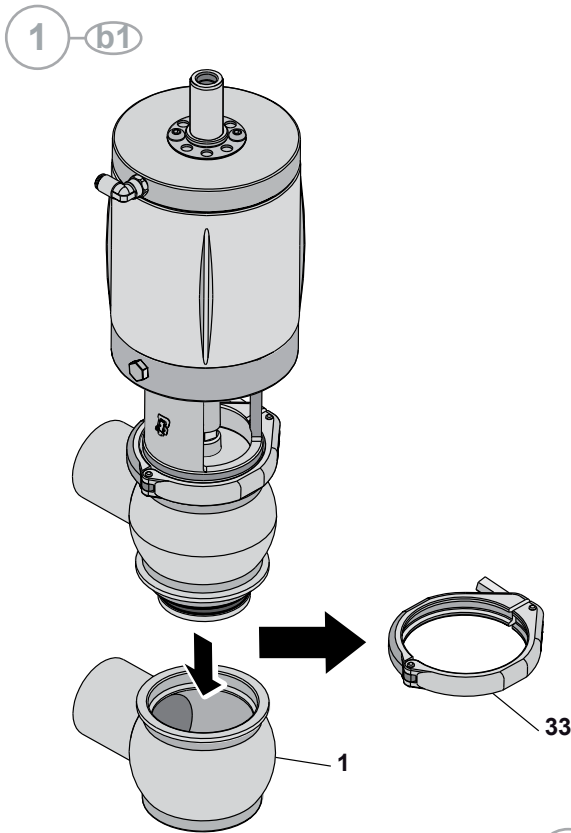



Ne jamais toucher
les parties mobiles si
l'actionneur est alimenté
en air comprimé

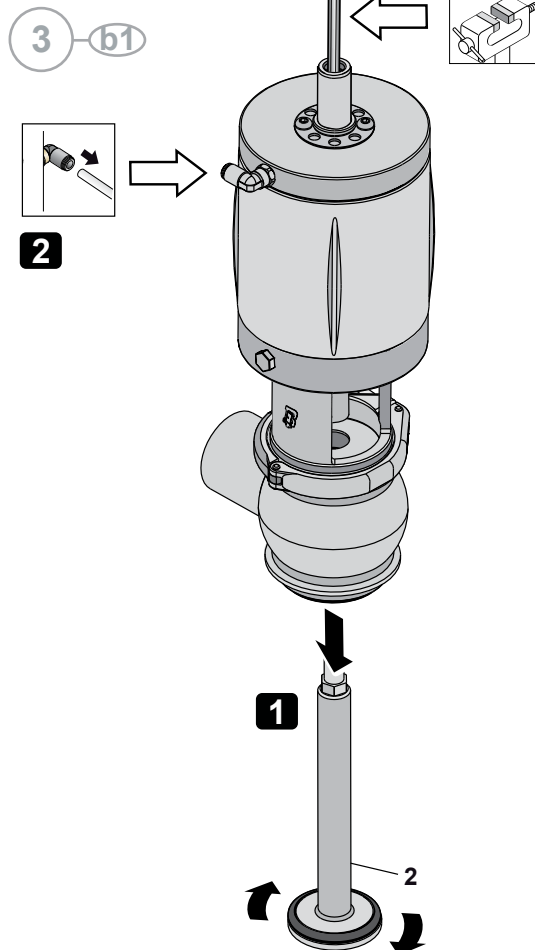
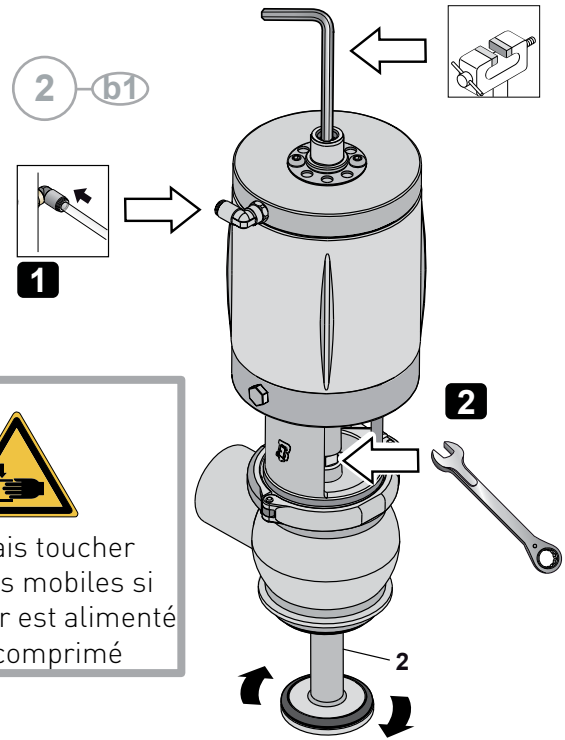

(Normalement ouverte ou double effet)

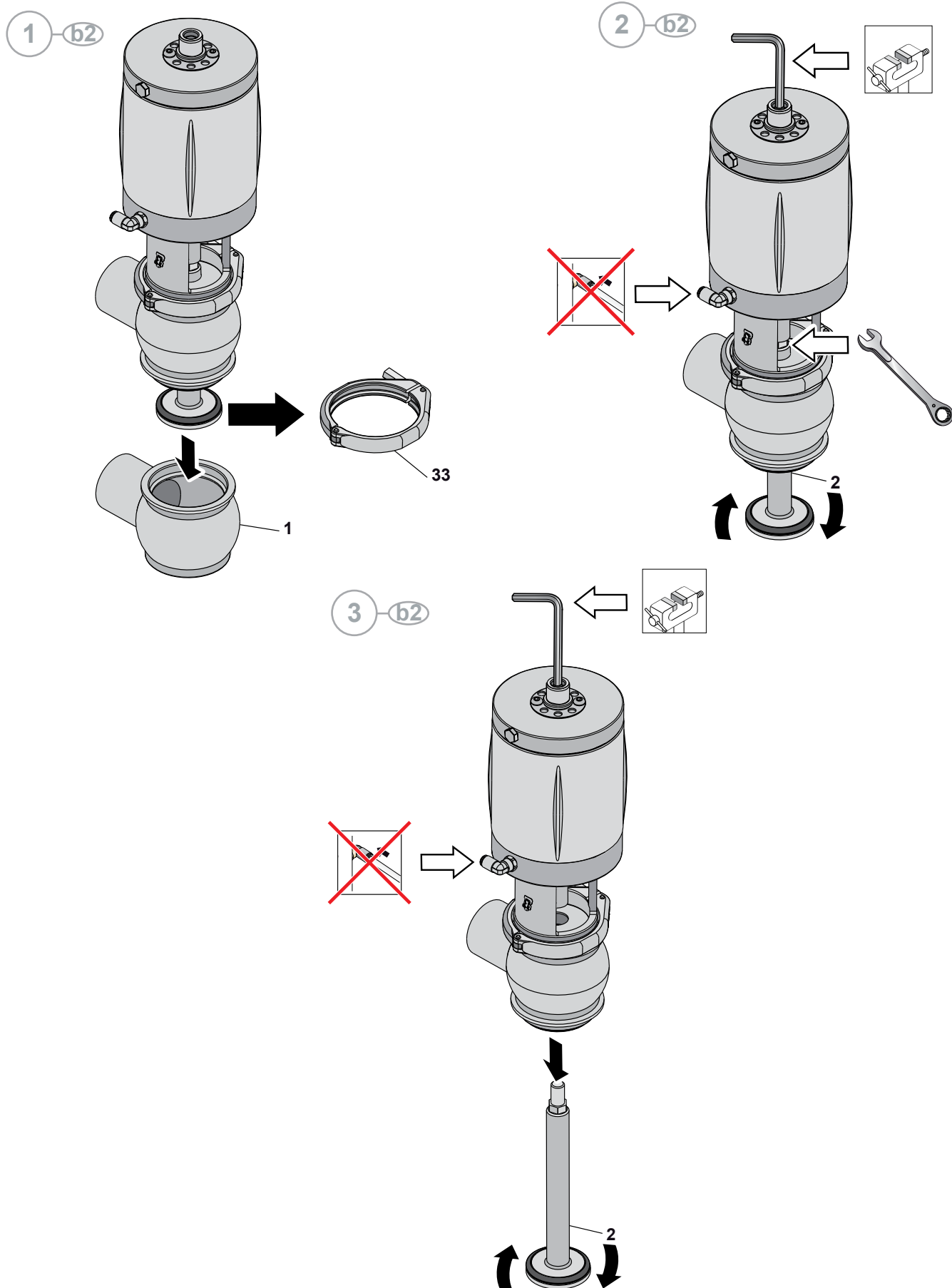

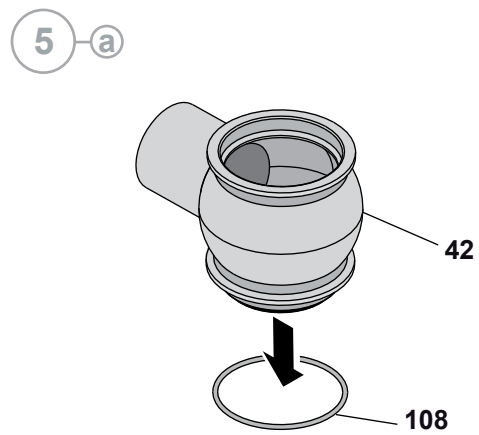
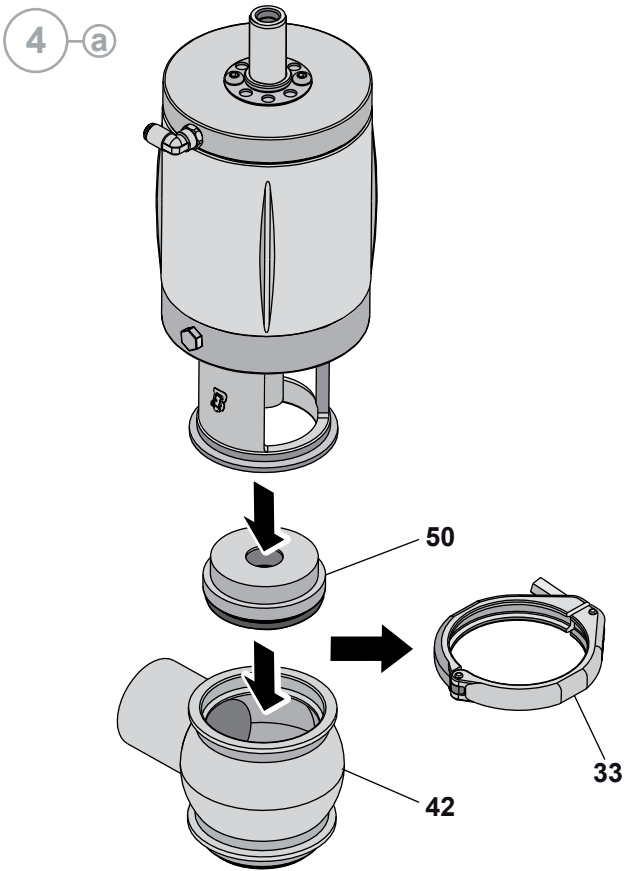

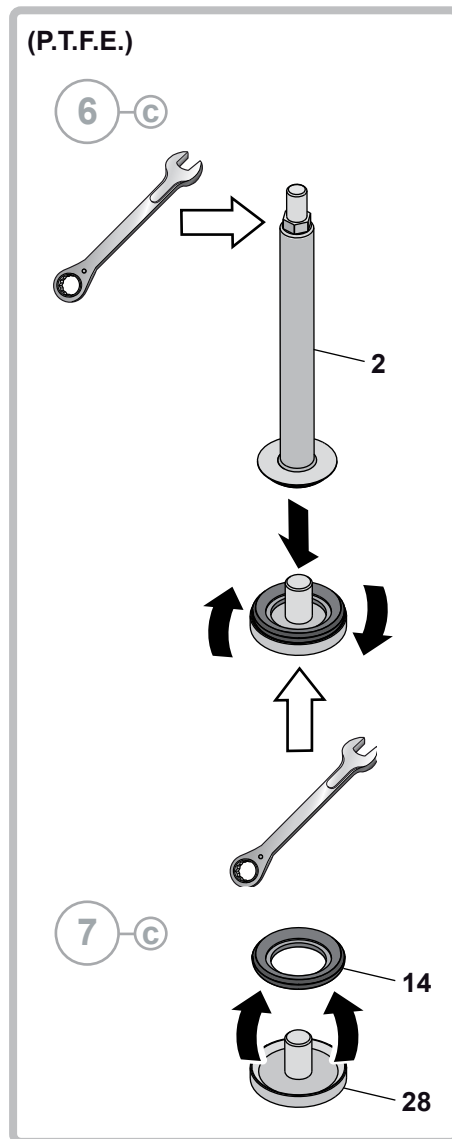
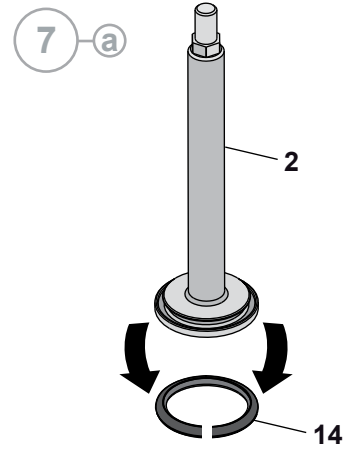
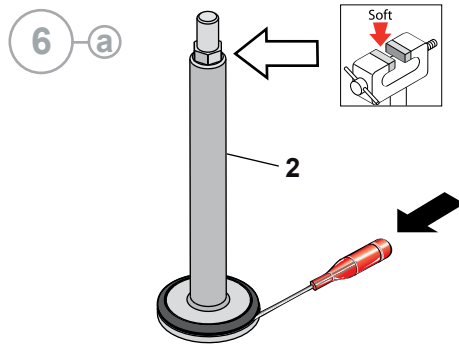

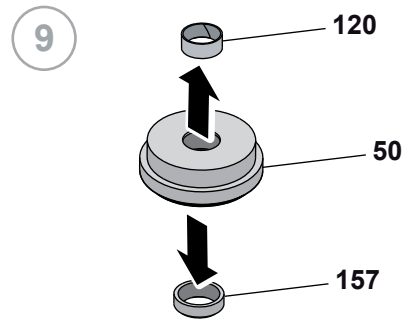
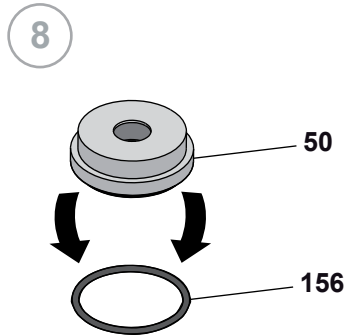

(BBYP - BBYR - BBYT)

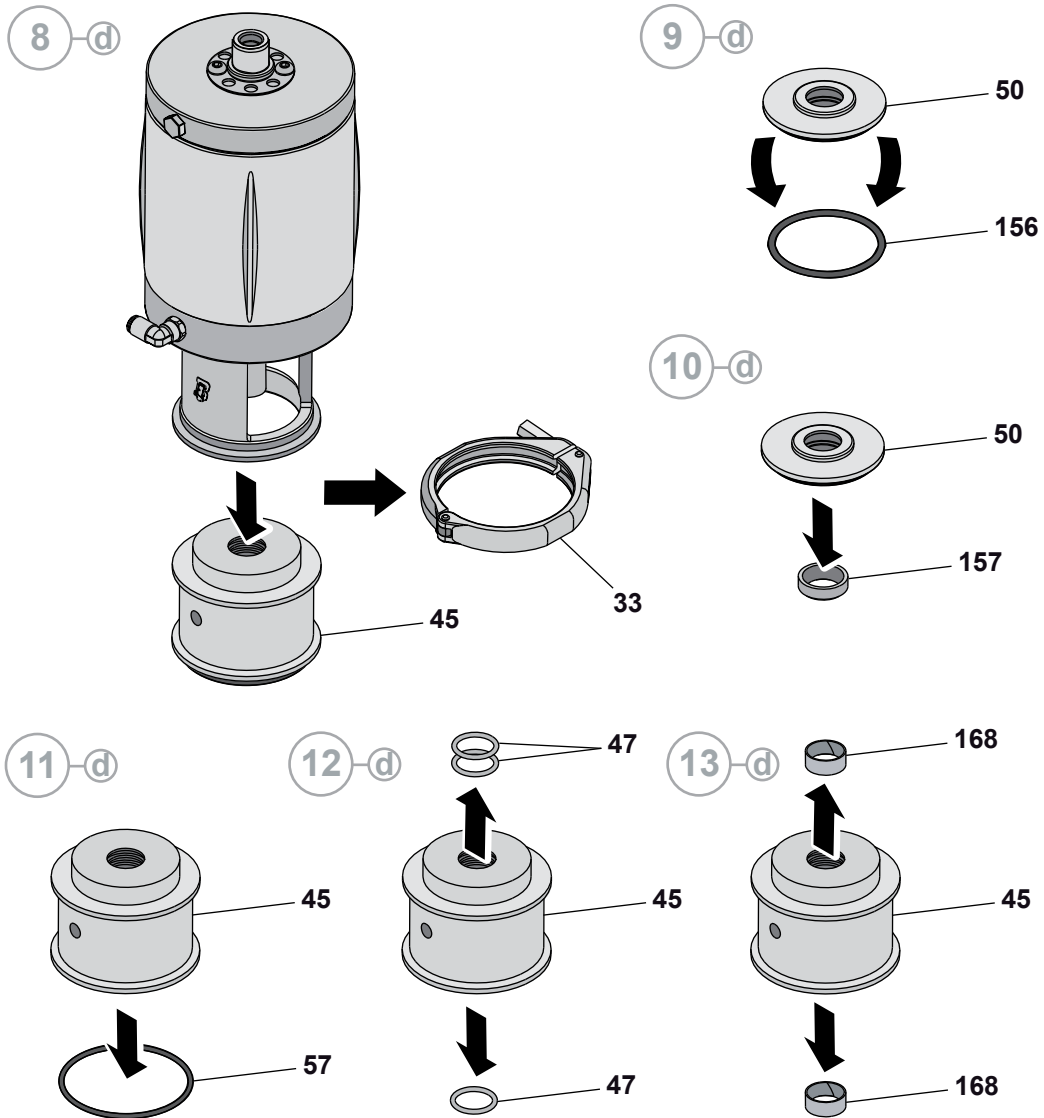

14

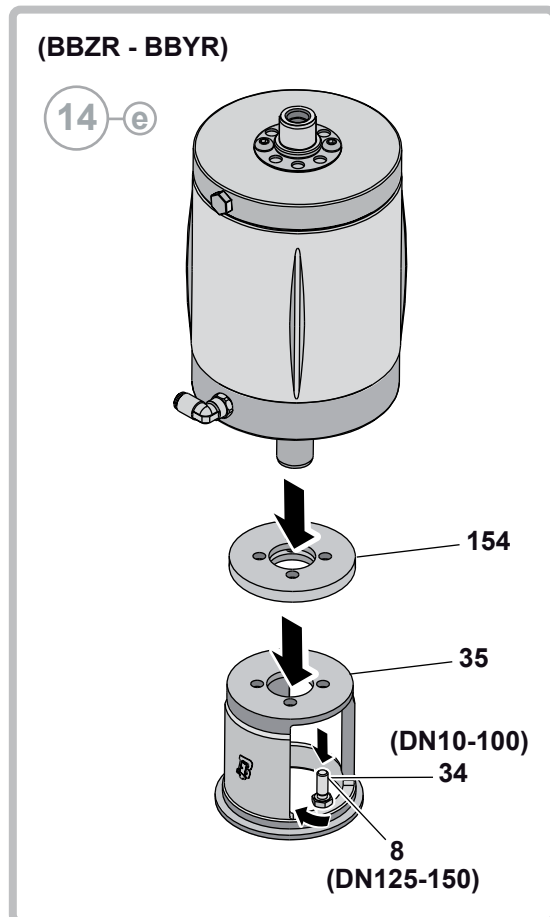
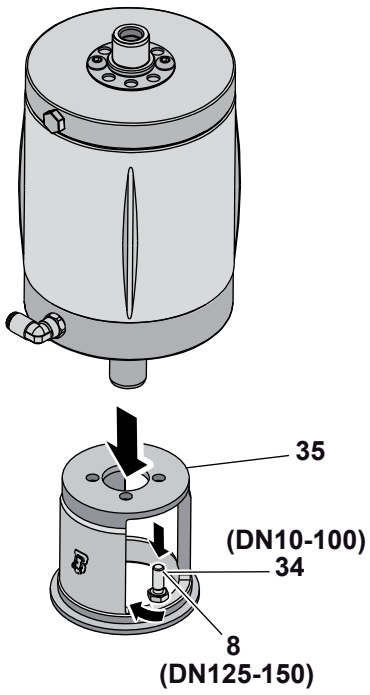

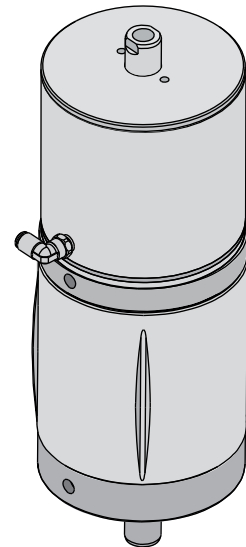
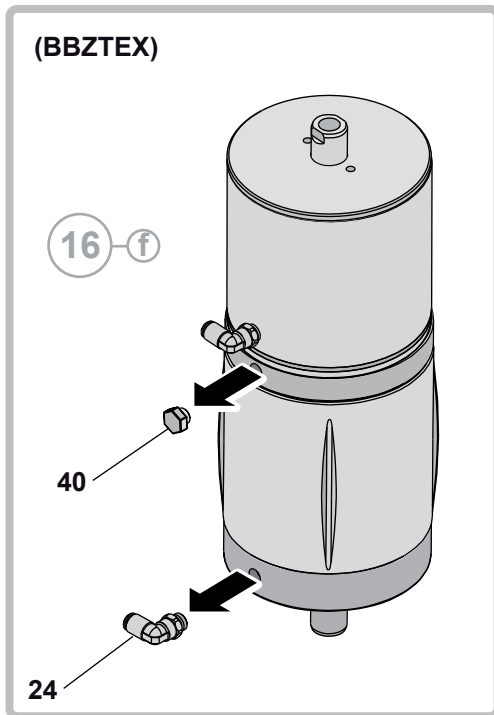
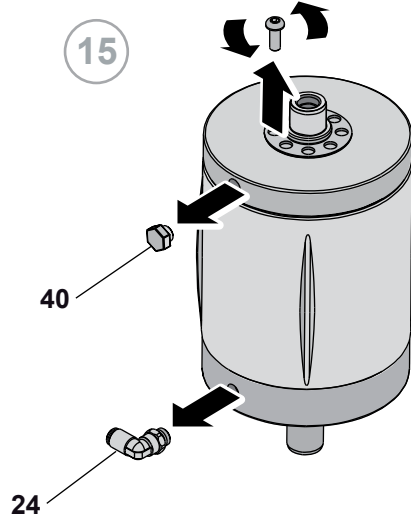

[BBZT]

(DN 10-100)

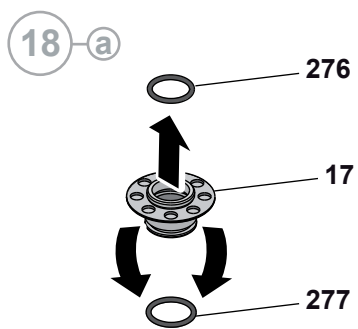
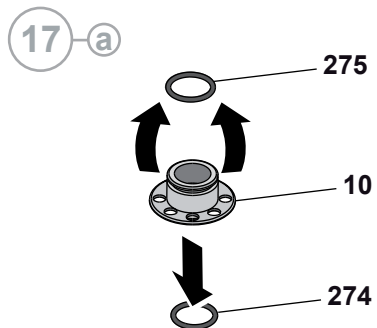
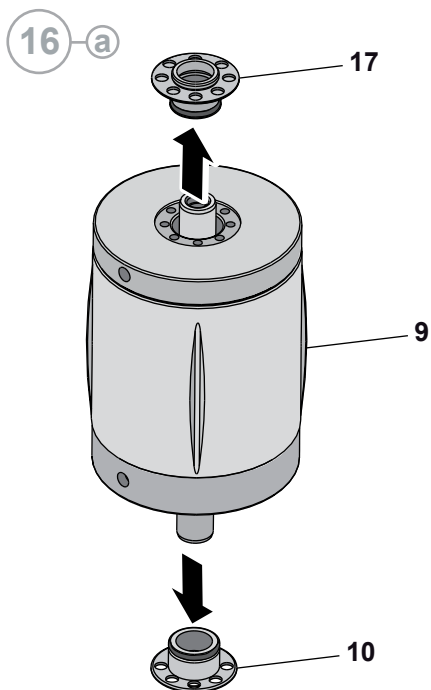

(DN 125-150)

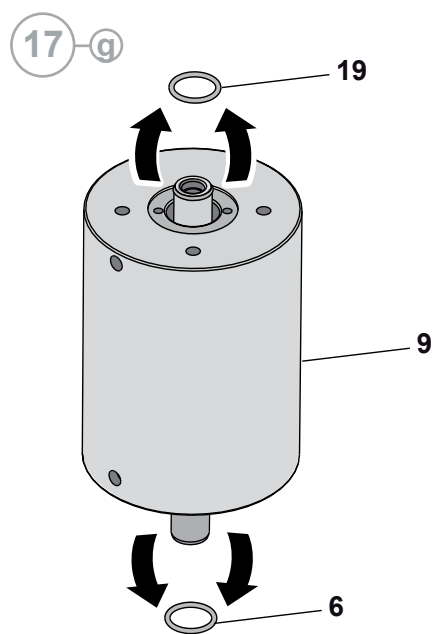
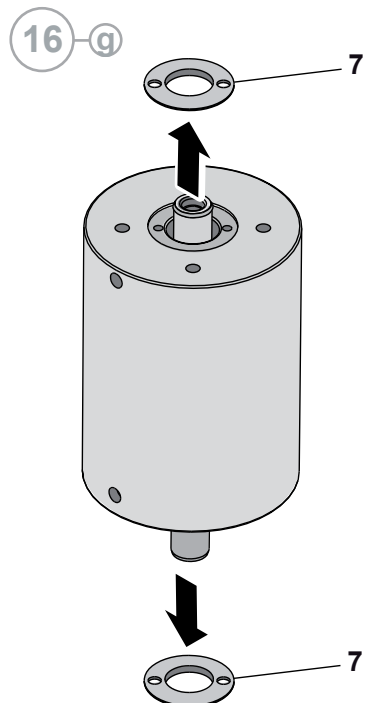

10.6 Montage de la BBZP - BBZR - BBZT - BBYP - BBYR - BBYT - BBZPPG

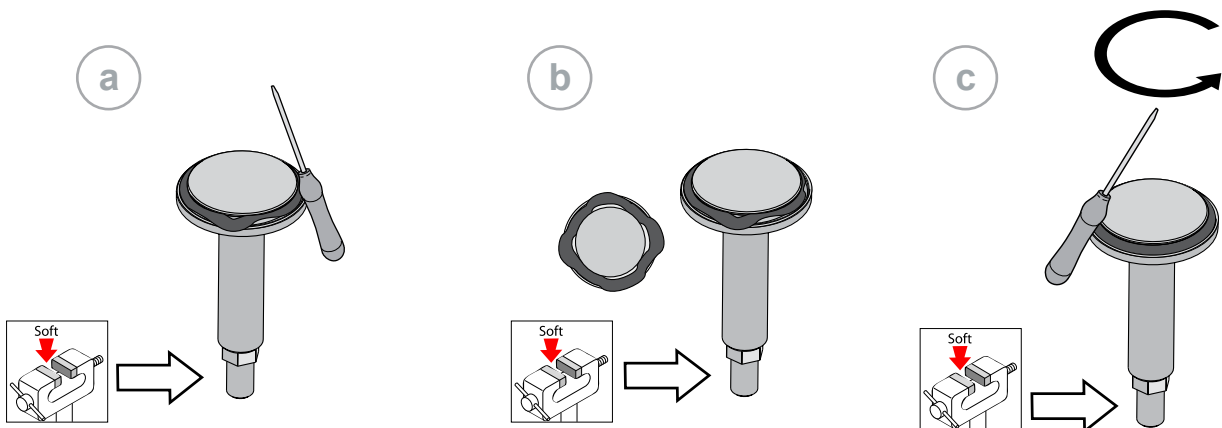
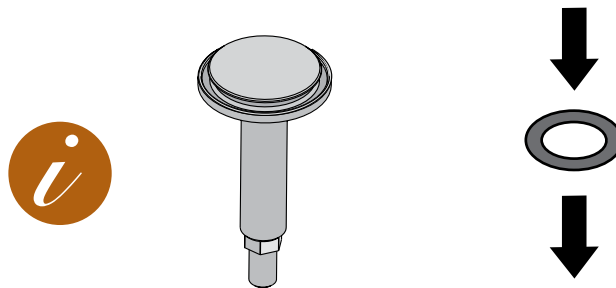
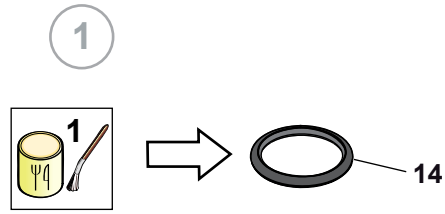

(DN 10-100)

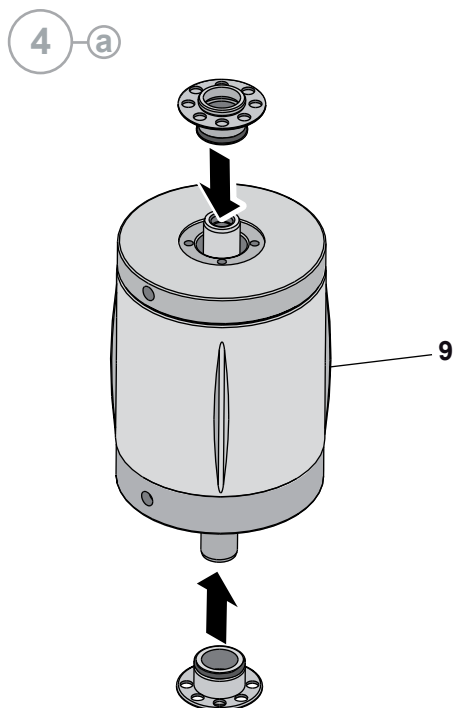
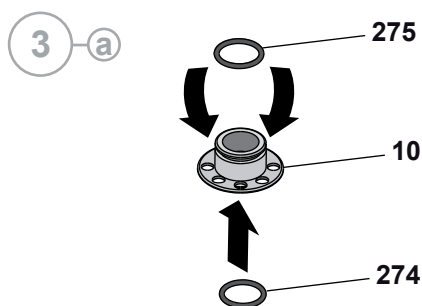
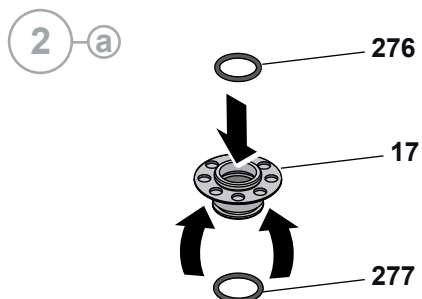

(DN 125-150)

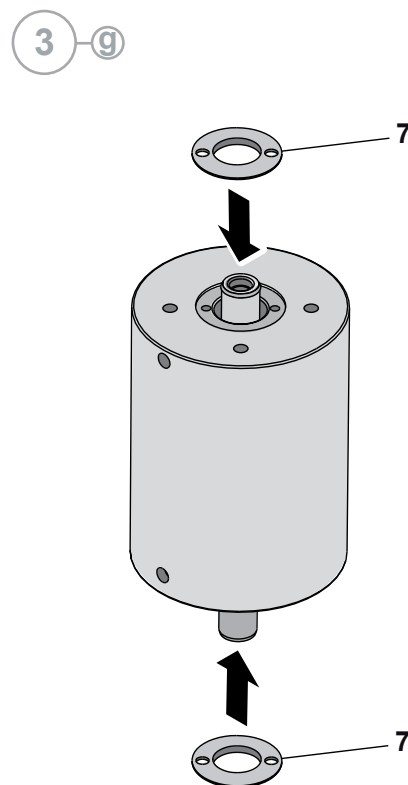
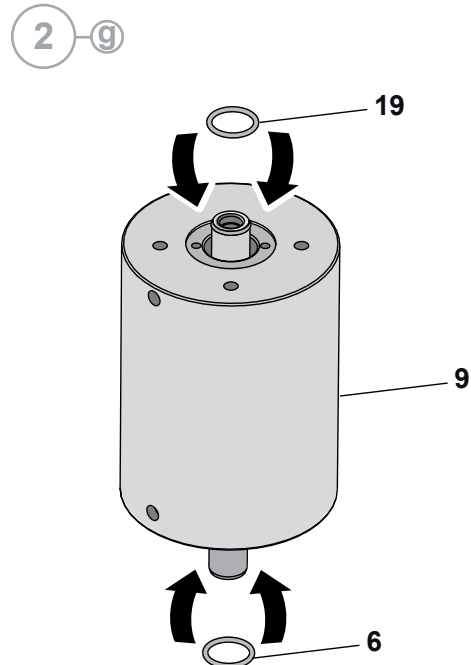

10.6.1 Réglage du type de vanne Normalement Ouverte ou Normalement Fermée

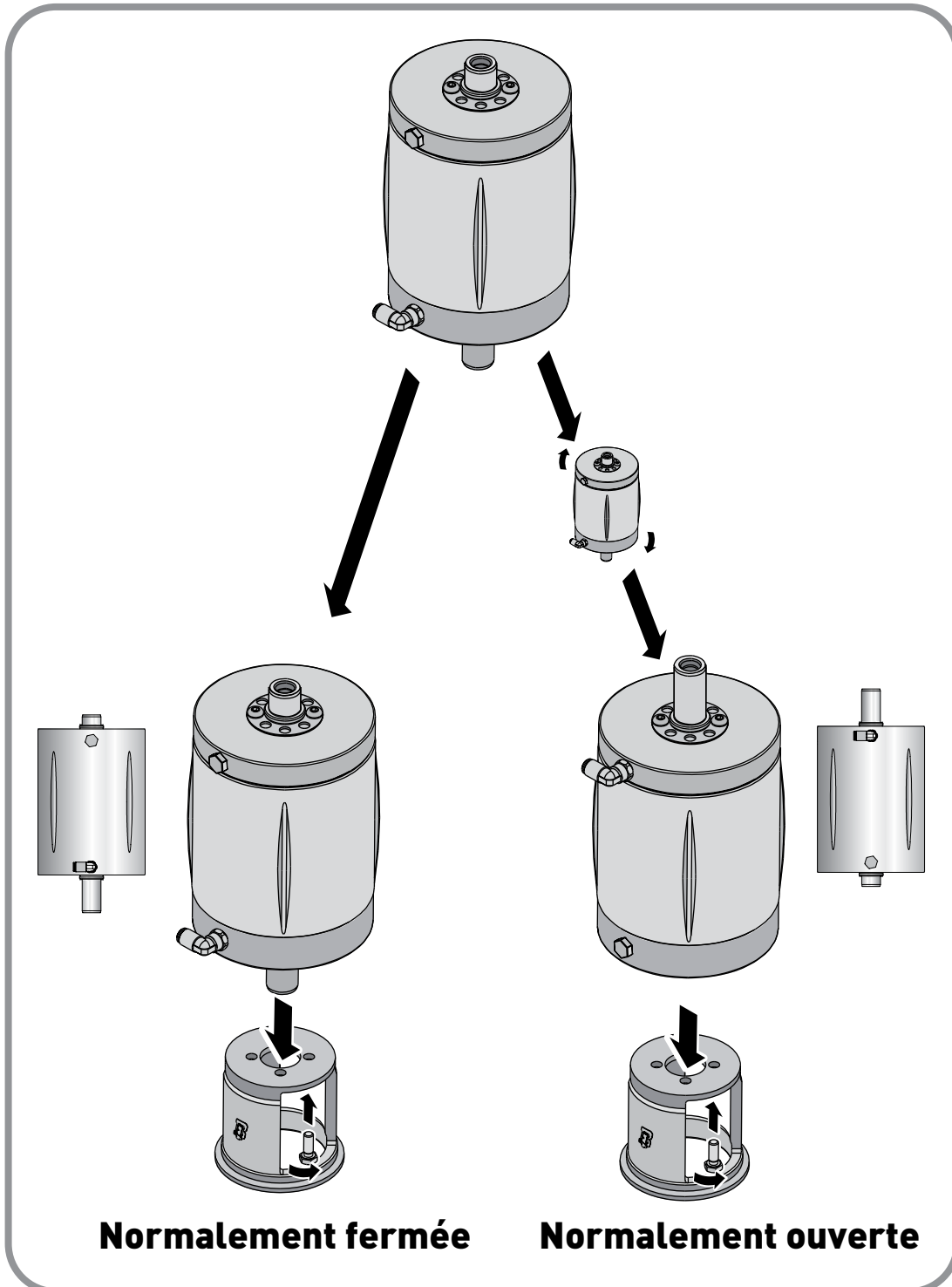

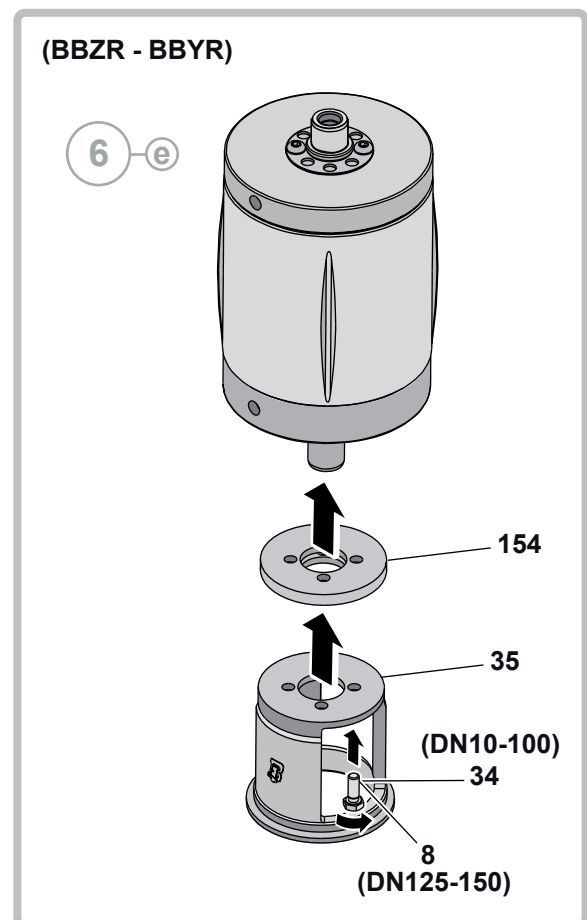
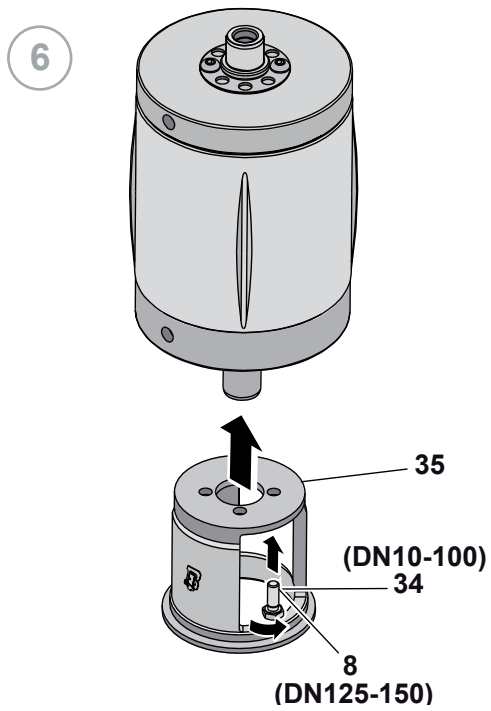
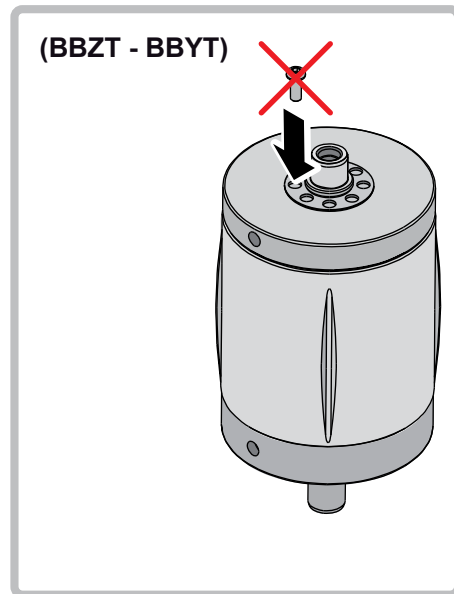
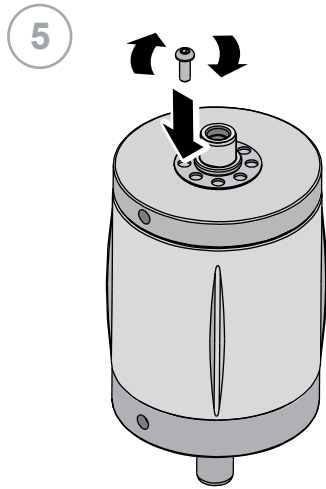

7

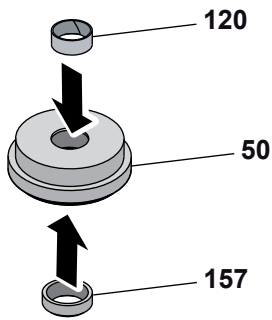

8

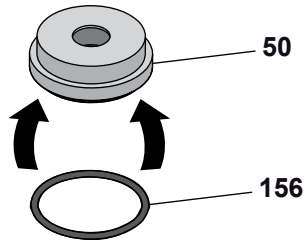

9

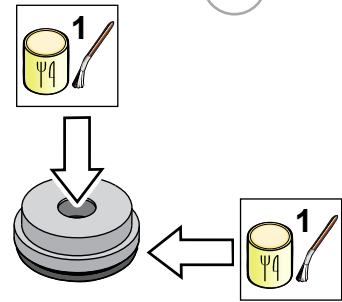

(BBYP - BBYR - BBYT)

7-d

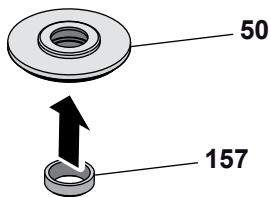

8-d

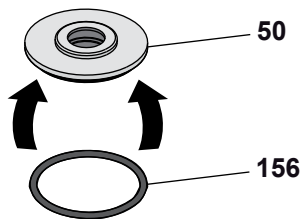

9-d

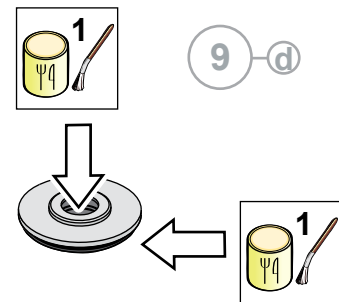

(BBYP - BBYR - BBYT)

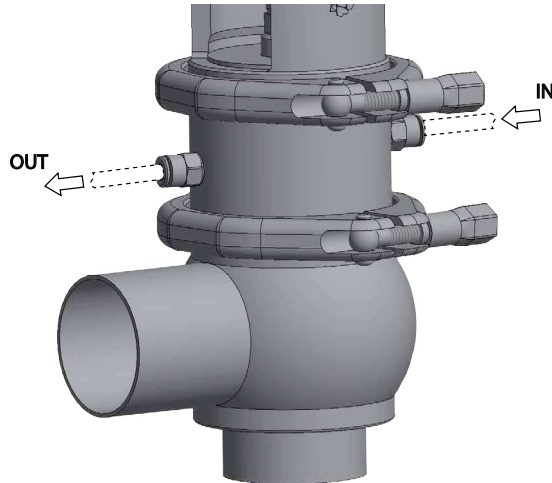

10-d

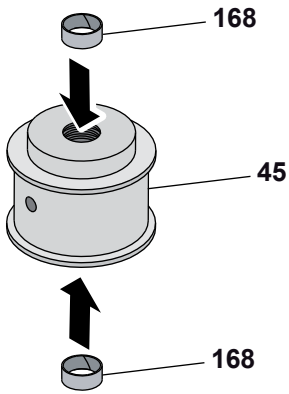

11-d

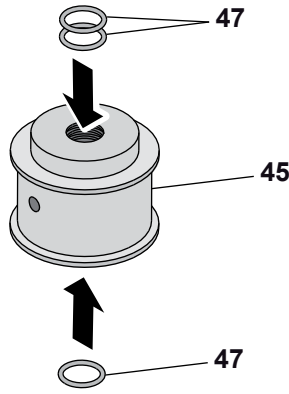

12-d

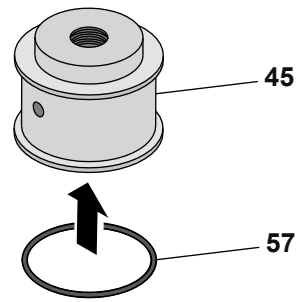

13-d

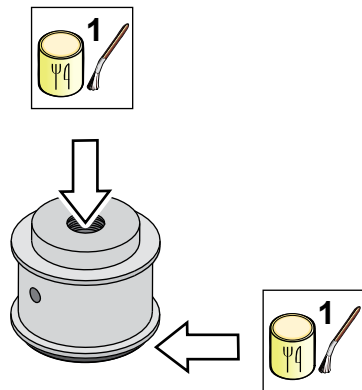

14-d

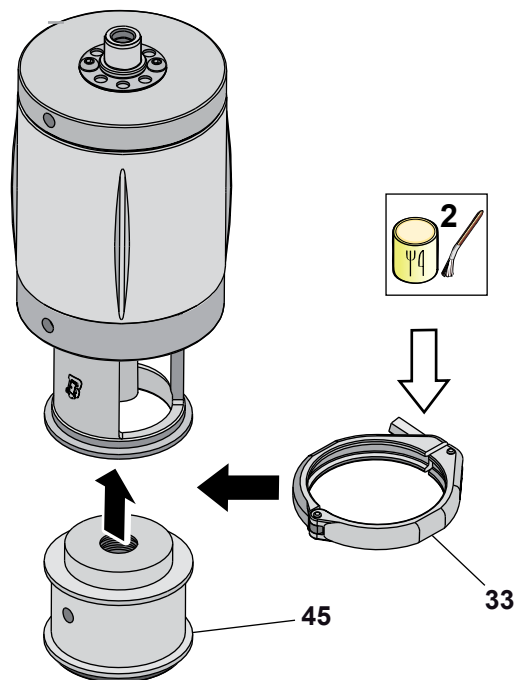

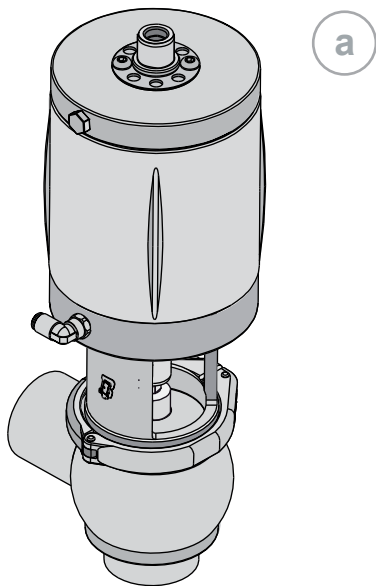

a



[A M BBZP]

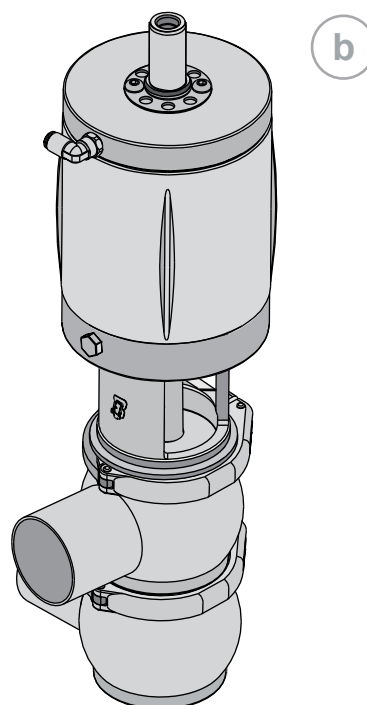

b



[B M BBZP P7-LL]

A Montage de la BBZP - BBZR - BBZT - BBYP - BBYR - BBYT - BBZPPG

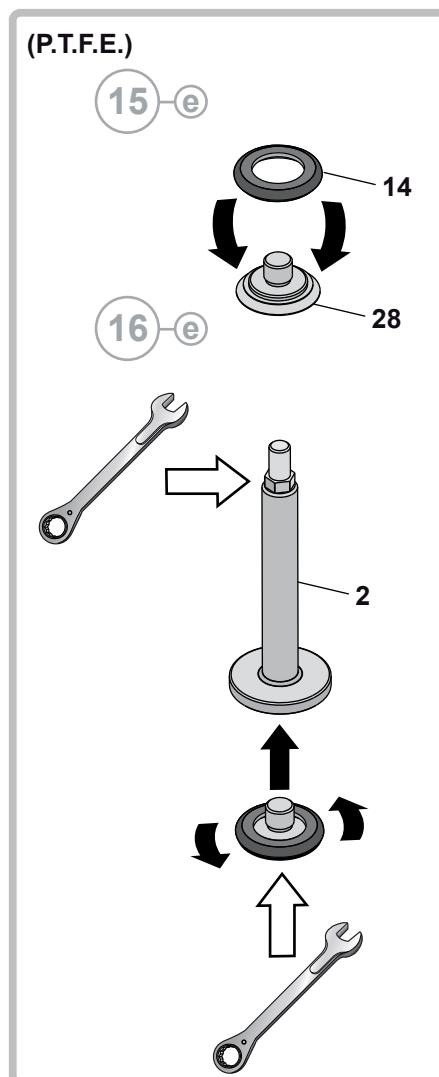
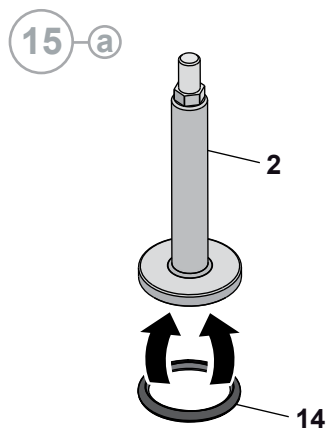

17-a

Normalement fermée

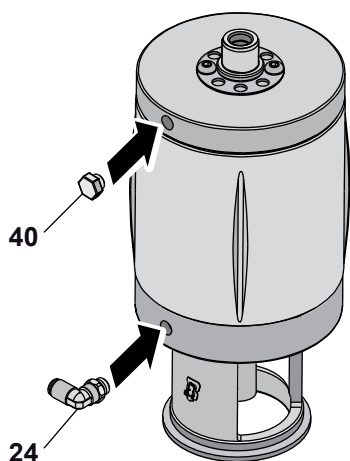

Normalement ouverte

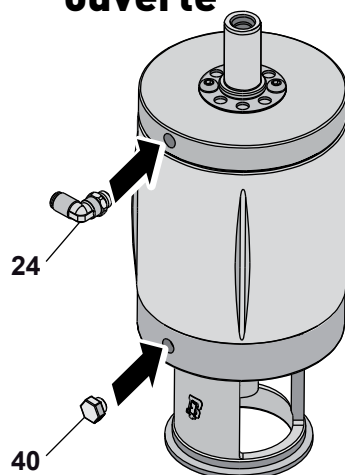

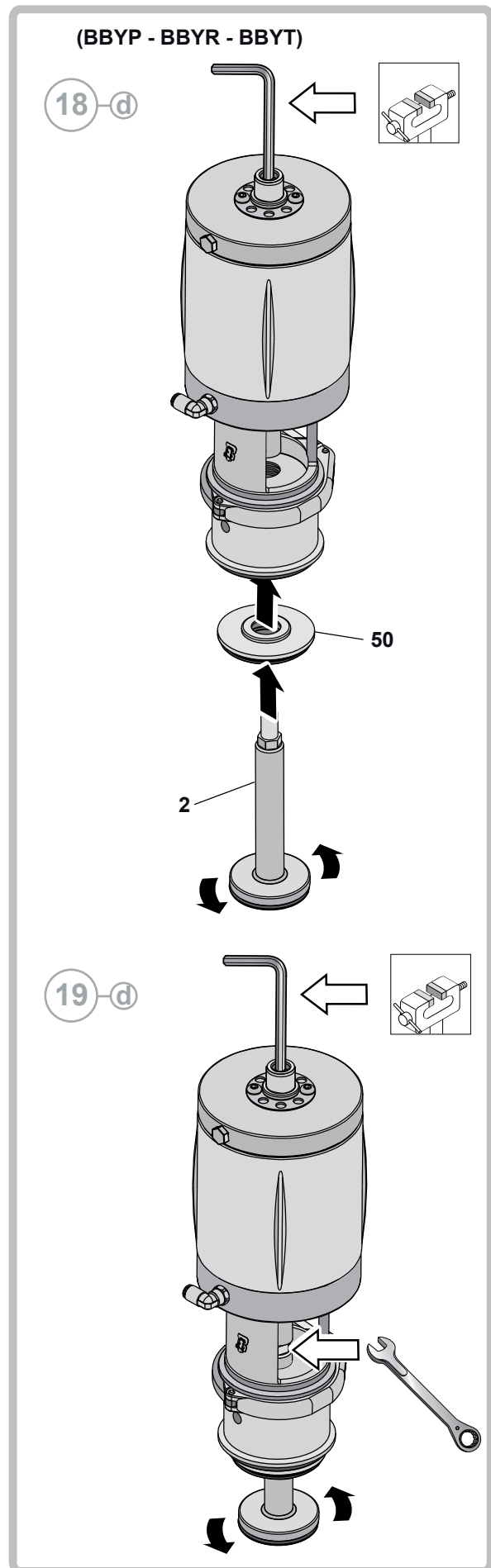
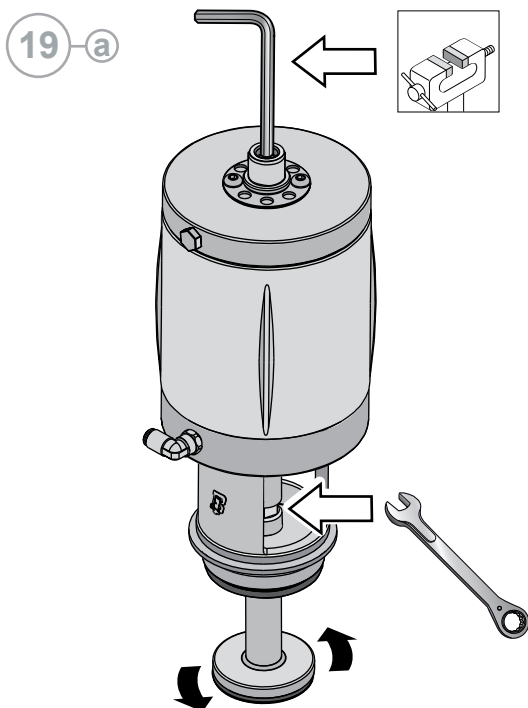
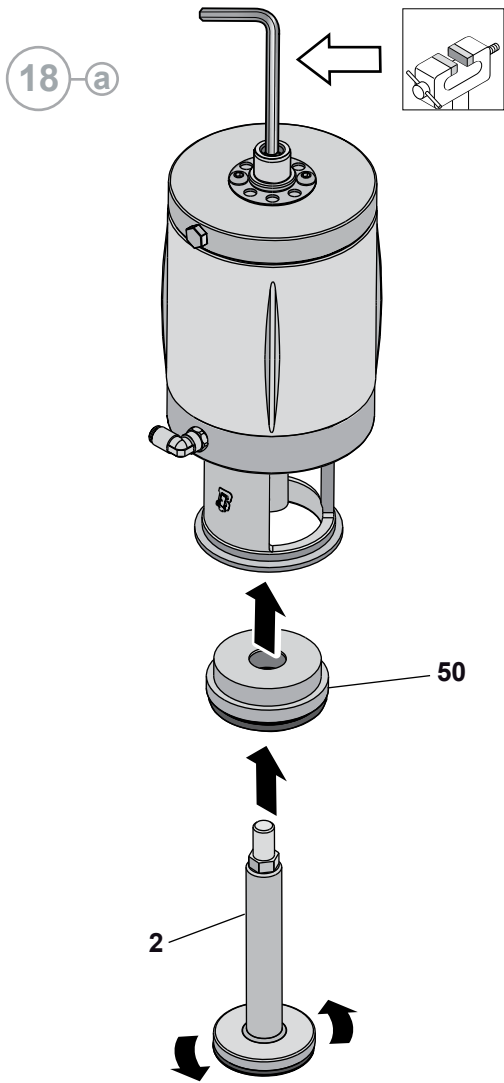

(Normalement fermée)

20 a1

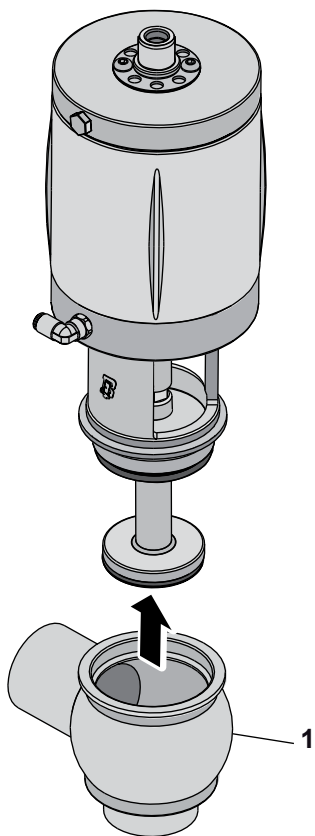

21 a1

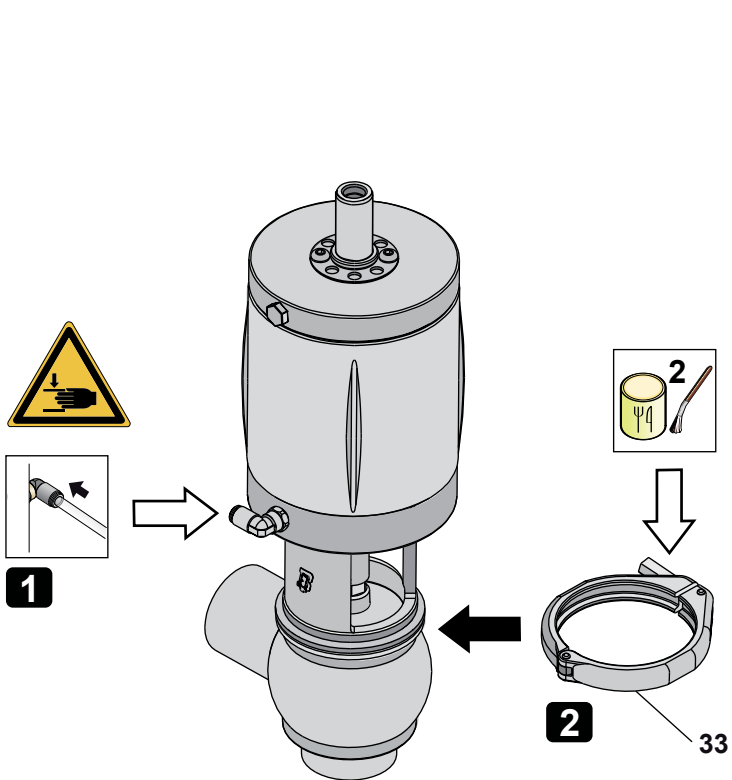

22 a1

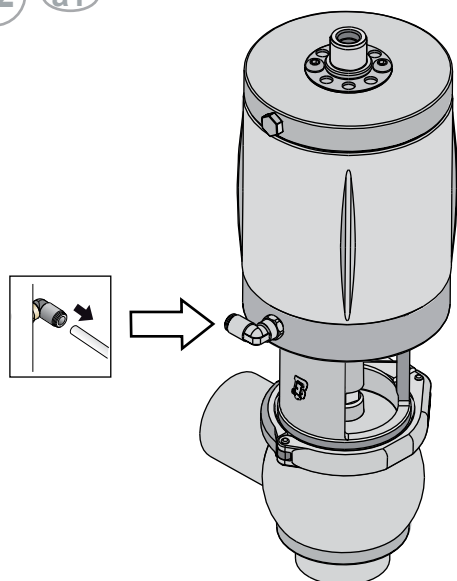

(Normalement ouverte ou double effet)

20 a2

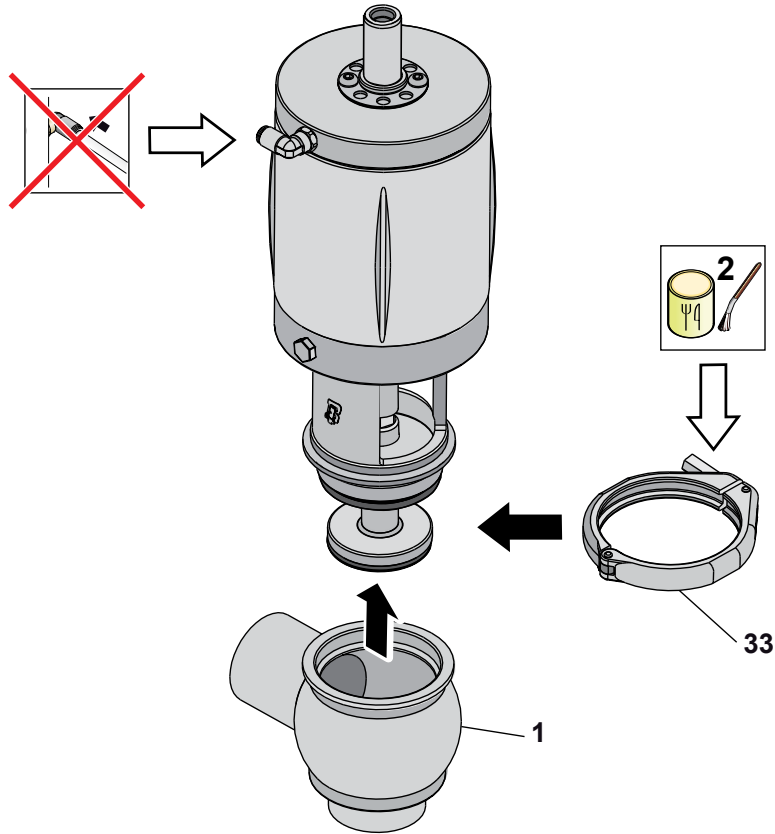

20-a1 (Normalement fermée)
BBZPPG

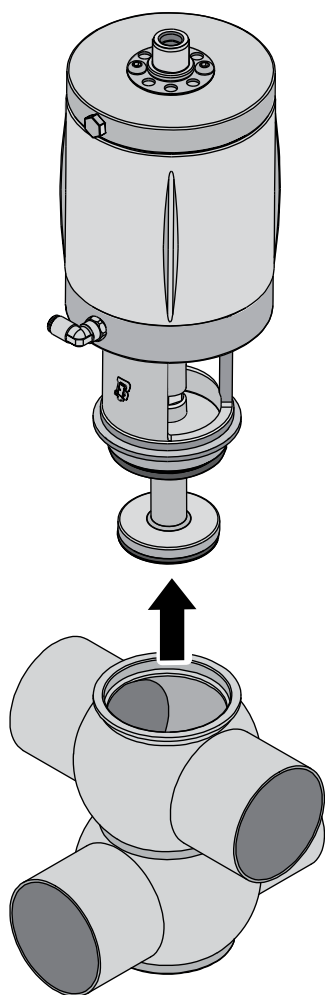

21-a1

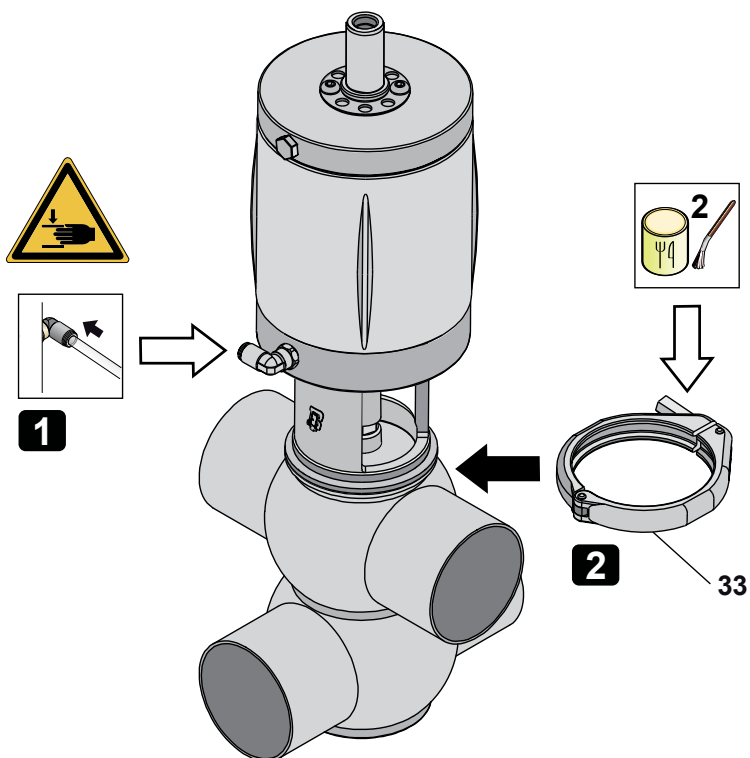

22-a1

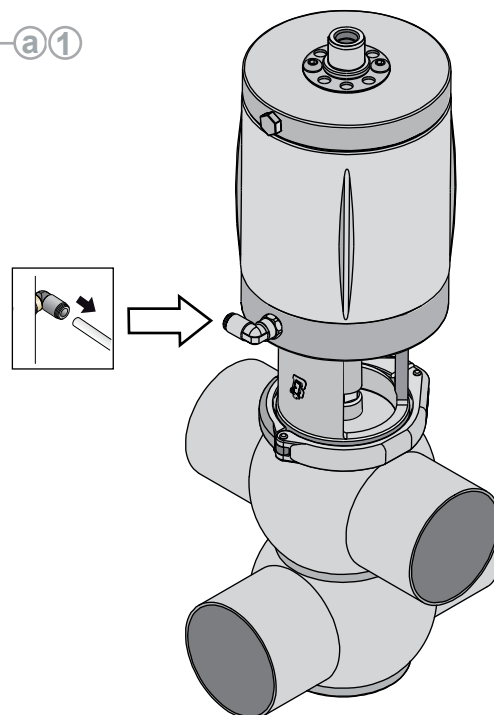

20-a2 (Normalement ouverte ou double effet)

BBZPPG

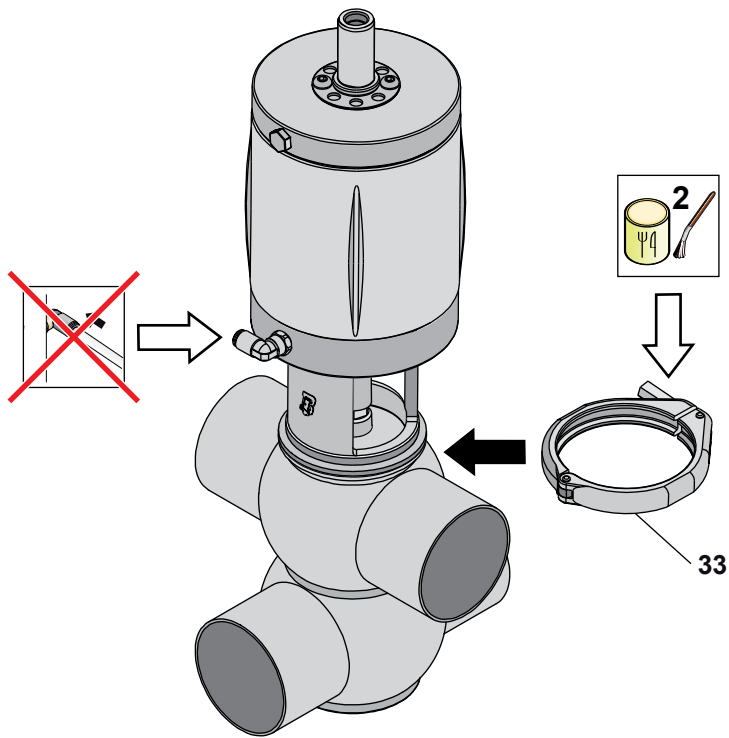

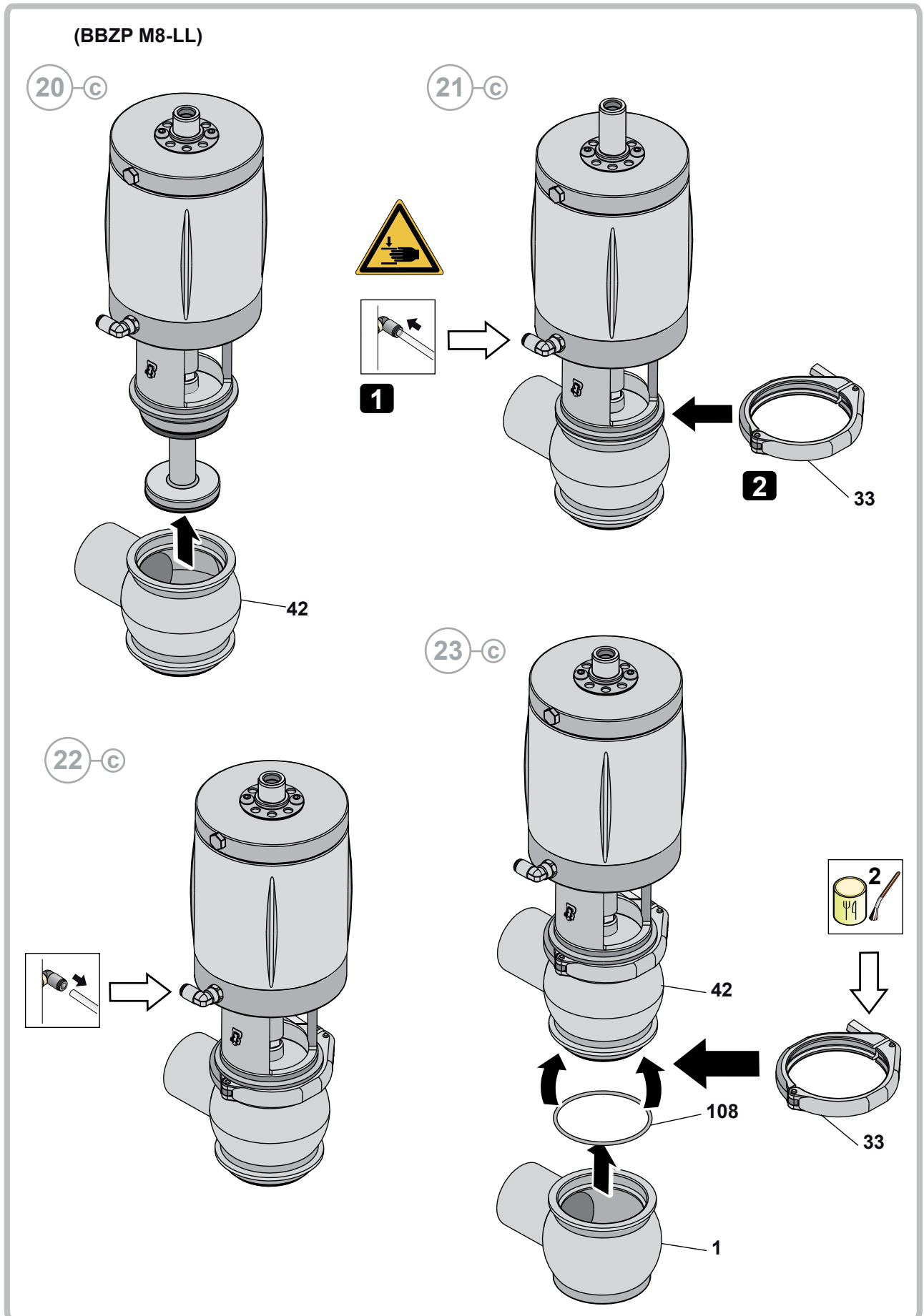

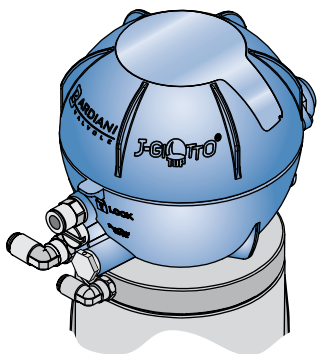

[GIOTTO]

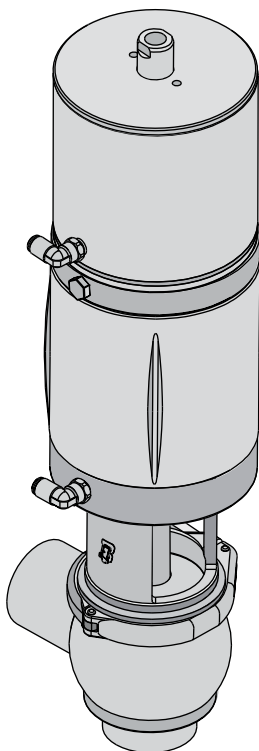

[BBZT]



[BBZP DEV]



B Montage de la BBZP P7-LL

15-b

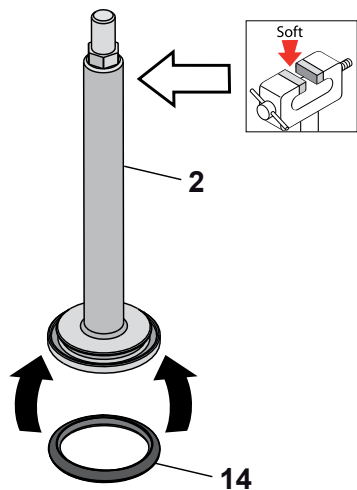

17-b

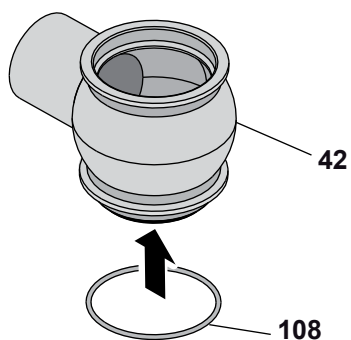

(P.T.F.E.)

15-e

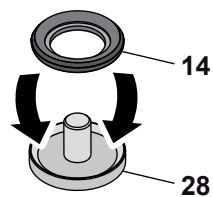

16-e

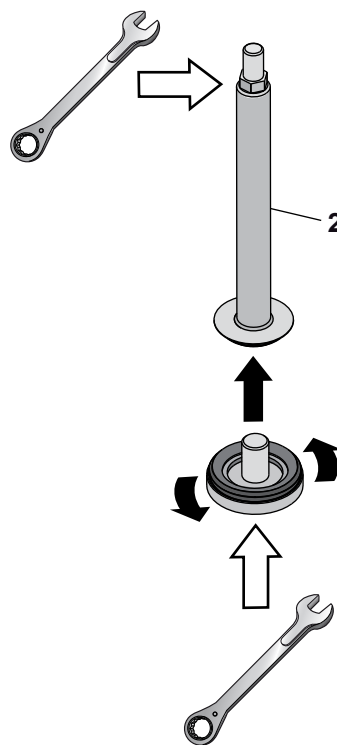

18-b

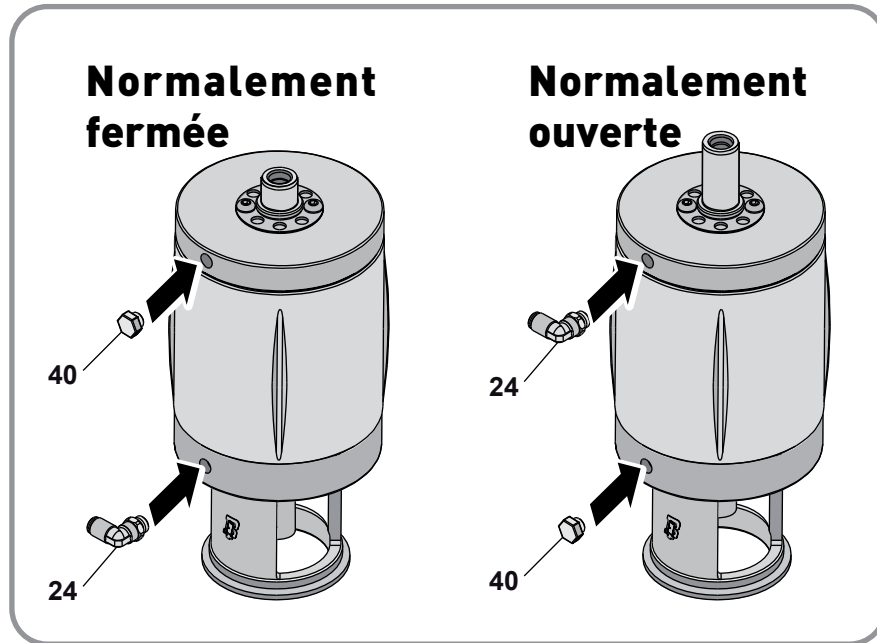

19-b

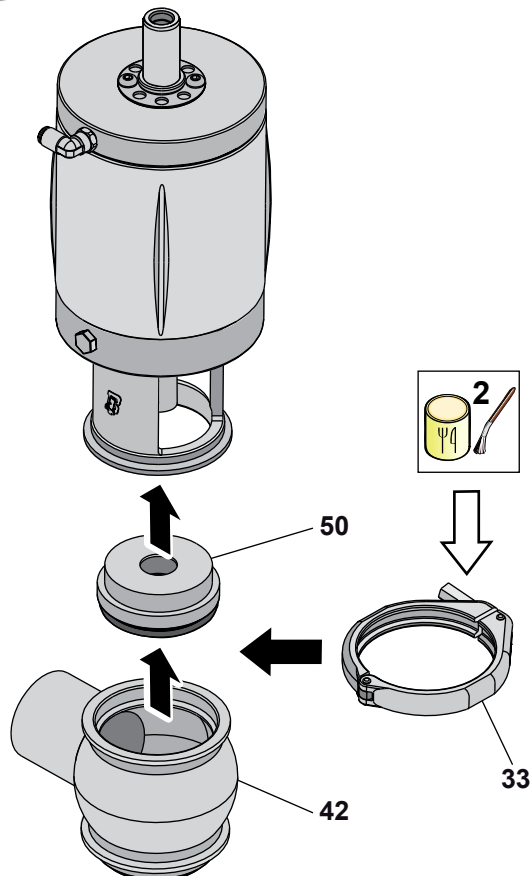

(Normalement fermée)

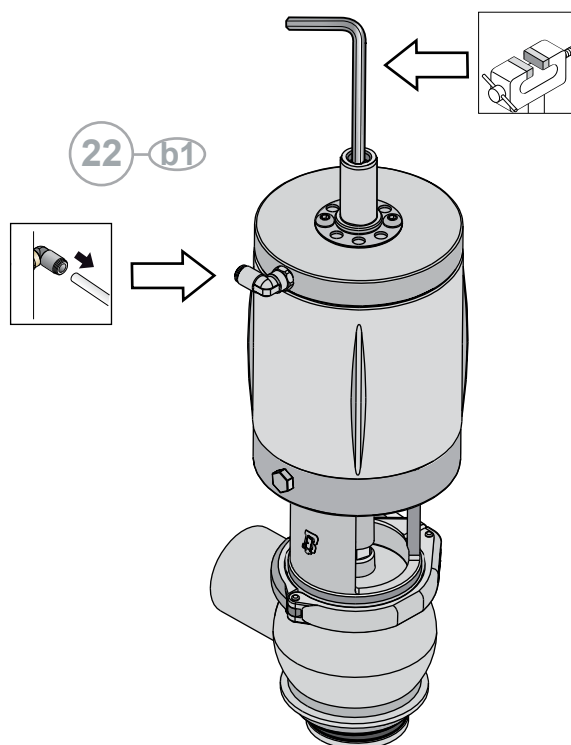
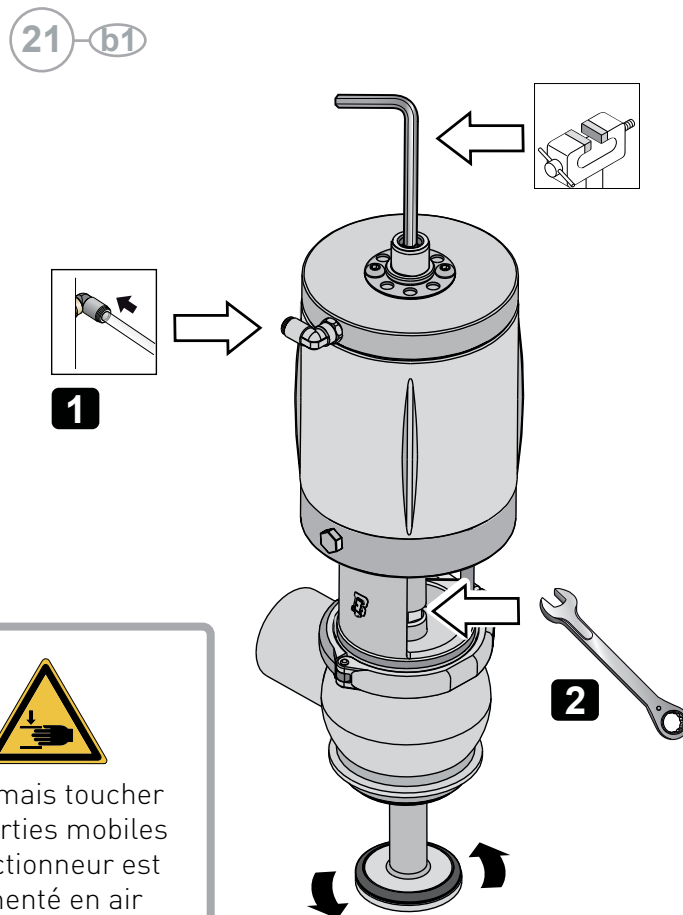
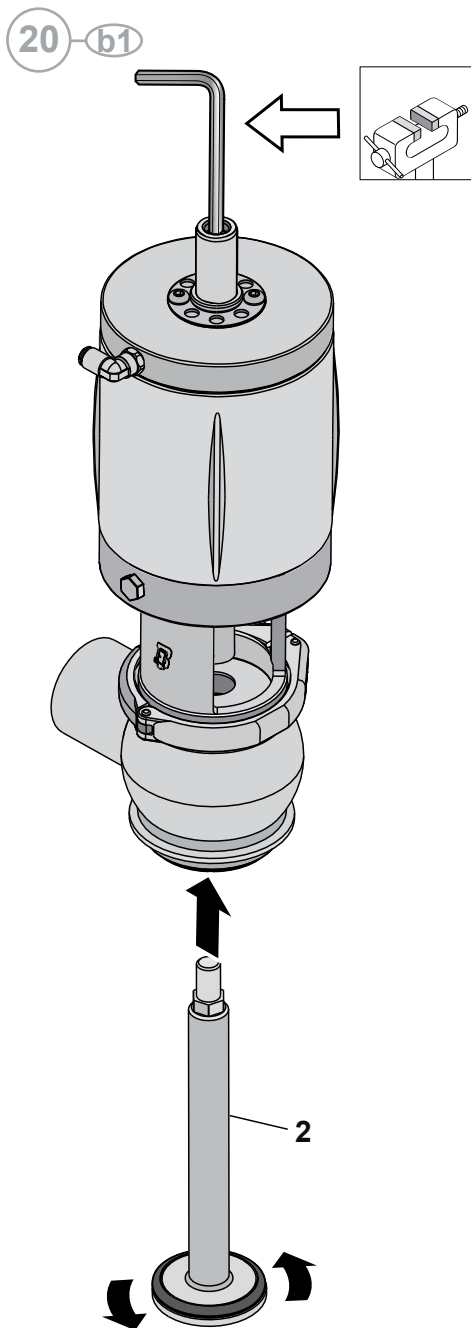

(Normalement ouverte ou double effet)

20 b2

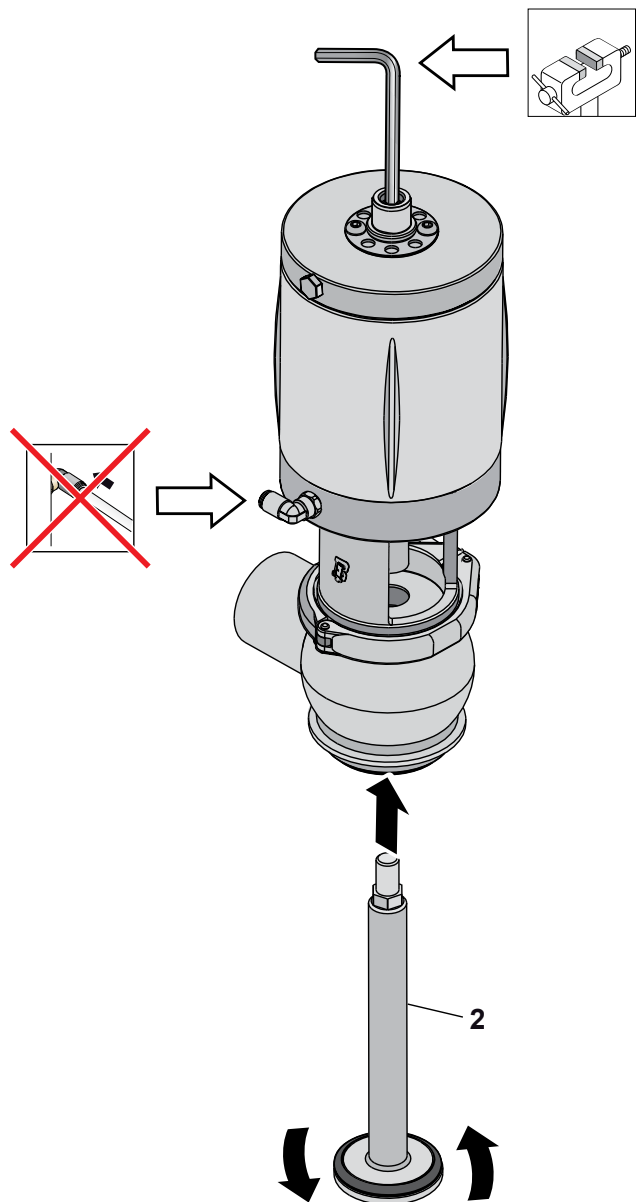

21 b2

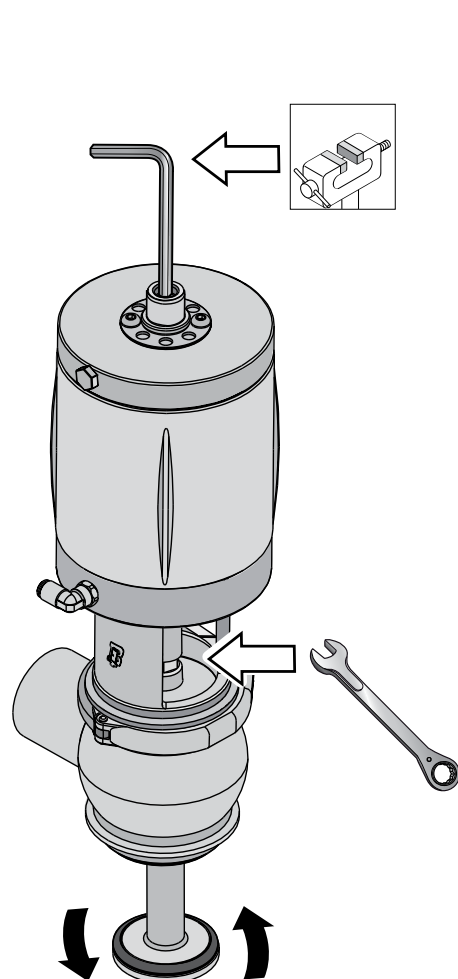

23-b

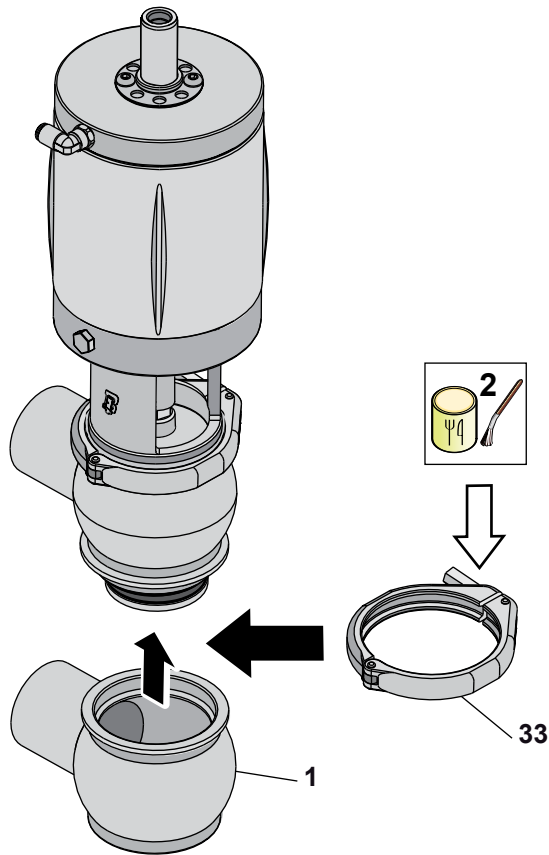

24-b

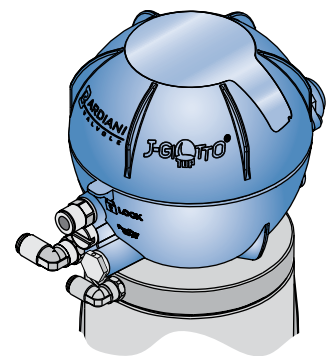
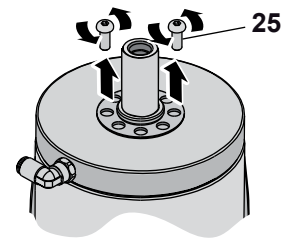

[GIOTTO]

10.7 Vannes pneumatiques BBZP - BBZR - BBZT- BBYP - BBYR - BBYT Déviatrices

N.	DESCRIPTION
1	Corps inférieur
2	Obturateur supérieur
6	Anneau d'étanchéité
7	Rondelle d'étanchéité
8	Vis
9	Cylindre
10	Douille
14	Anneau d'étanchéité
17	Douille
19	Anneau d'étanchéité
24	Raccord air
28	Écrou obturateur
30	Double obturateur
33	Étau
34	Vis
35	Assemblage
40	Bouchon
42	Corps supérieur
45	Barrière vapeur
47	Anneau d'étanchéité
50	Disque porte-étanchéité
51	Obturateur inférieur
57	Anneau d'étanchéité
92	Corps intermédiaire
94	Anneau d'étanchéité
108	Anneau d'étanchéité
120	Douille
154	Cale d'épaisseur
156	Anneau d'étanchéité
157	Anneau d'étanchéité
168	Douille
212	Tige double obturateur
213	Anneau d'étanchéité
274	Anneau d'étanchéité
275	Anneau d'étanchéité
276	Anneau d'étanchéité
277	Anneau d'étanchéité

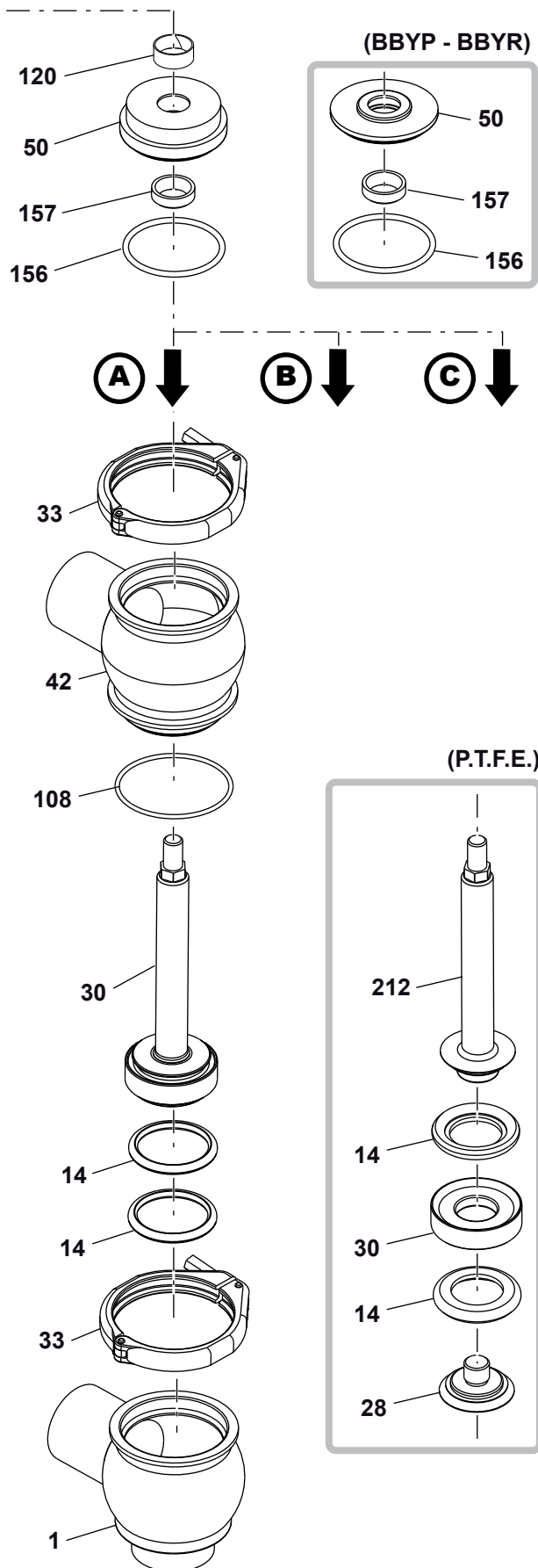
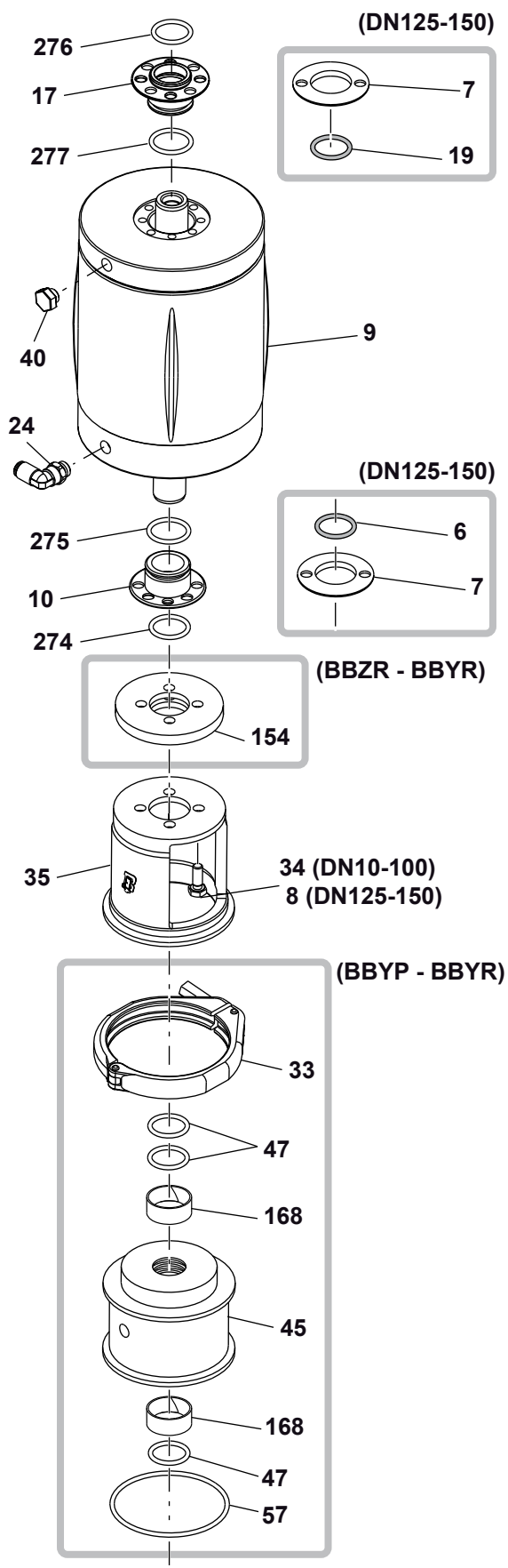

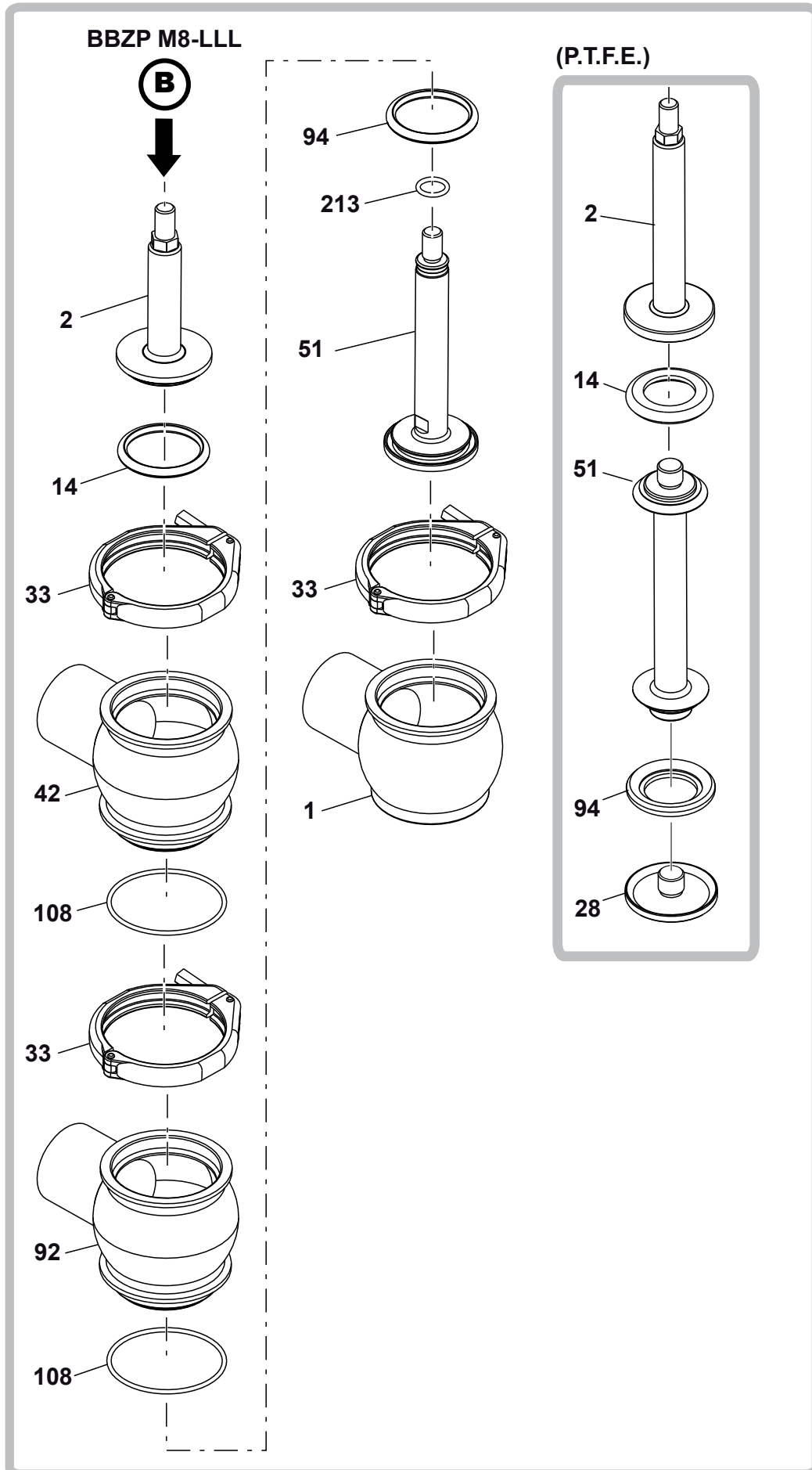

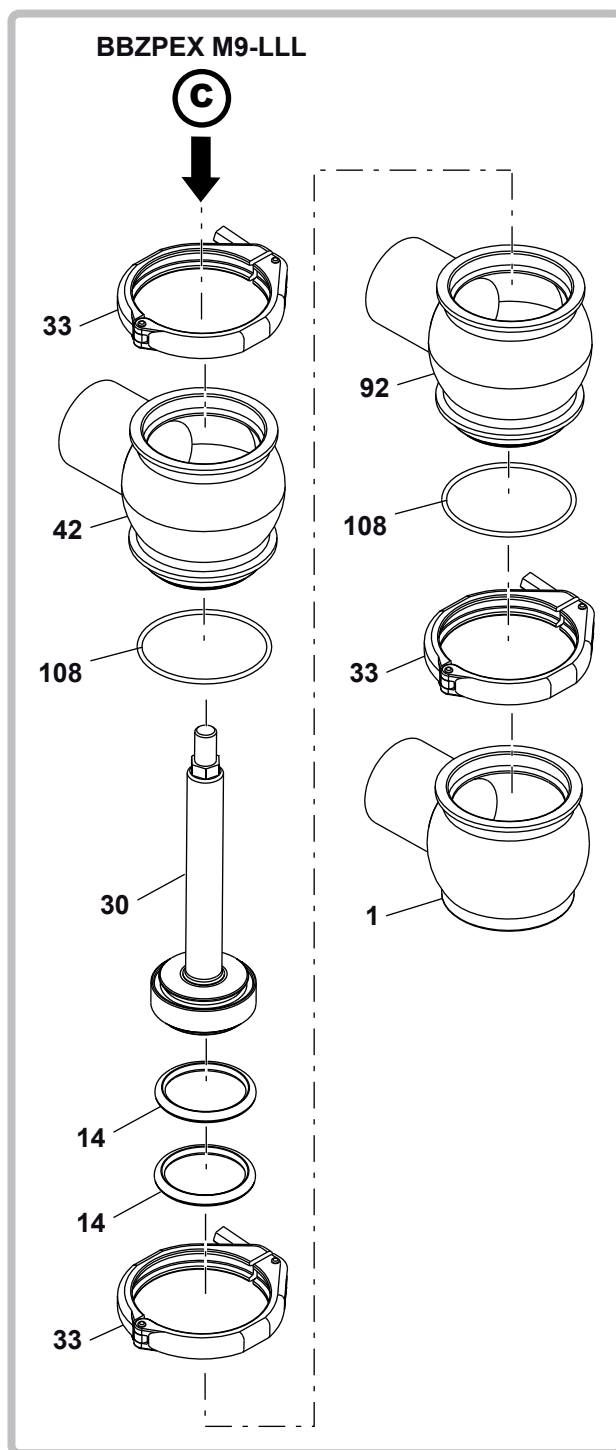

10.8 Démontage BBZP - BBZR - BBZT- BBYP - BBYR - BBYT Déviatrices

1-1

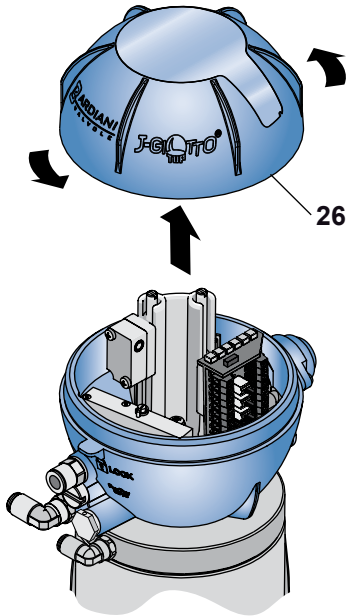

1-2

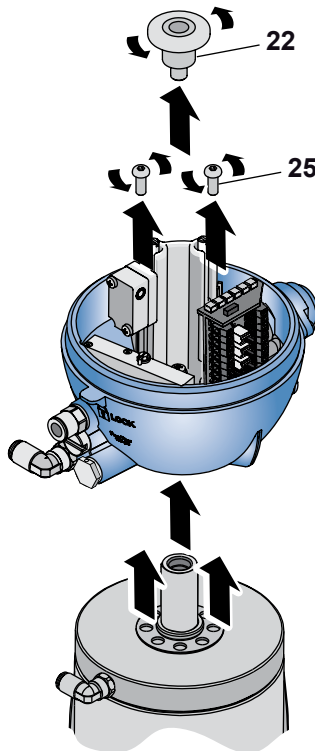

1-3

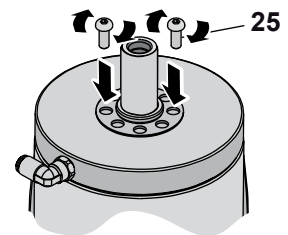

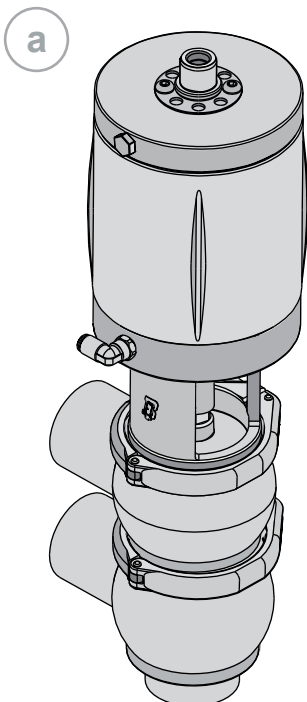

[A S BBZP DEV]

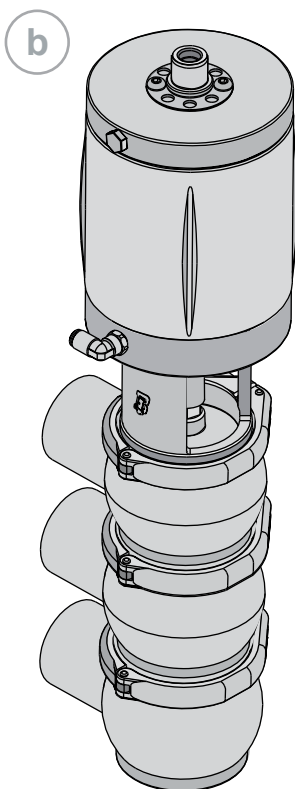

[B S BBZP M8-LLL]

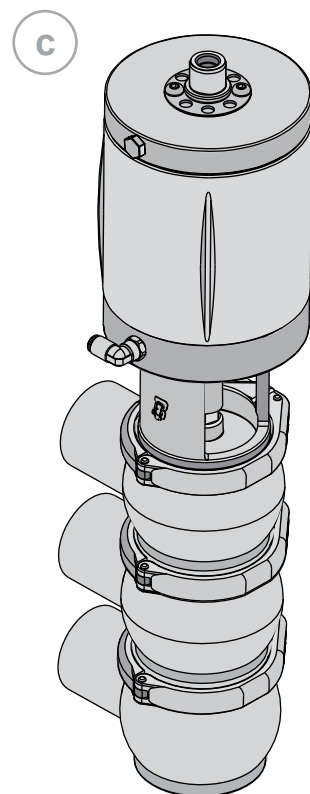

[C S BBZP M8-LLL PTFE]

A Démontage BBZP - BBZR - BBZT- BBYP - BBYR - BBYT Déviatrices

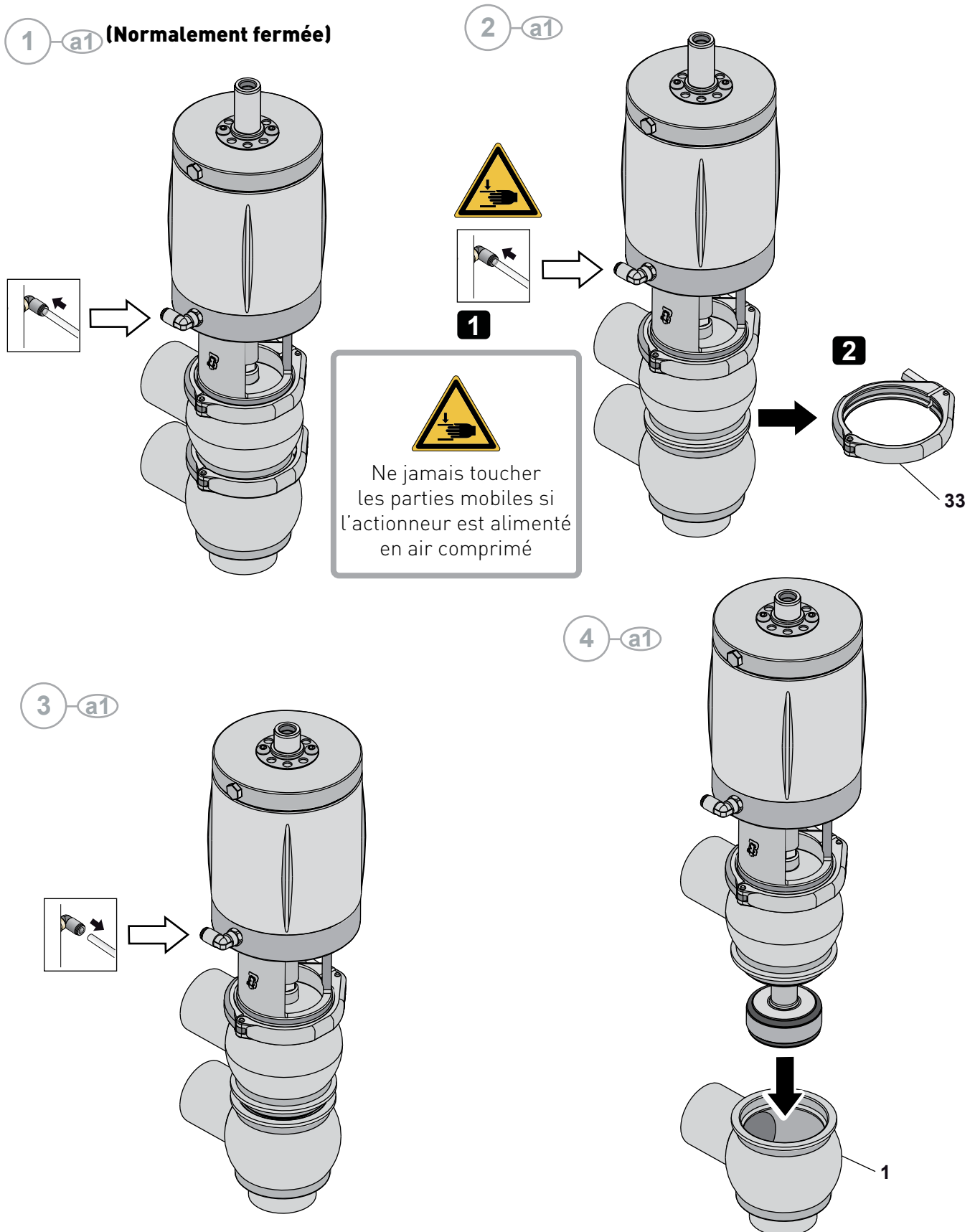

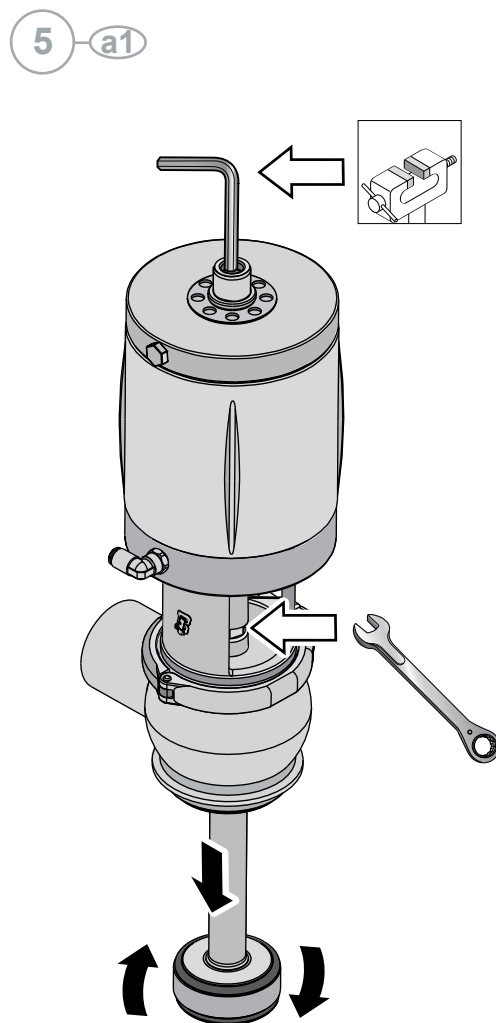

1 a2 **(Normalement ouverte ou double effet)**

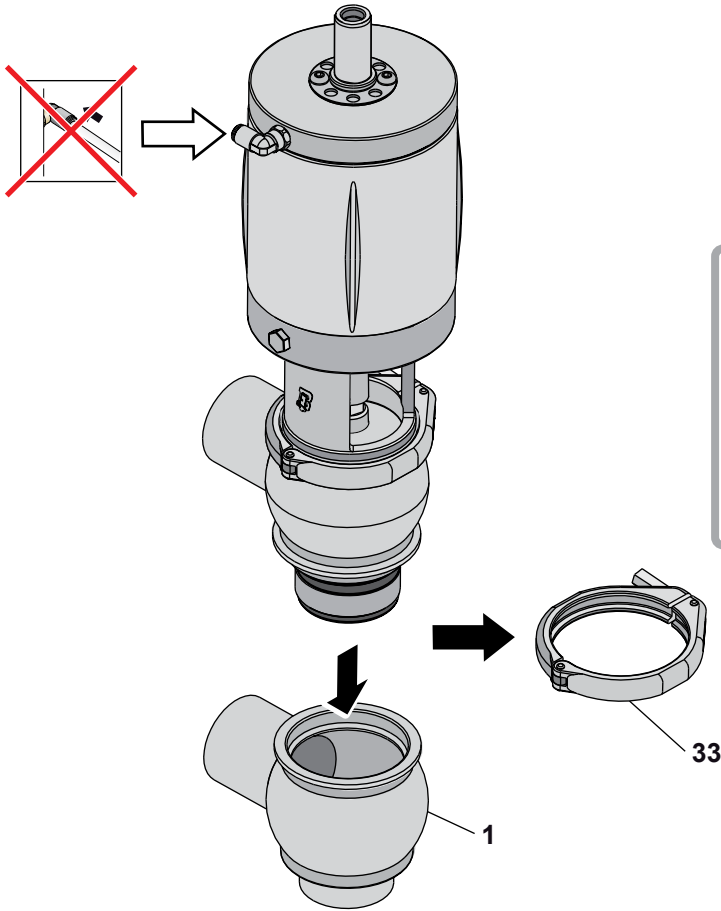

Ne jamais toucher les parties mobiles si l'actionneur est alimenté en air comprimé

2 a2

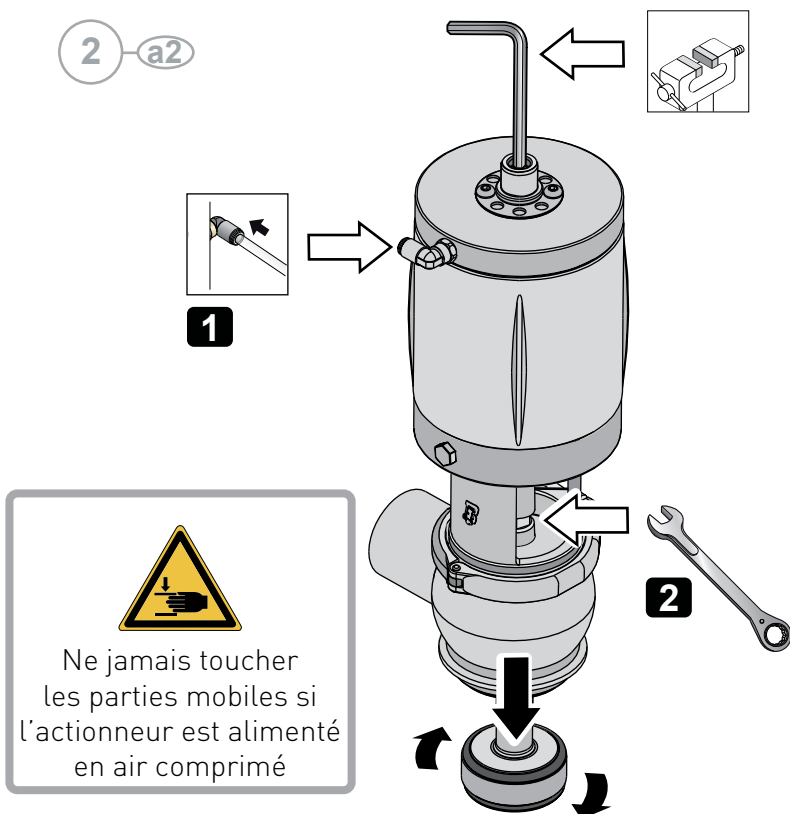

Ne jamais toucher les parties mobiles si l'actionneur est alimenté en air comprimé

3 a2

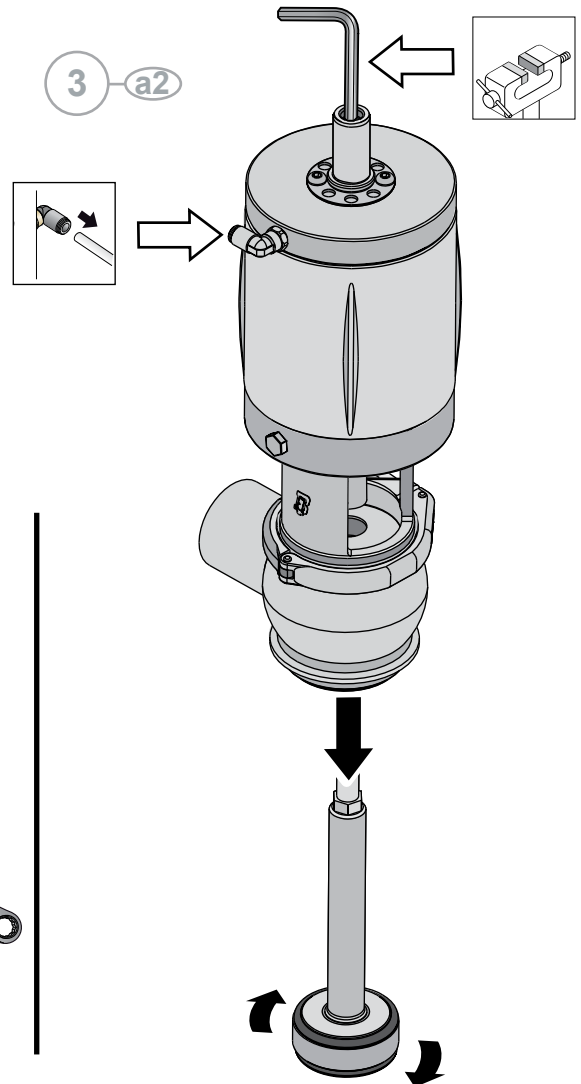

(BBZP M9-LLL) (Normalement fermée)

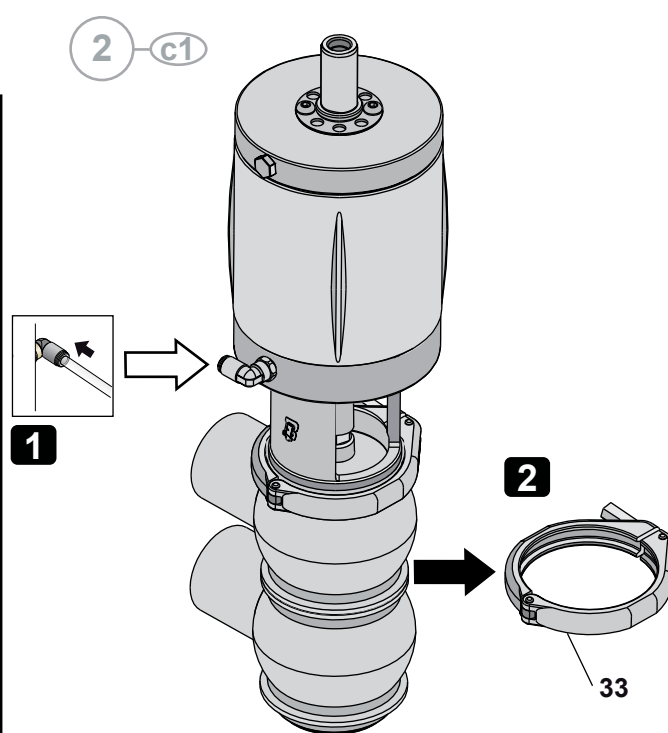
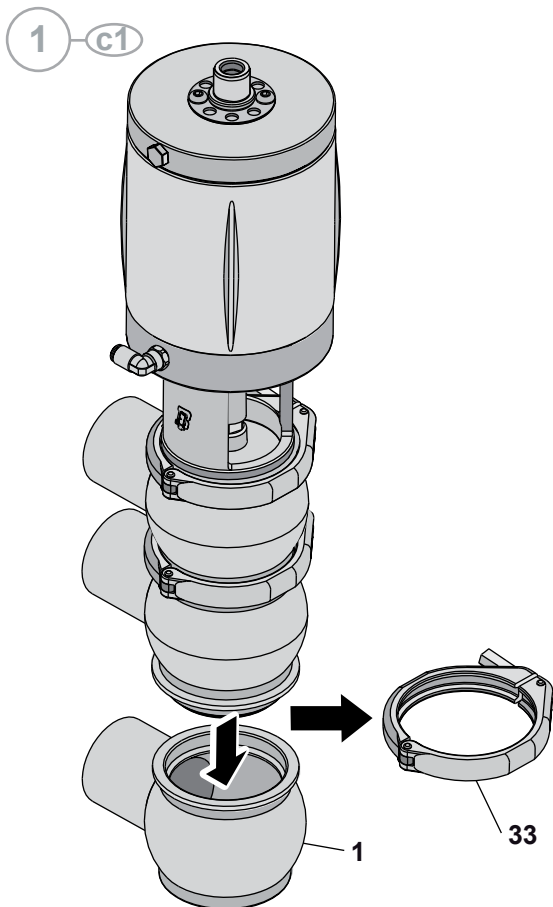

Ne jamais toucher les parties mobiles si l'actionneur est alimenté en air comprimé

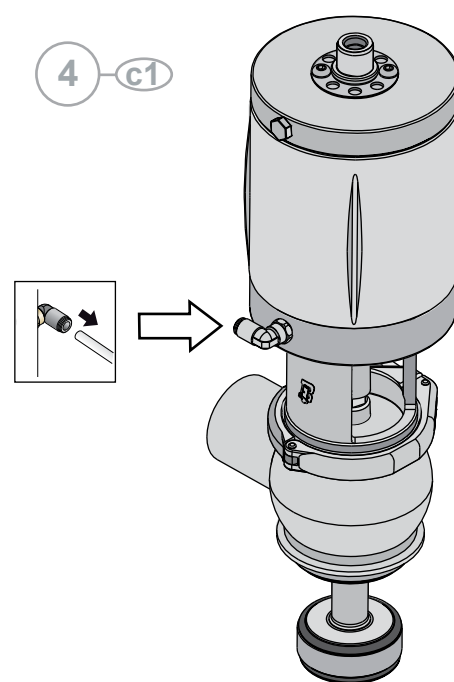
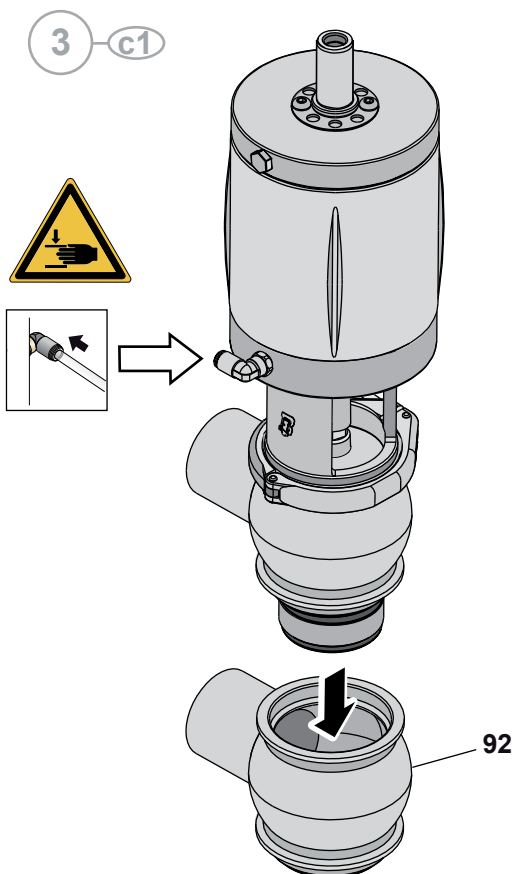

(BBZP M9-LLL) (Normalement ouverte ou double effet)

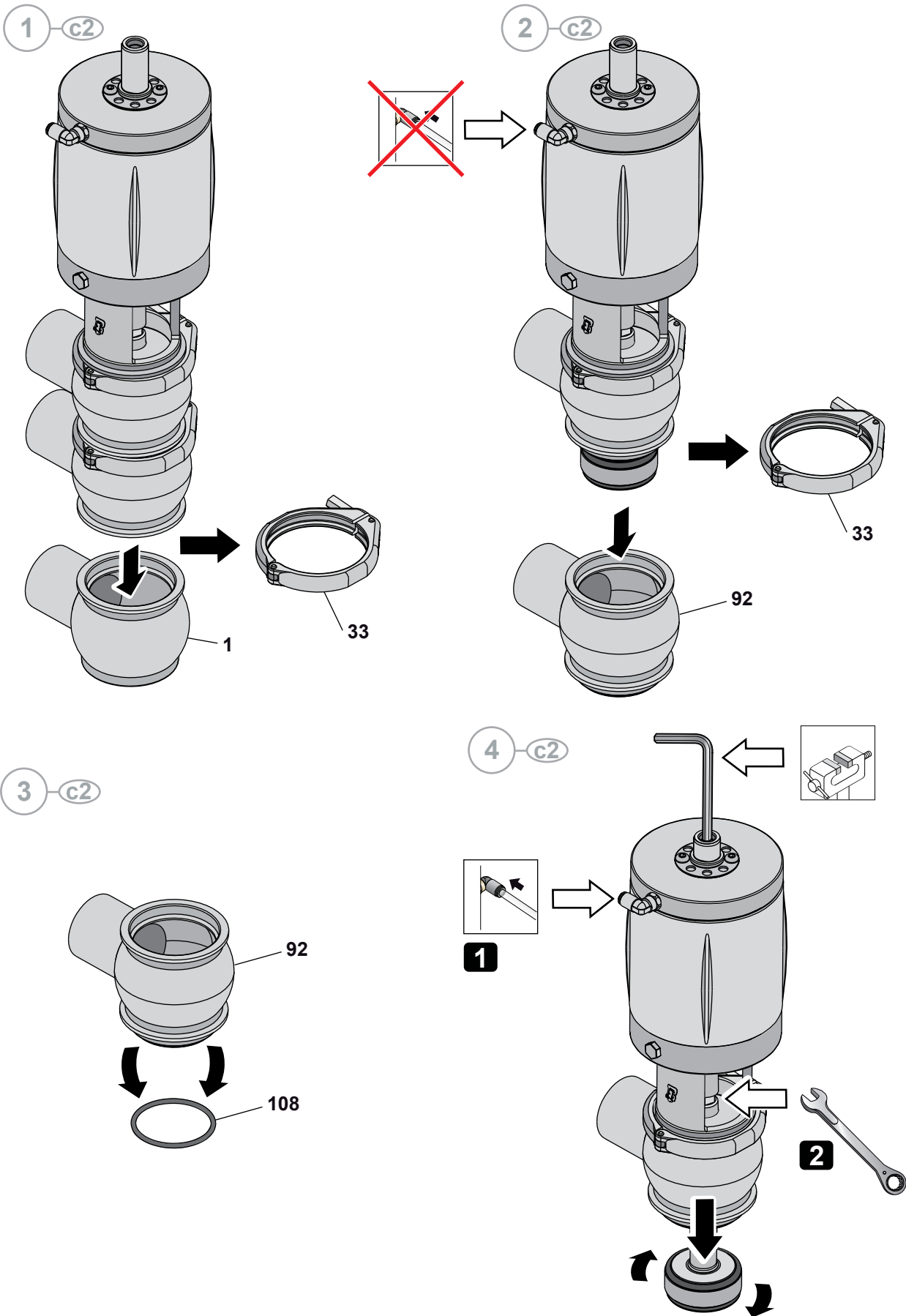

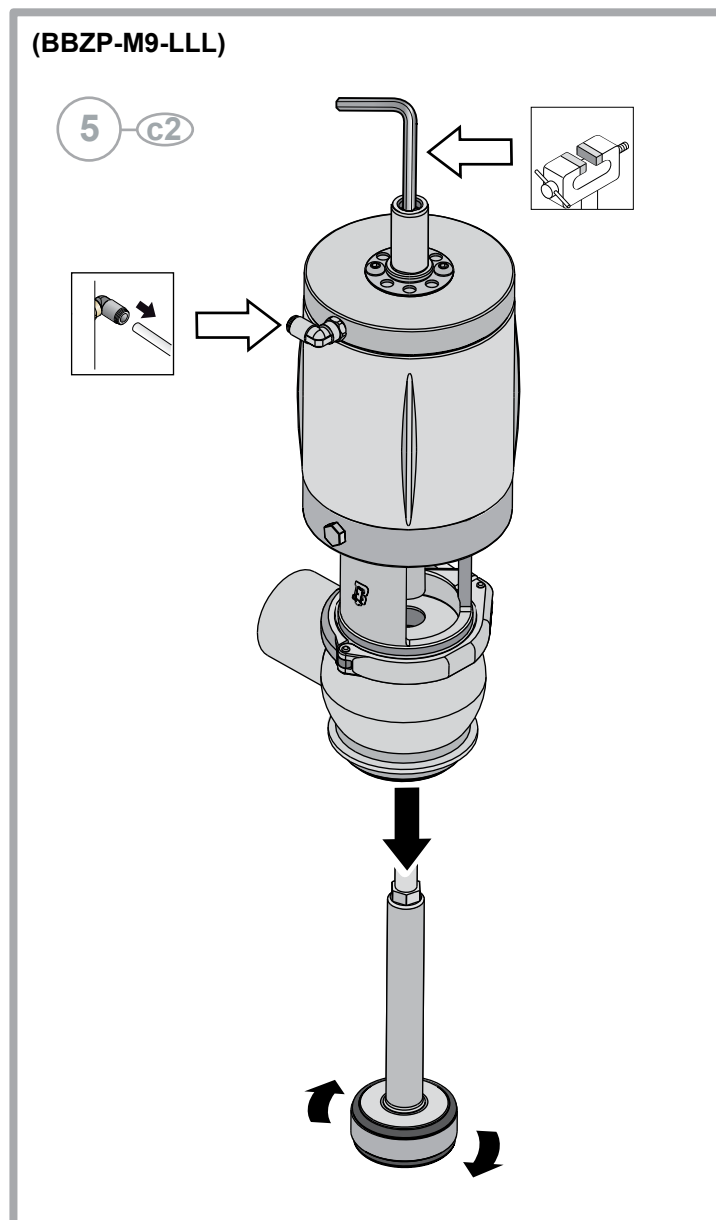

7-a

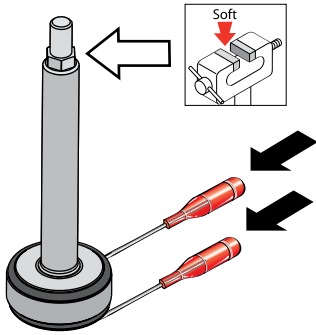

8-a

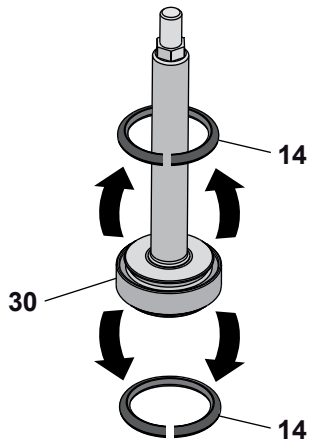

(P.T.F.E.)

7-e

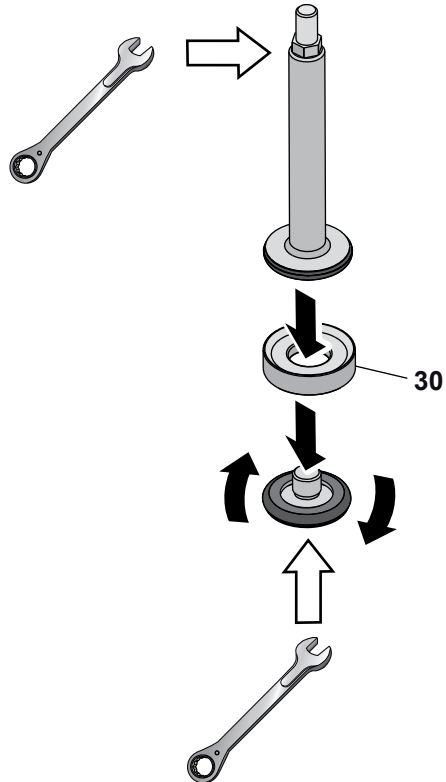

8-e

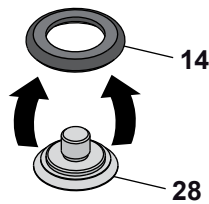

9-e

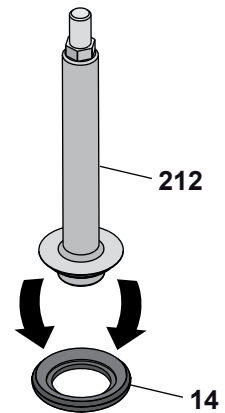

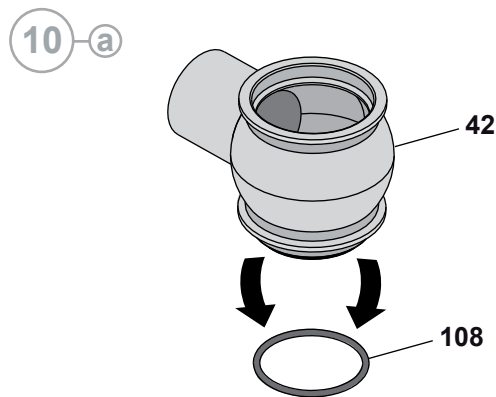
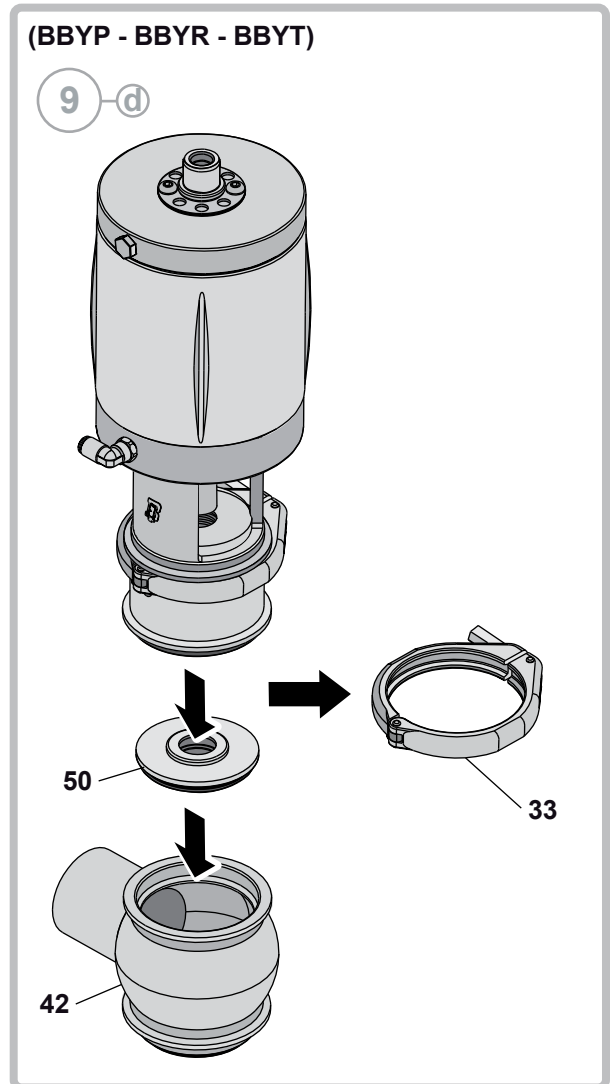
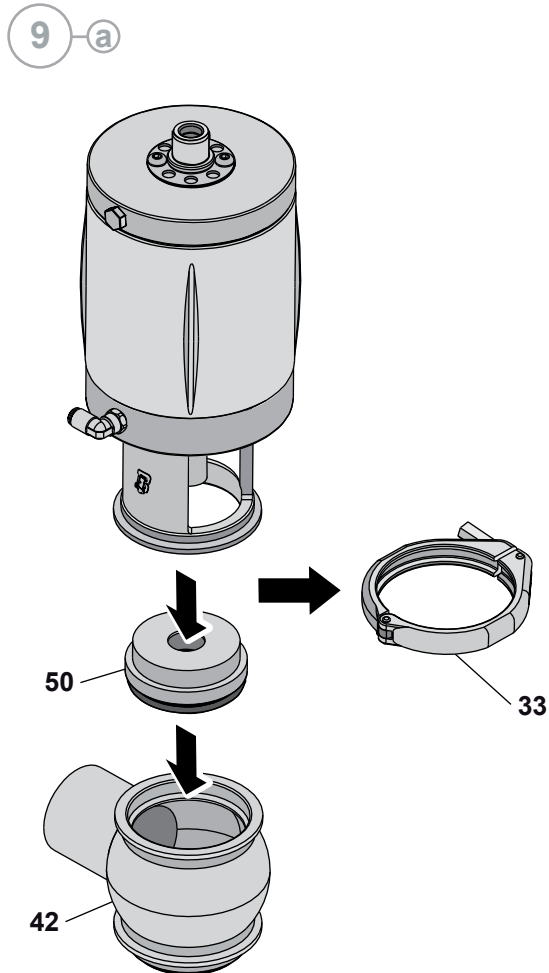

[B S BBZP DEV]



B Démontages BBZP M8-LLL Déviatrice

1 - b1 (Normalement fermée)

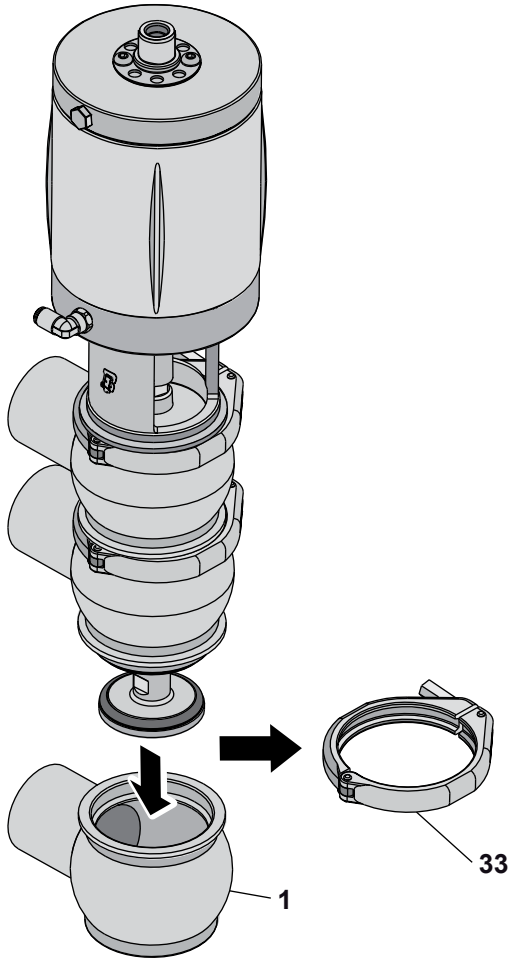

2 - b1

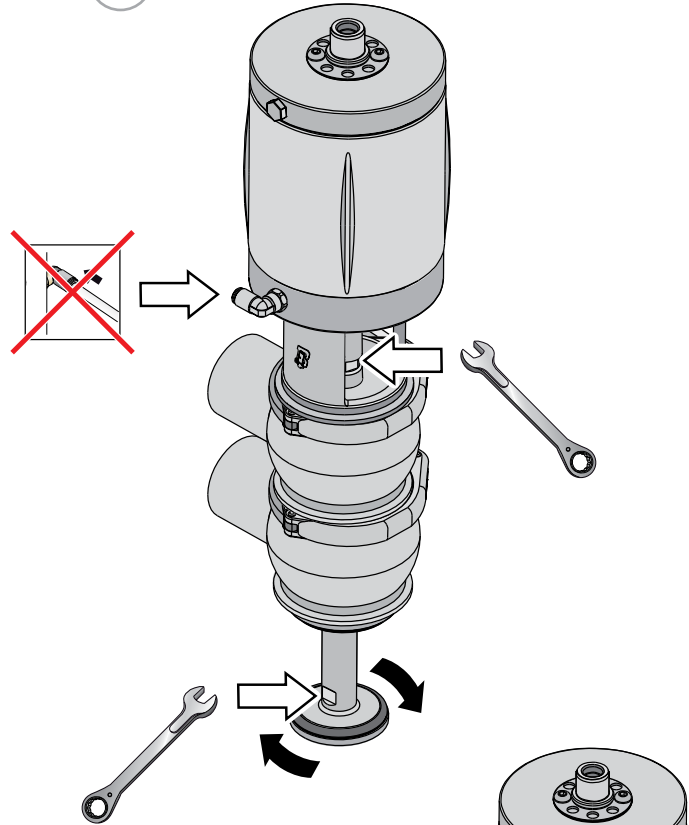

3 - b1

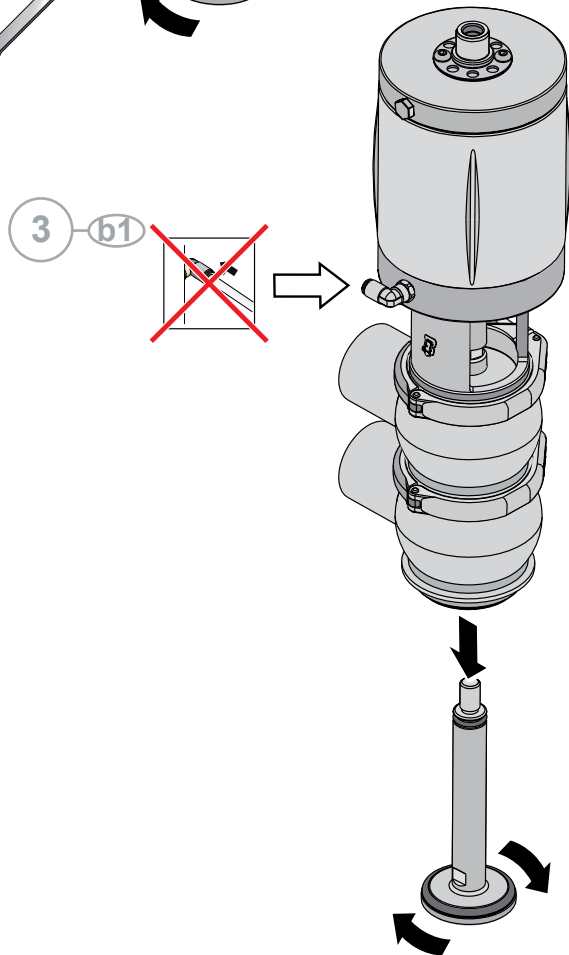

(Normalement ouverte ou double effet)

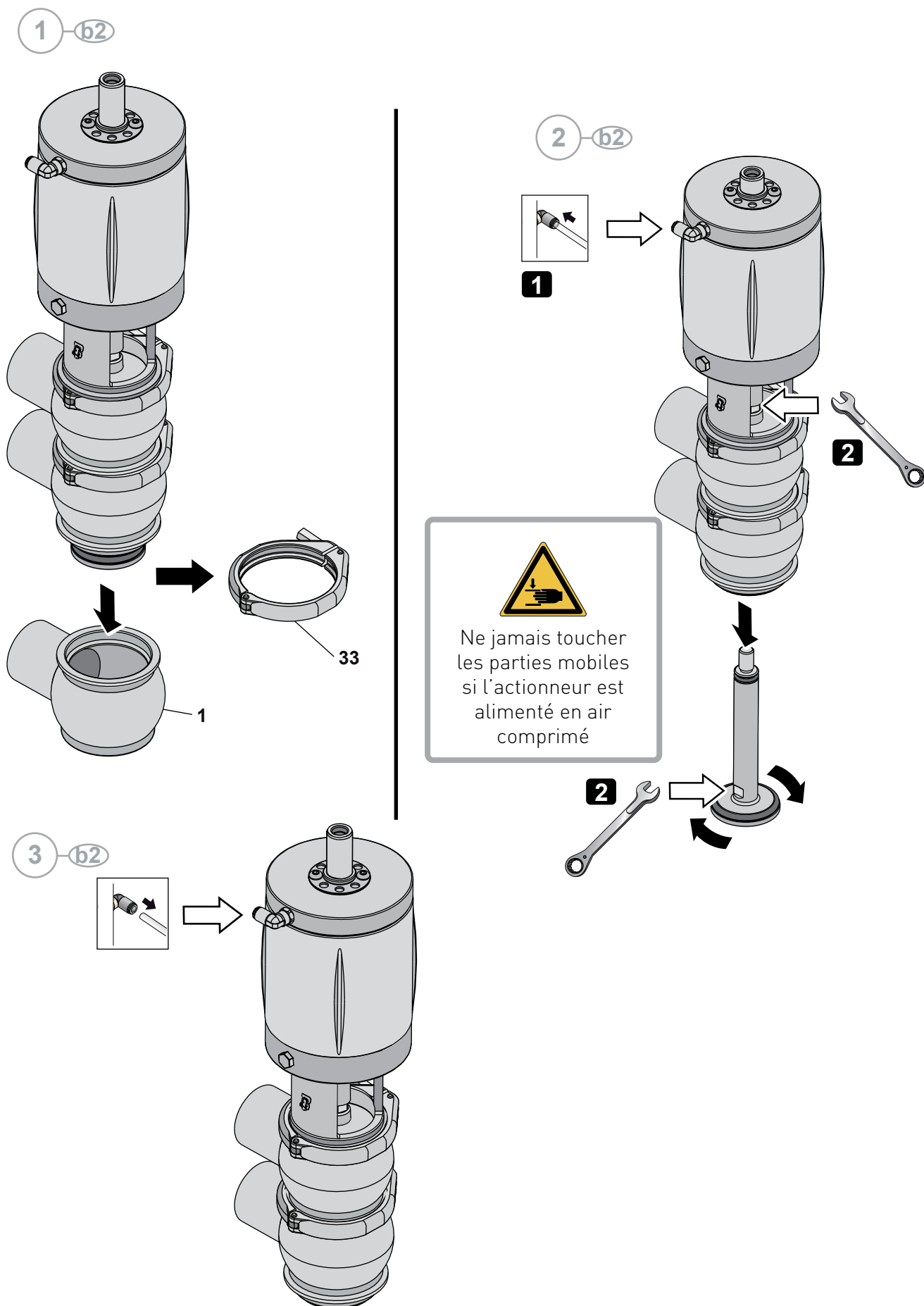

4-b

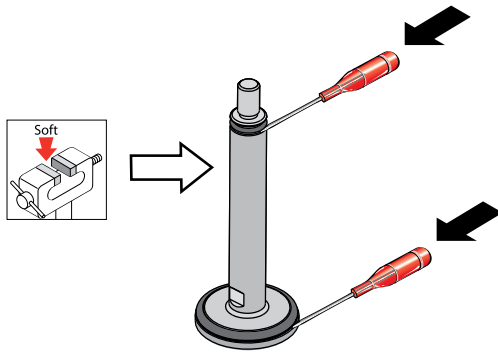

5-b

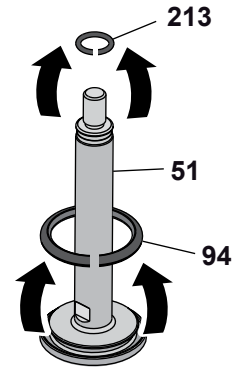

6-b

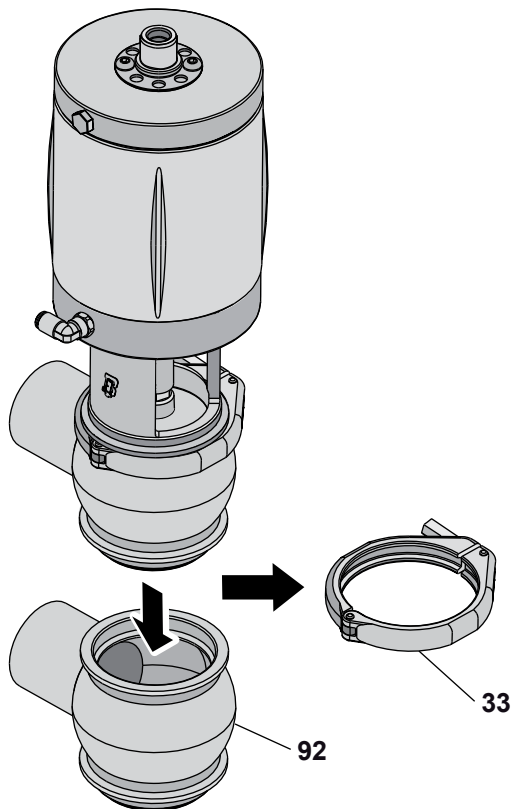

7-b

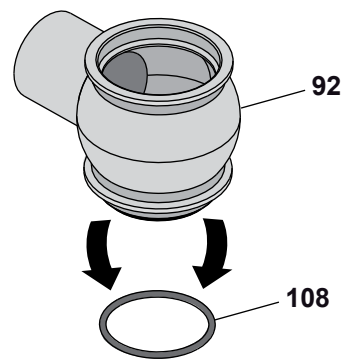

8 (Normalement fermée) **b1**

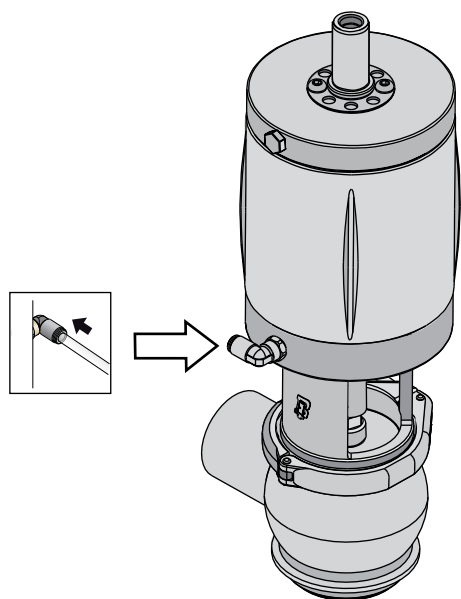

9 **b1**

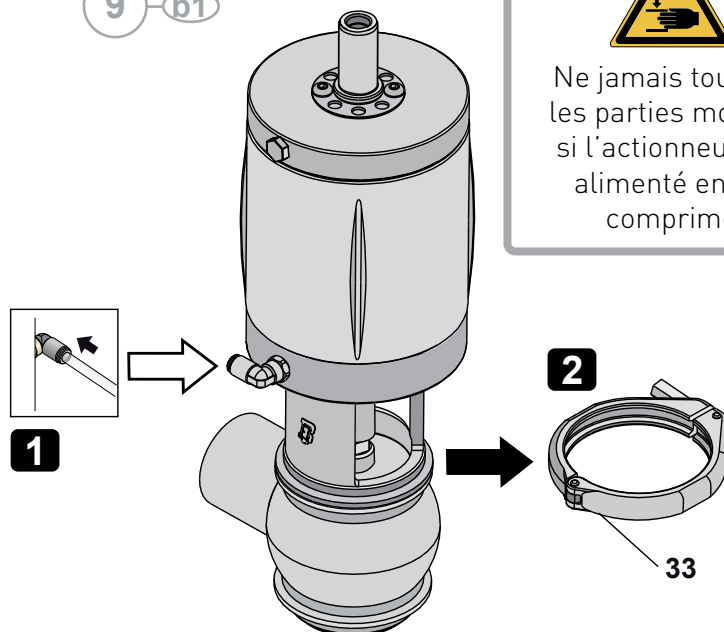

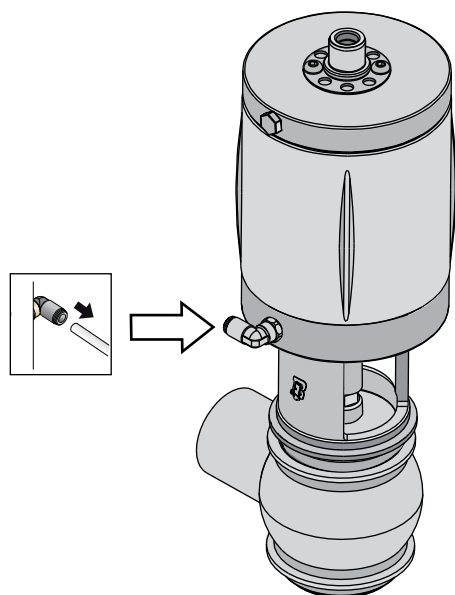

 Ne jamais toucher les parties mobiles si l'actionneur est alimenté en air comprimé

10 **b1**

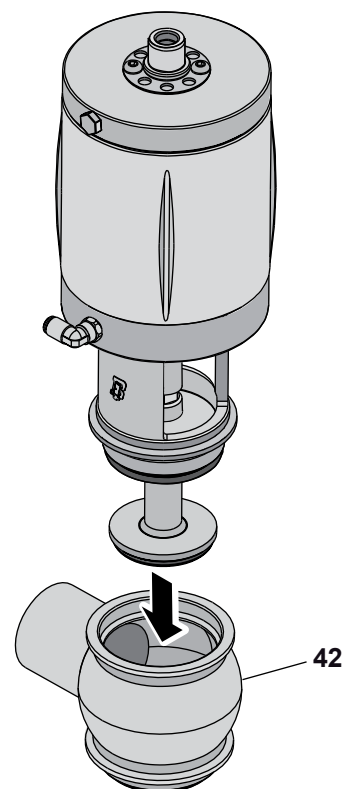

11 **b1**



10 **b2** (Normalement ouverte ou double effet)

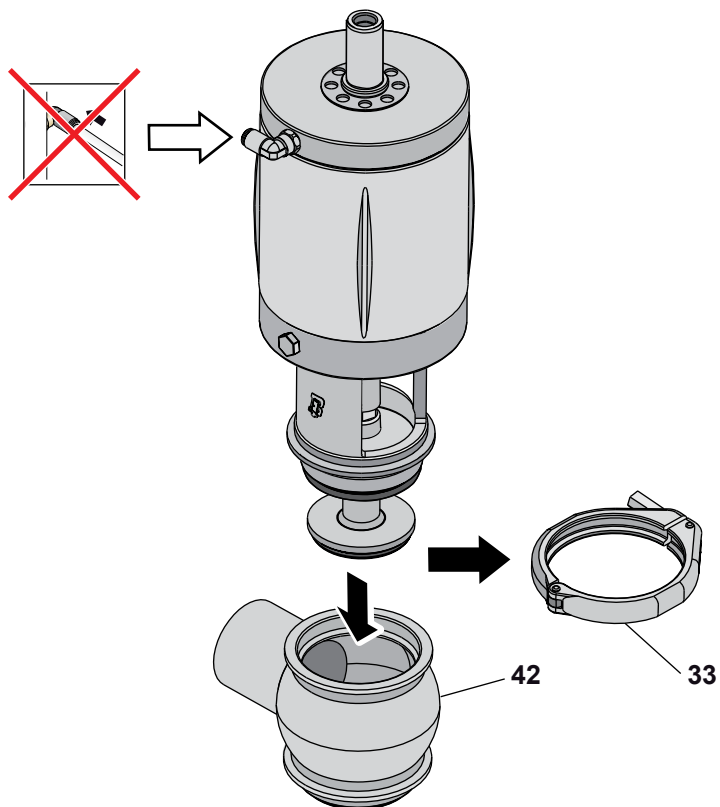

11-b

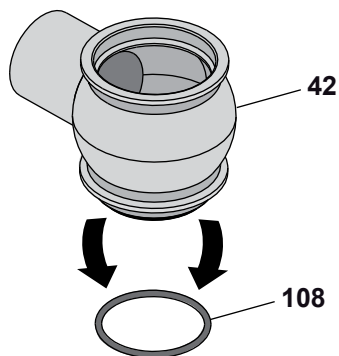

12-b

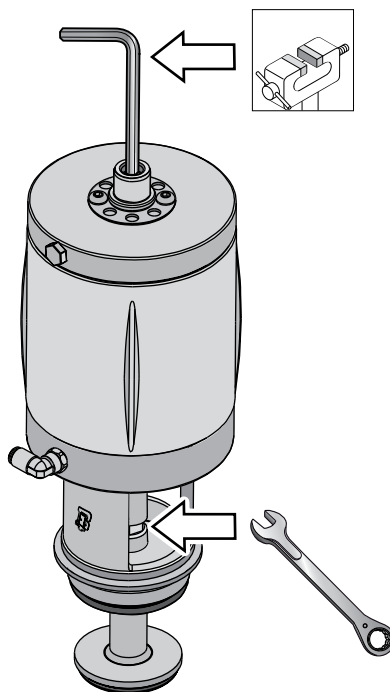

13-b

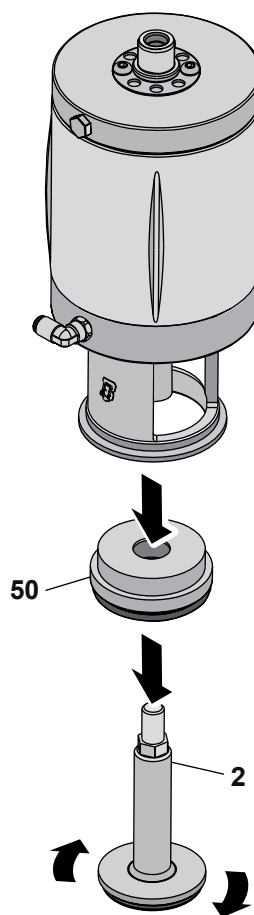

14-b

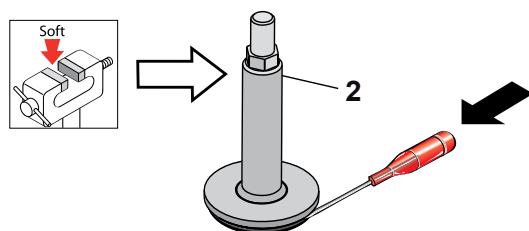

15-b

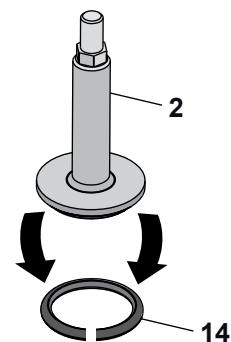

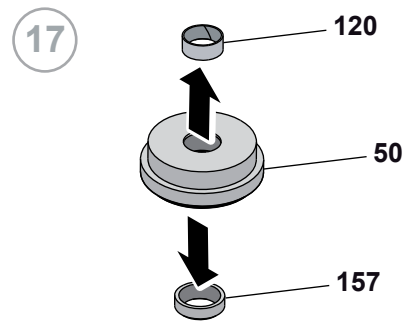
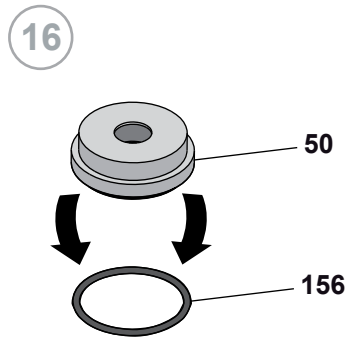

(BBYP - BBYR - BBYT)

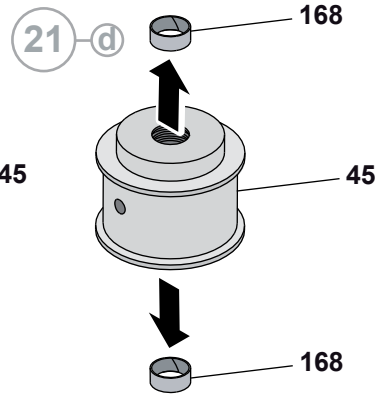
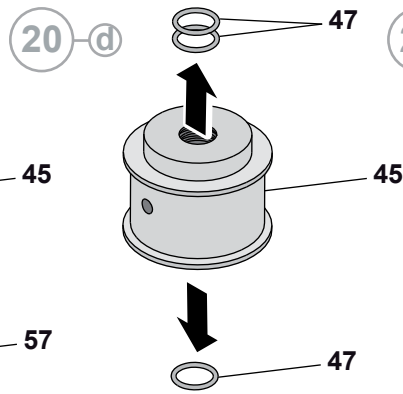
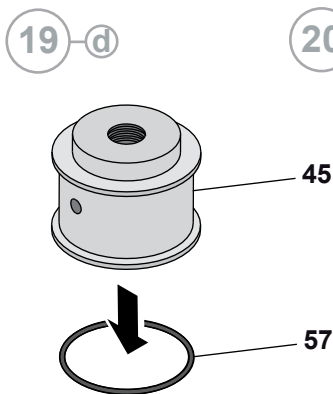
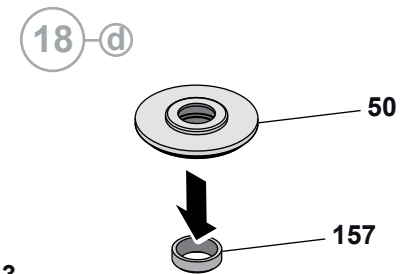
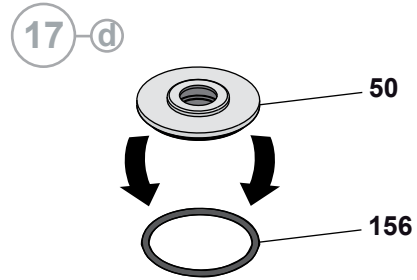
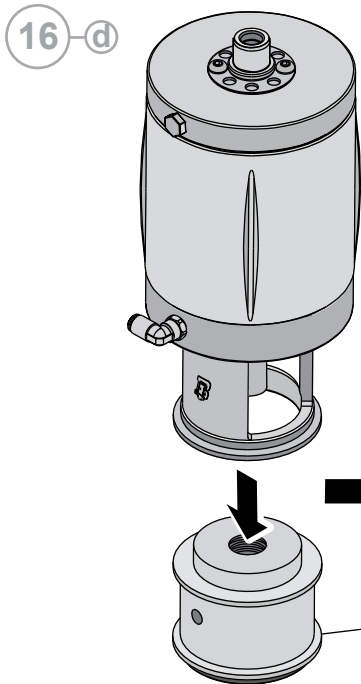

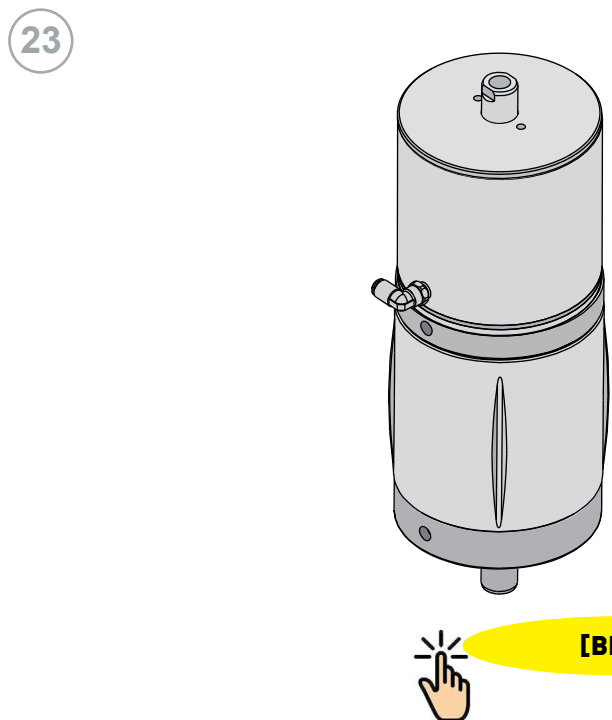
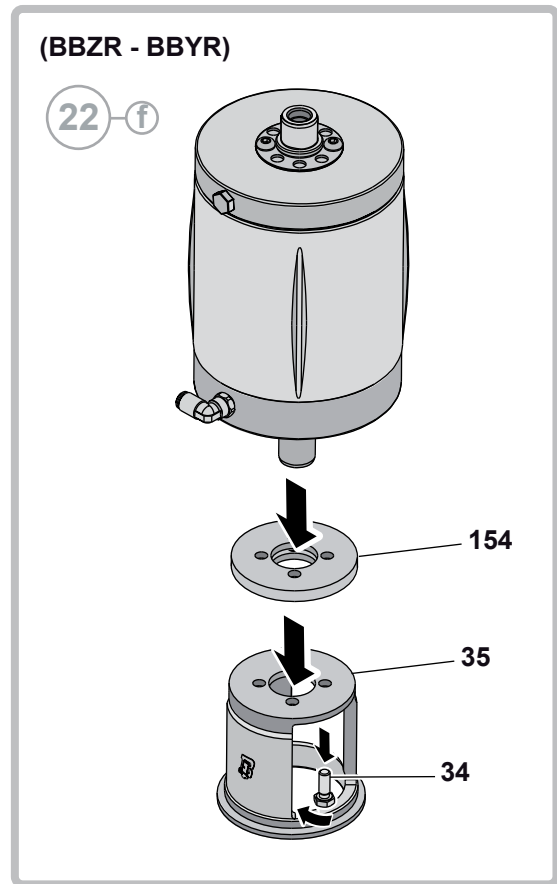
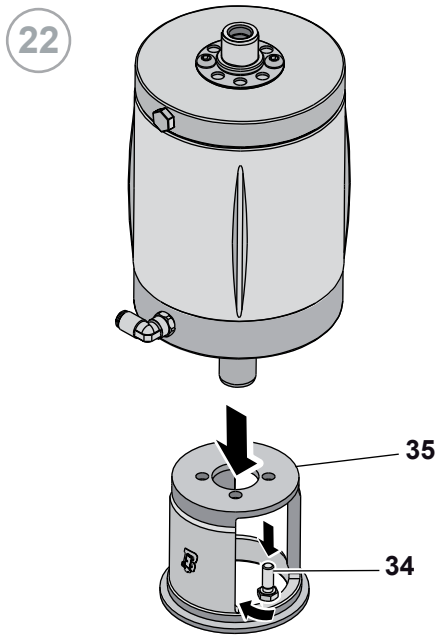

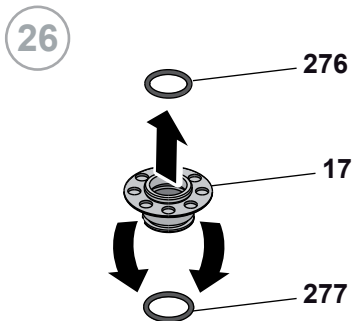
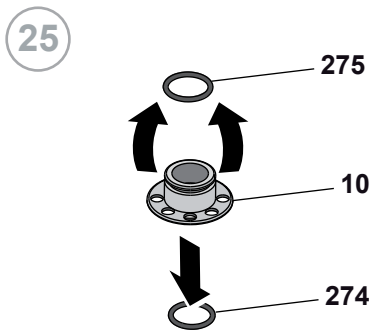
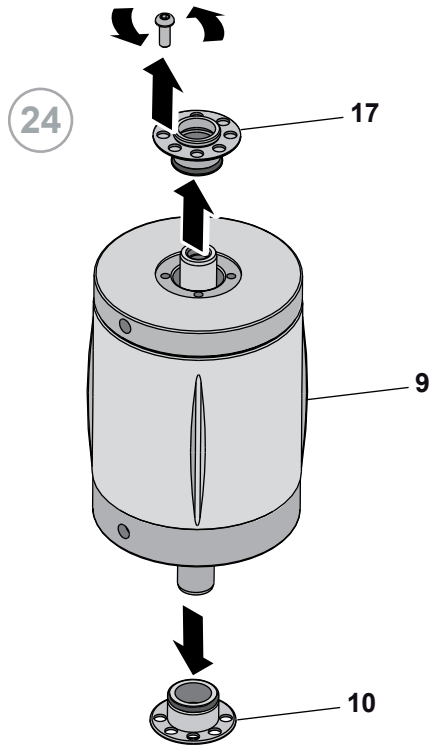

(DN 125-150)

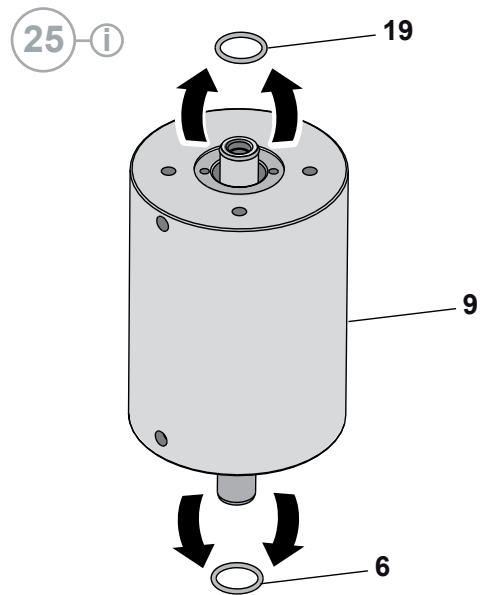
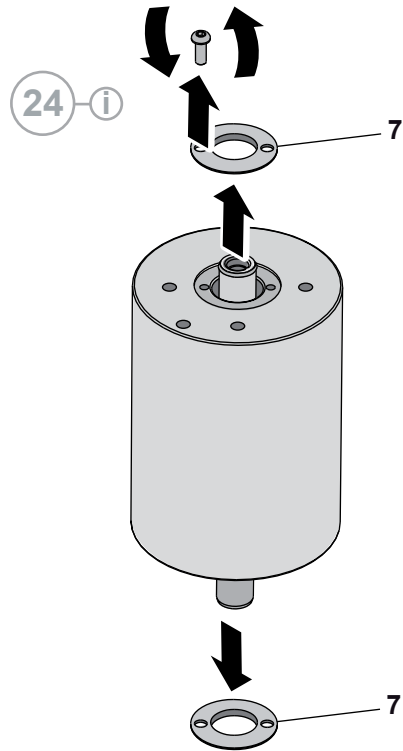

[M BBZP DEV]

C Démontage de la vanne BBZP M8-LLL avec PTFE

1 c1

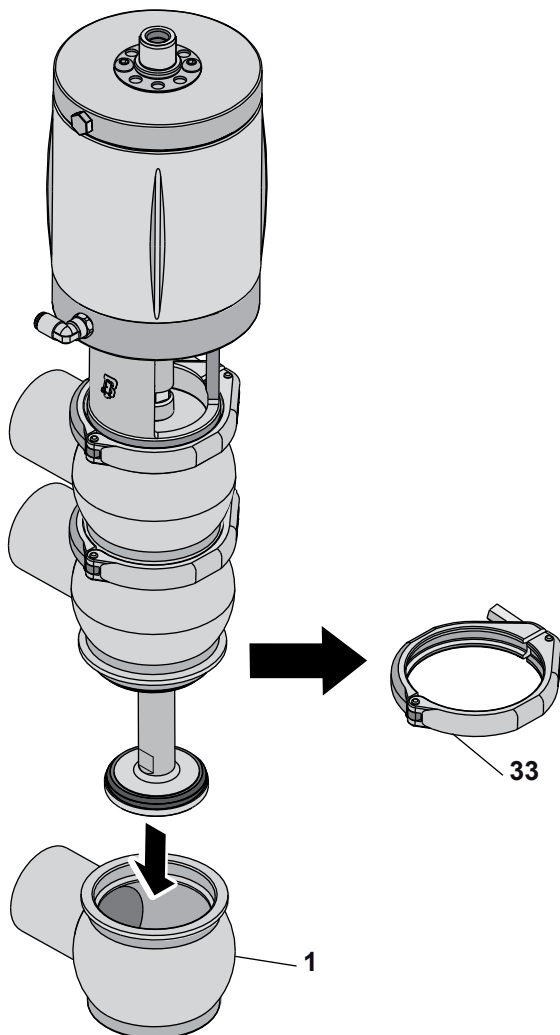

2 c1

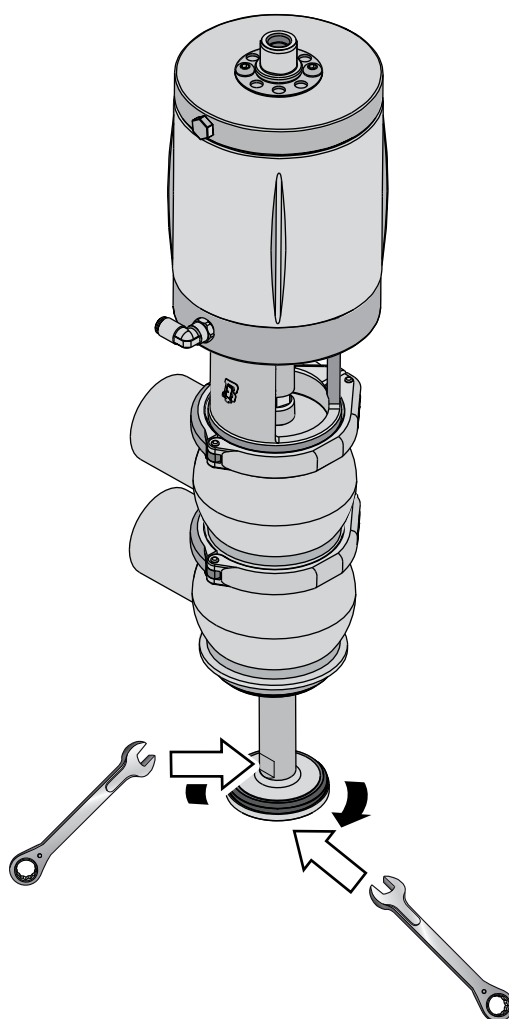

3 c1

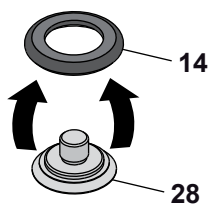

4 c1

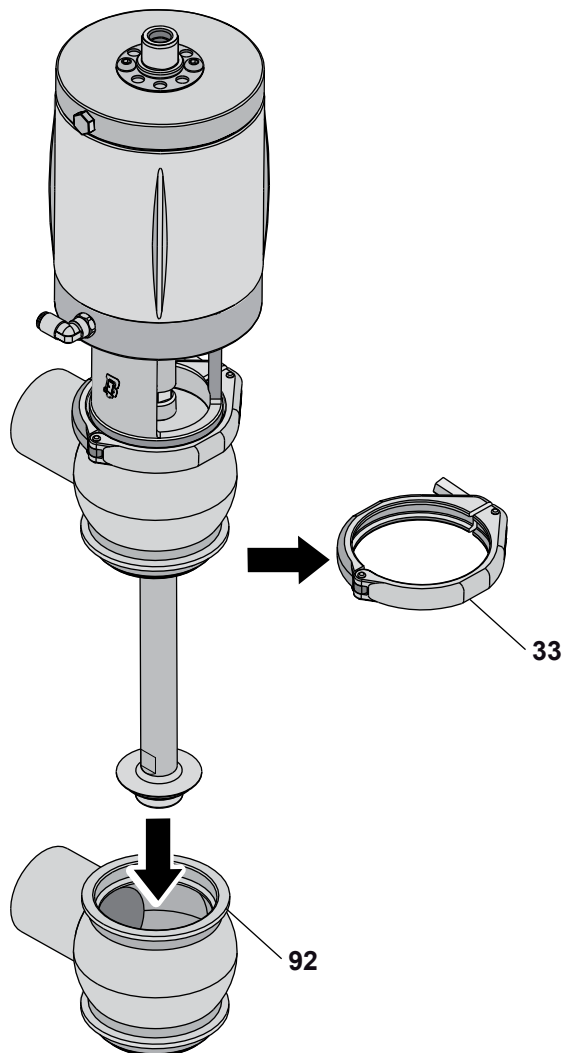

5 c1

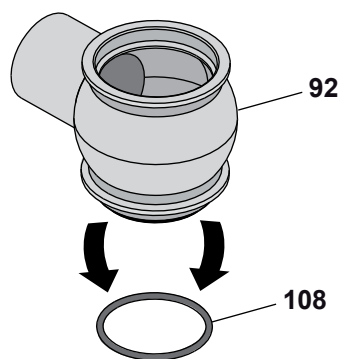

6 c1

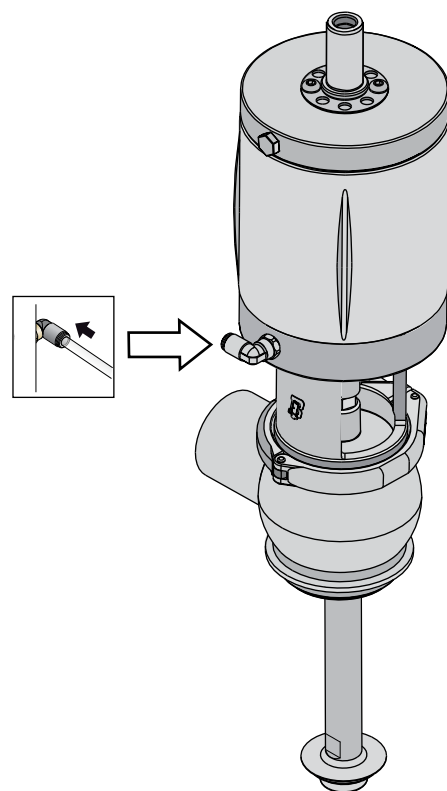

7 c1

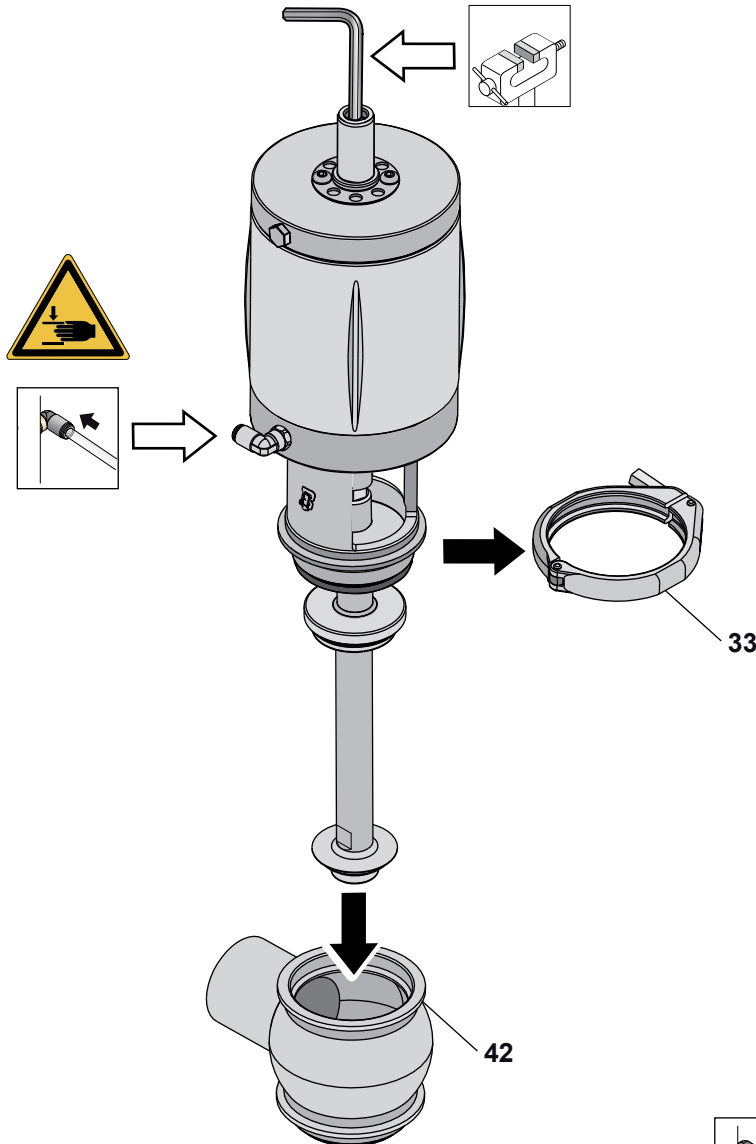

9 c1

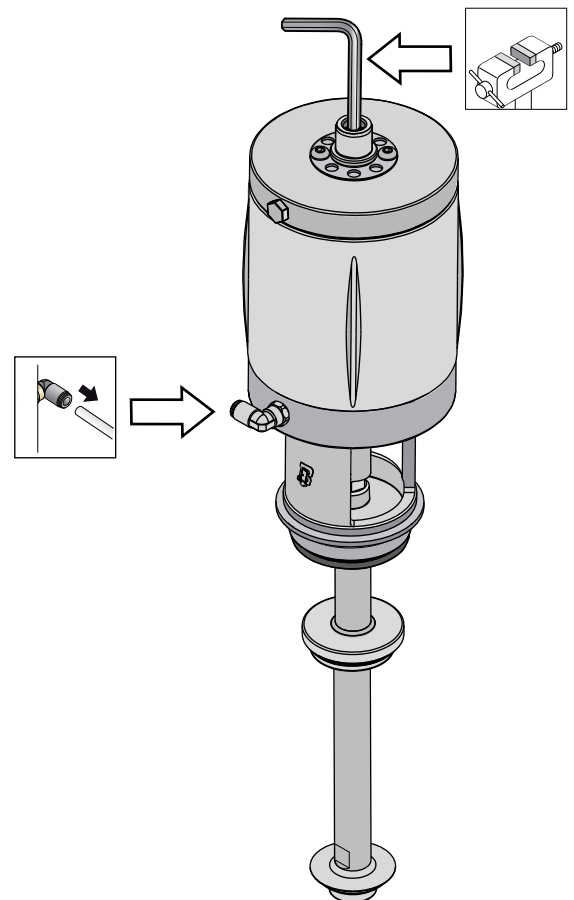

8 c1

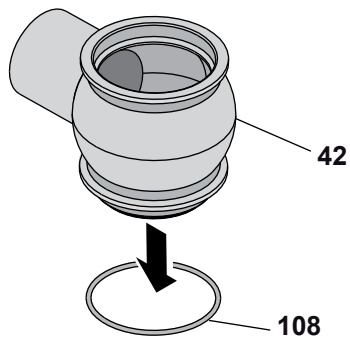

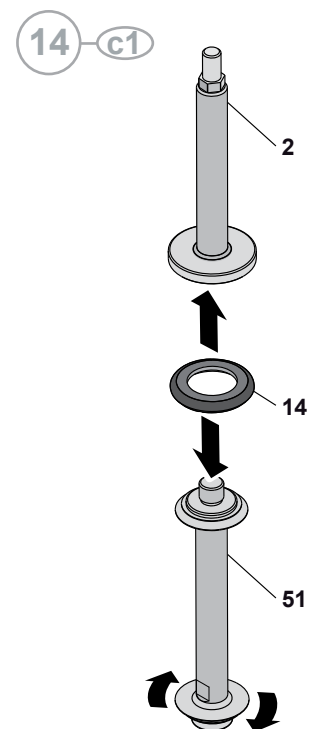
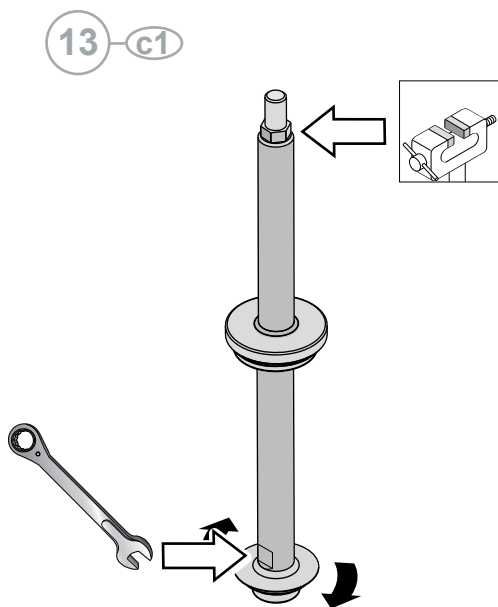
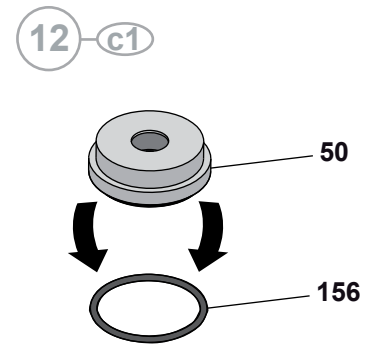
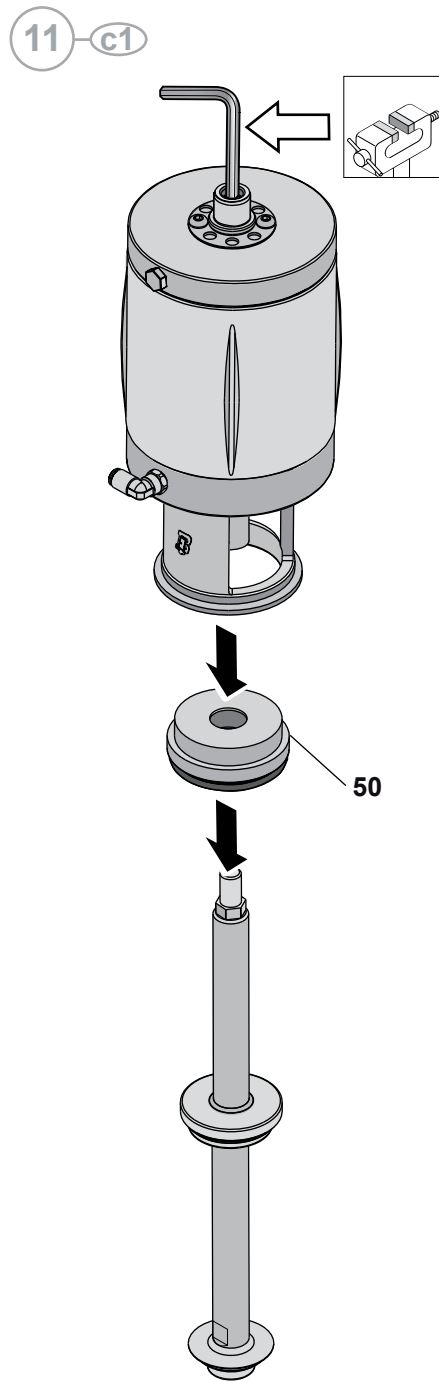
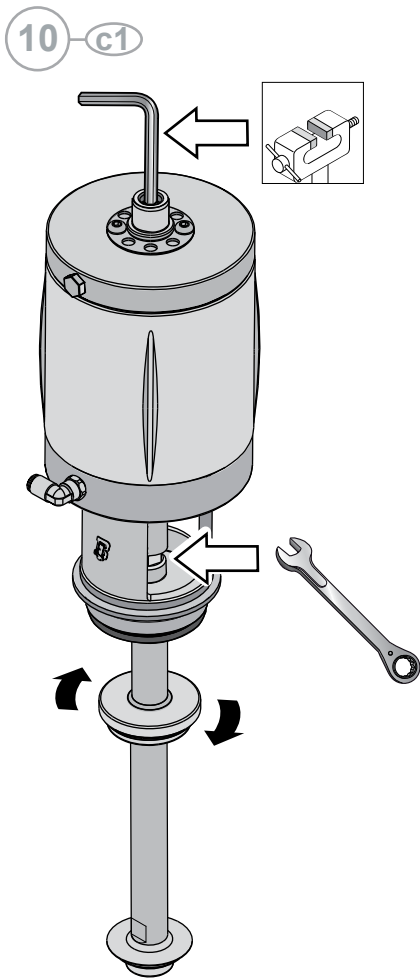

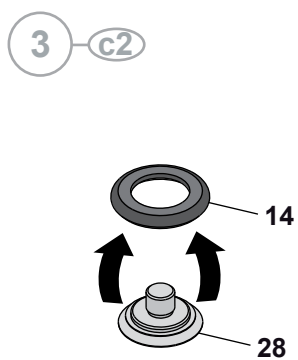
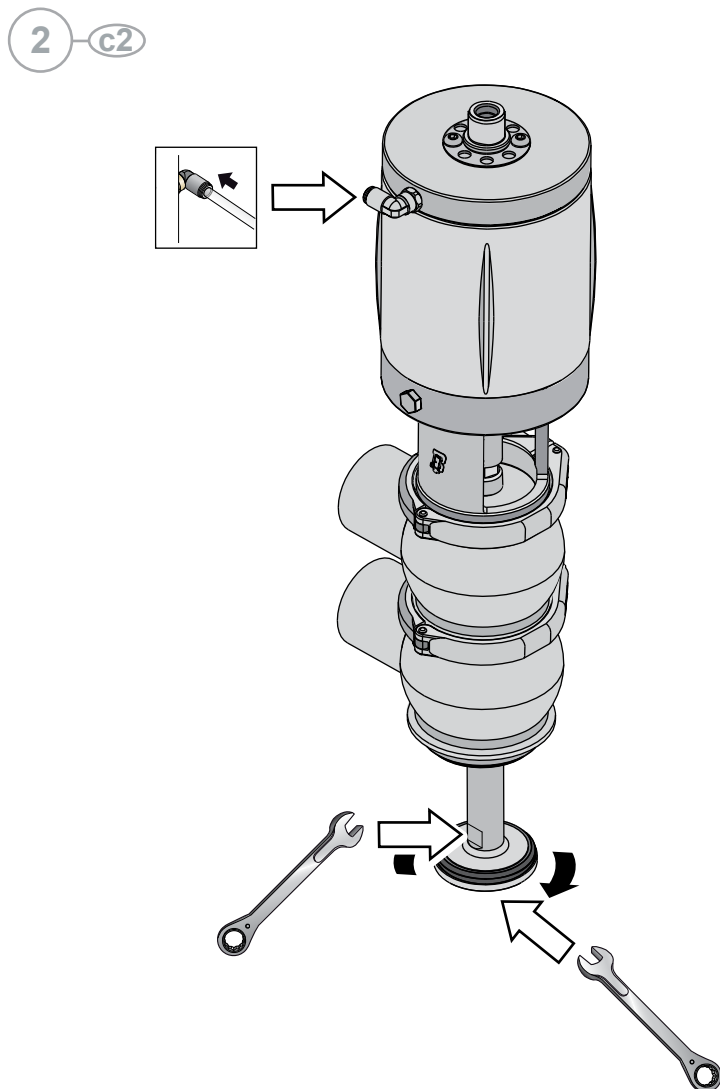
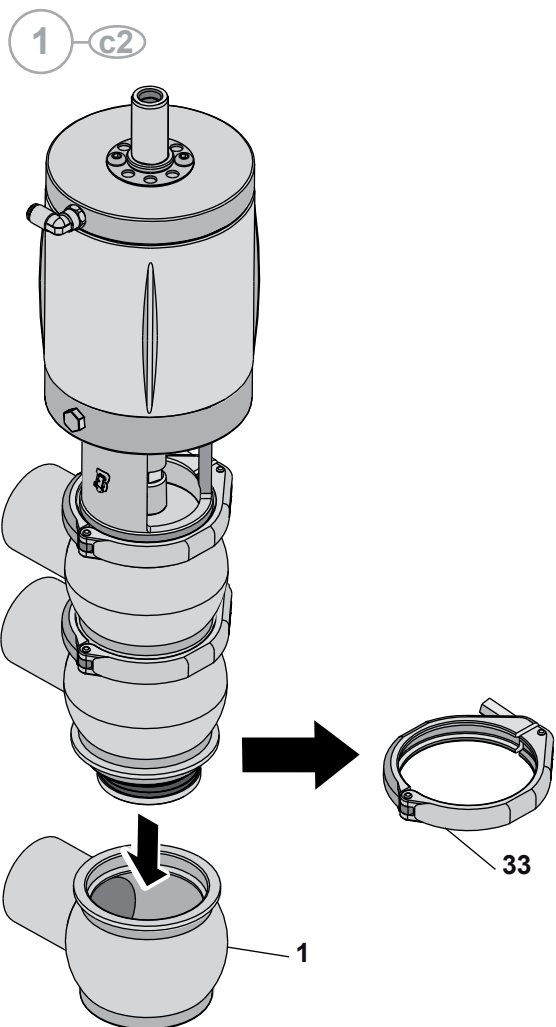

4 c2

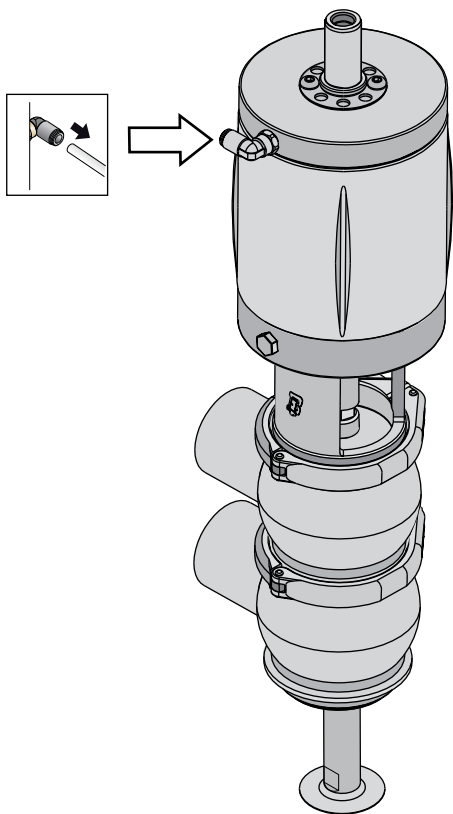

5 c2

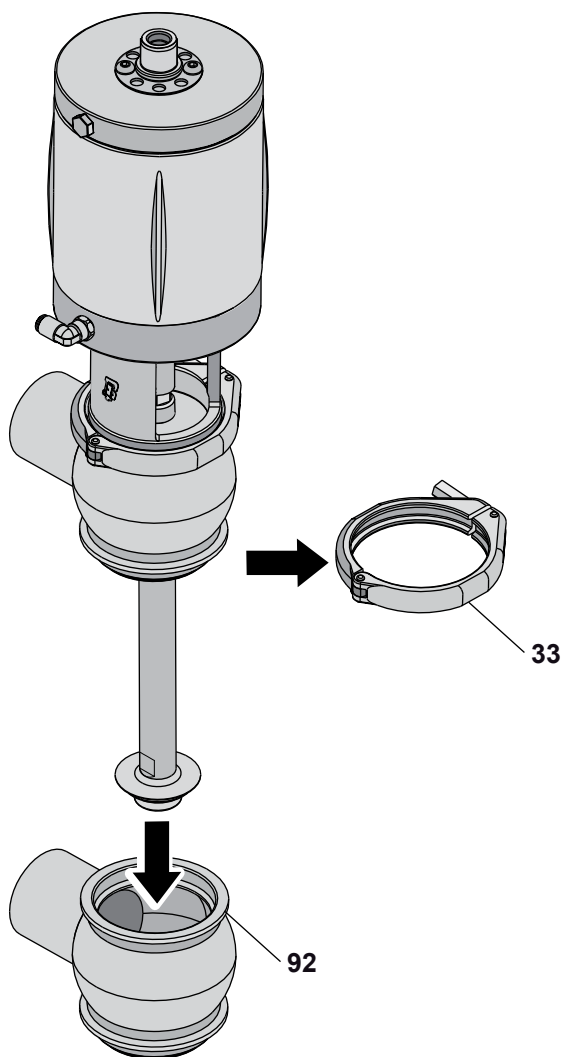

6 c2

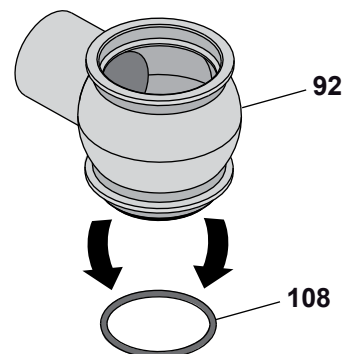

7 c2

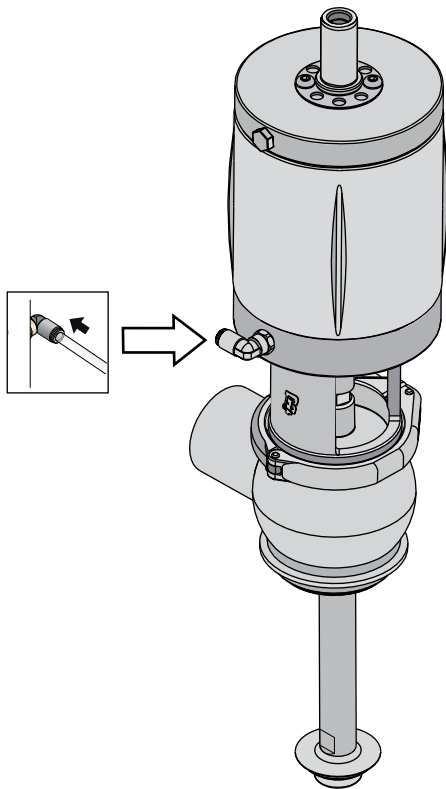

8 c2

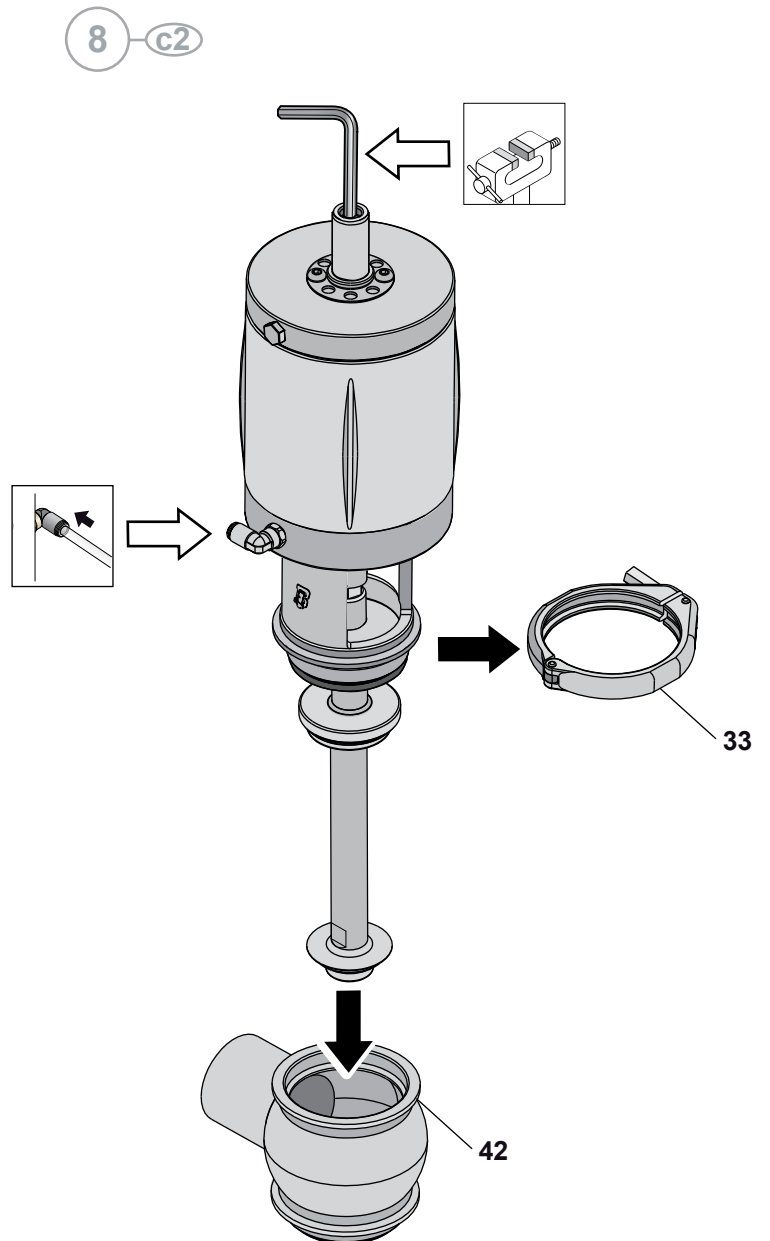

9 c2

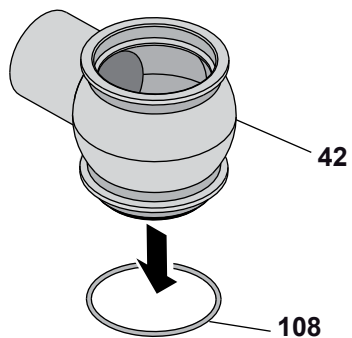

10 c2

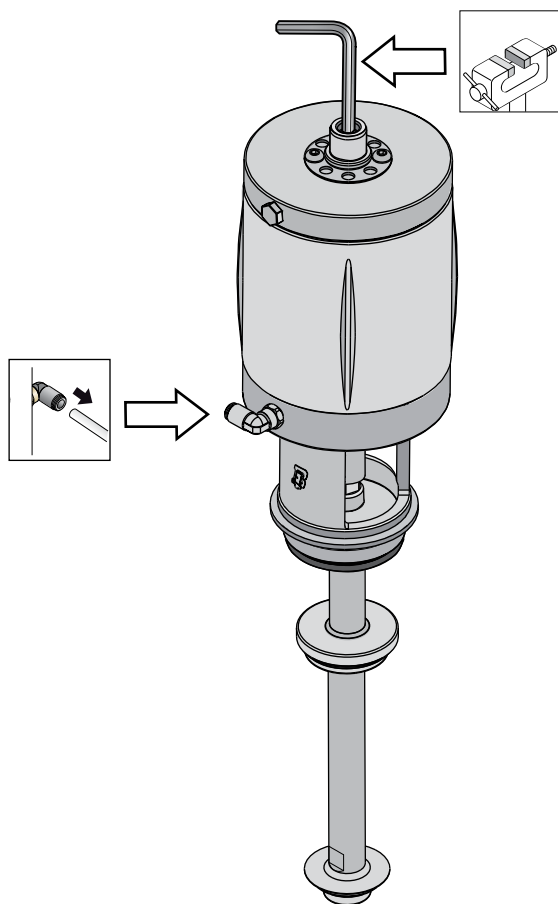

11 c2

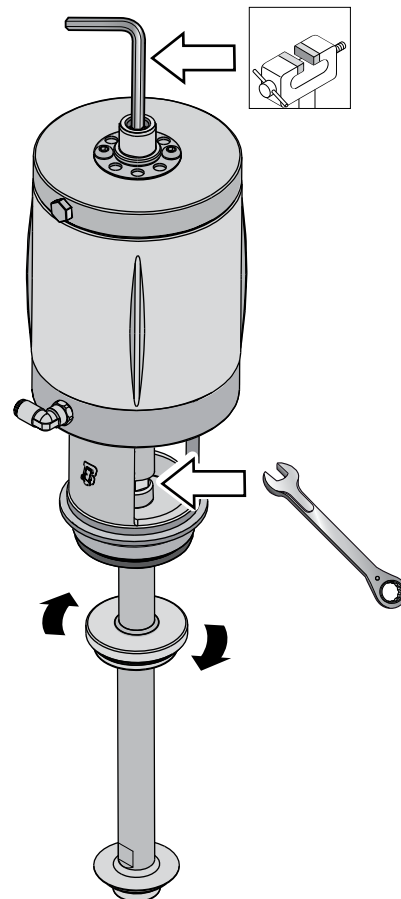

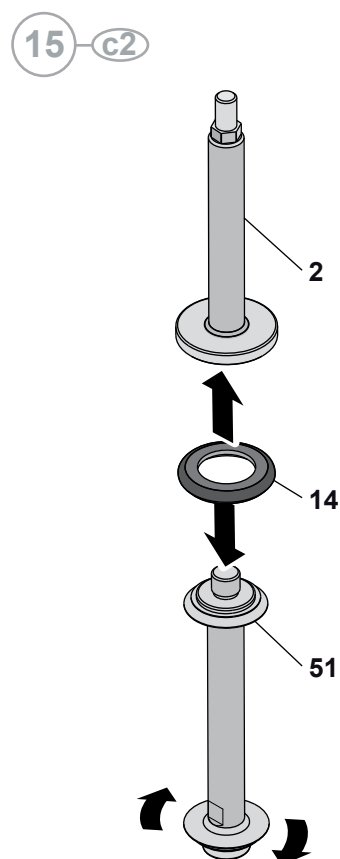
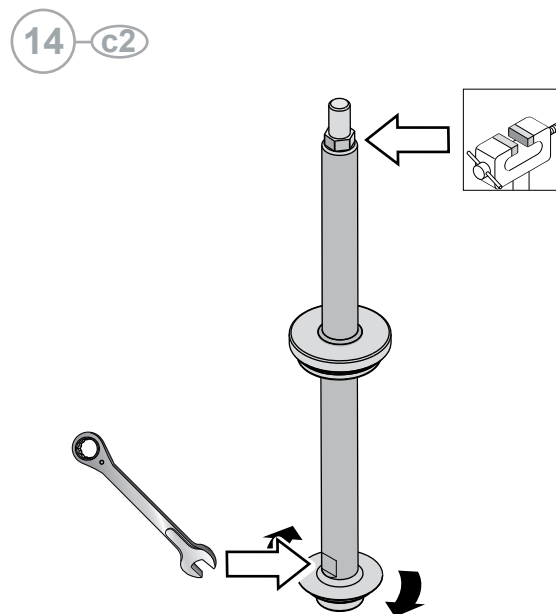
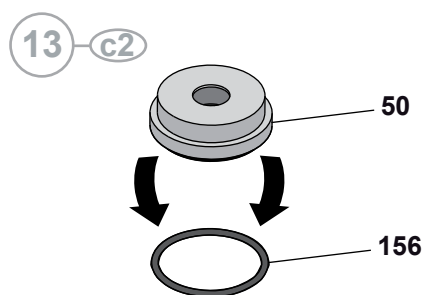
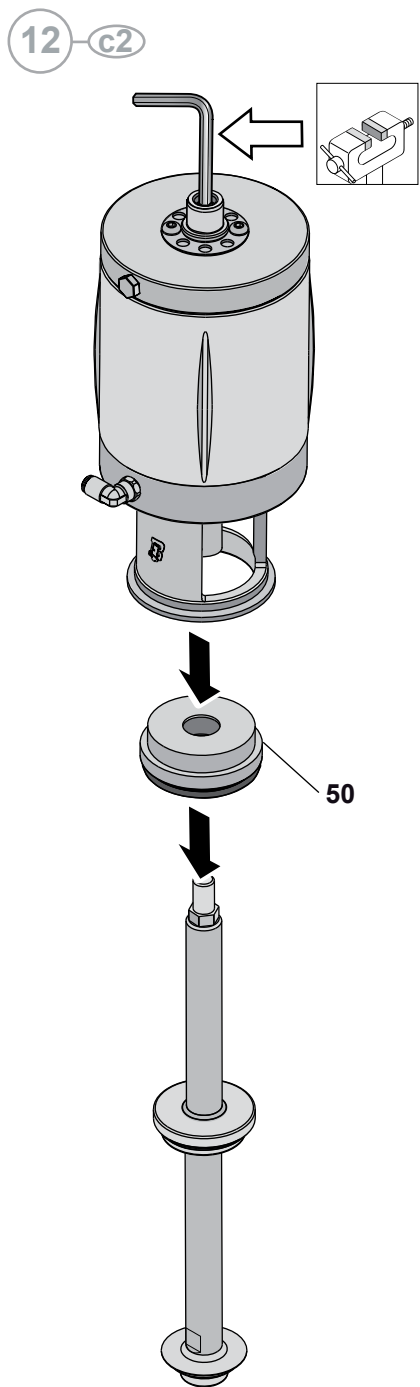

10.9 Montage BBZP - BBZR - BBZT- BBYP - BBYR - BBYT Déviatrices

1

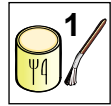

14



94

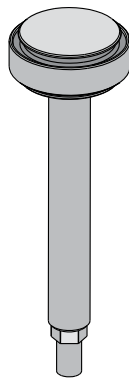

a

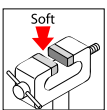
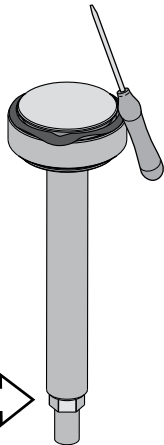

b

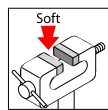
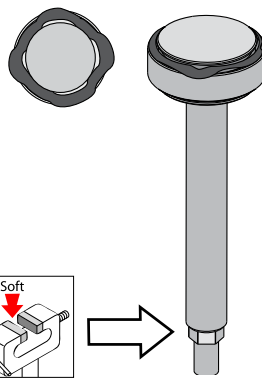

c

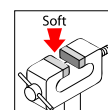
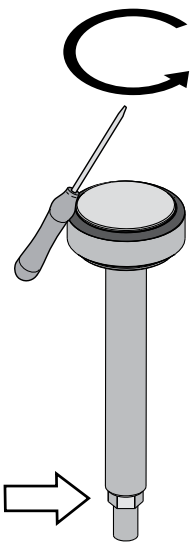

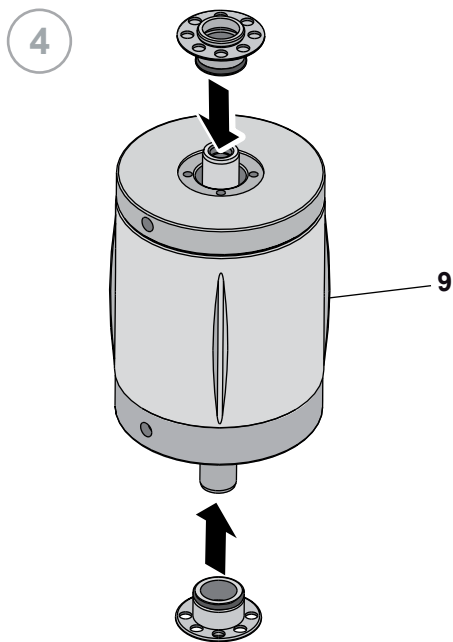
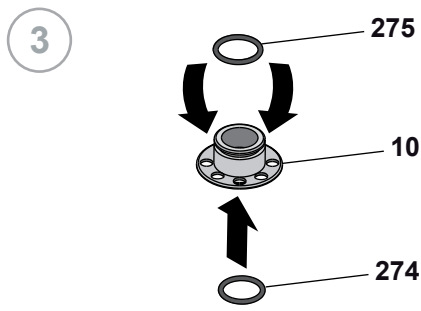
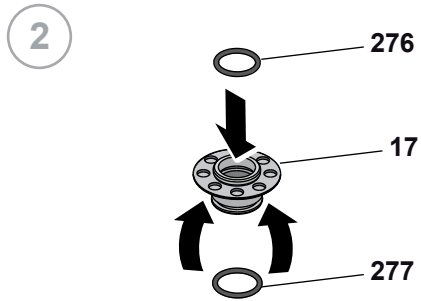

(DN 125-150)

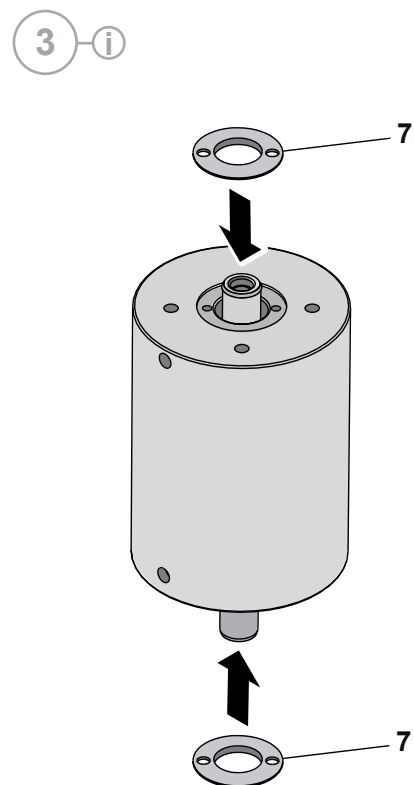
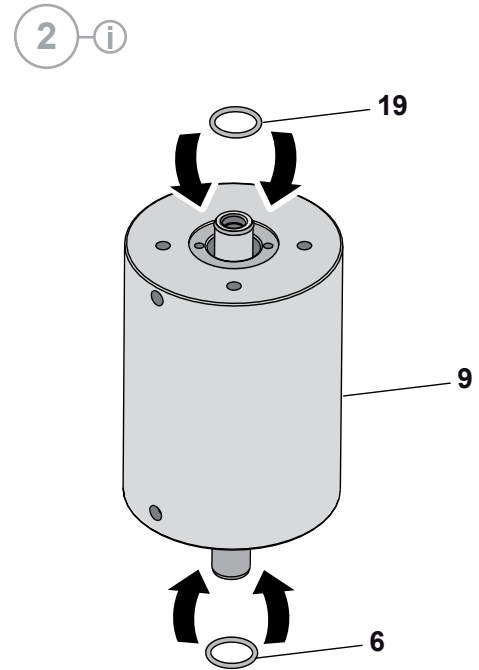

10.9.1 Réglage du type de vanne Normalement Ouverte ou Normalement Fermée

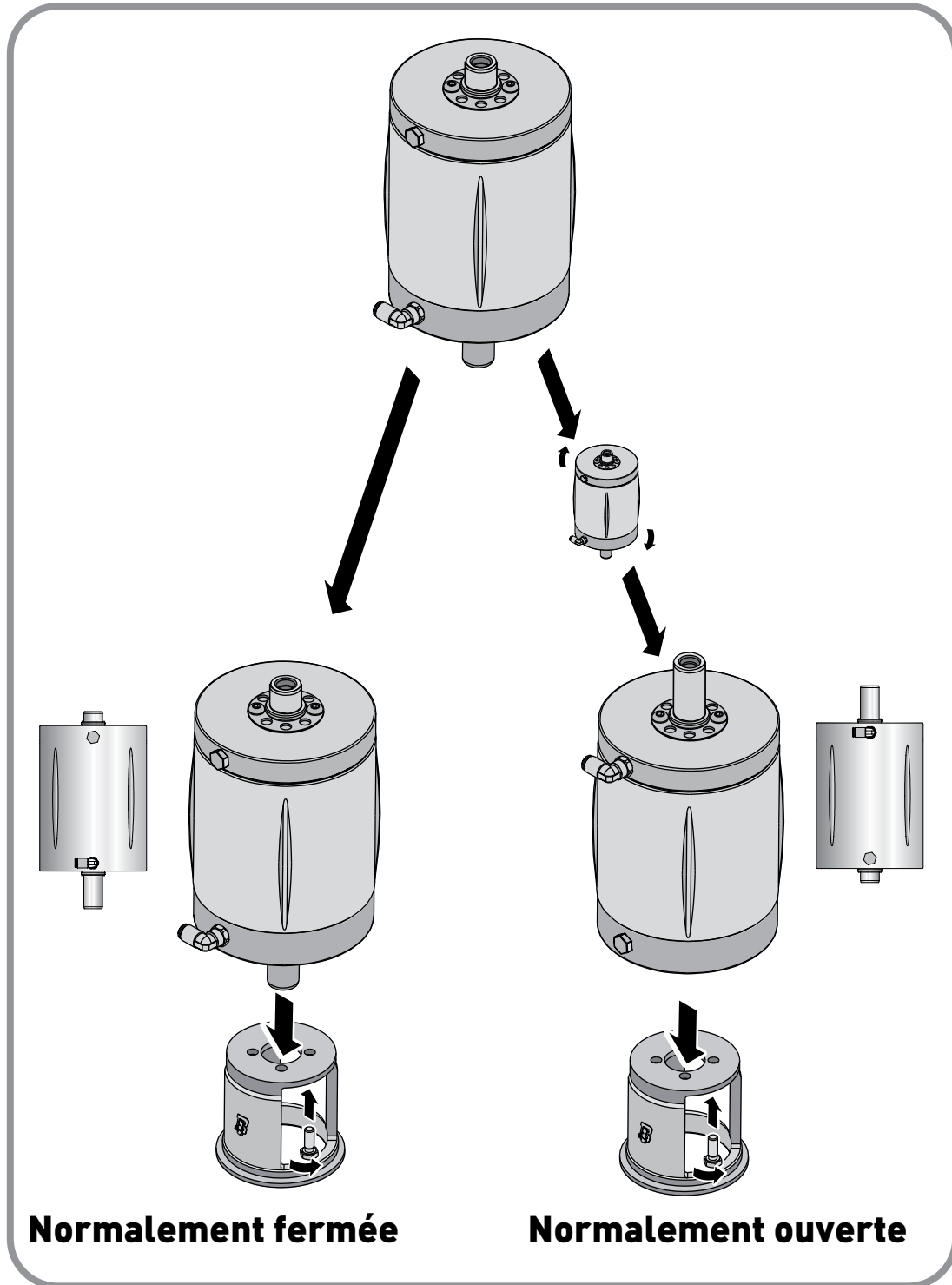

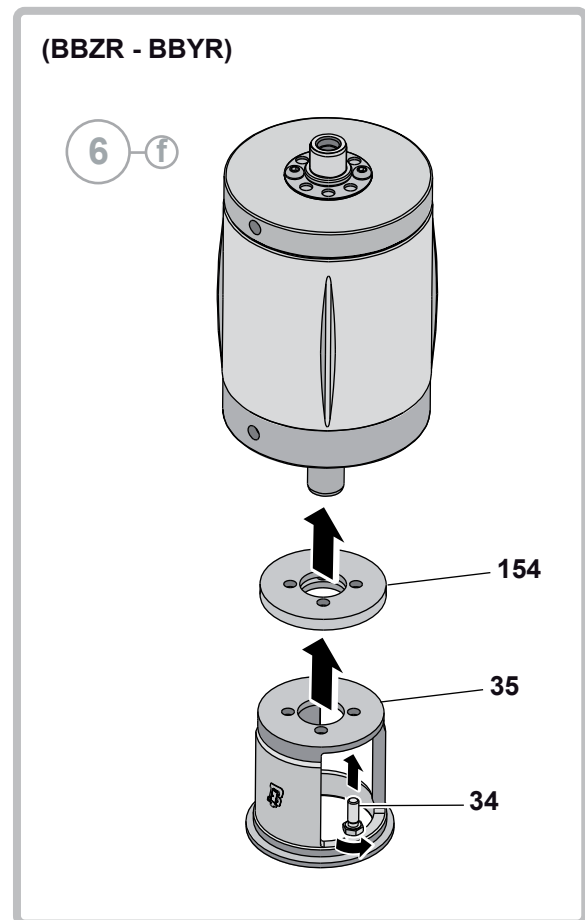
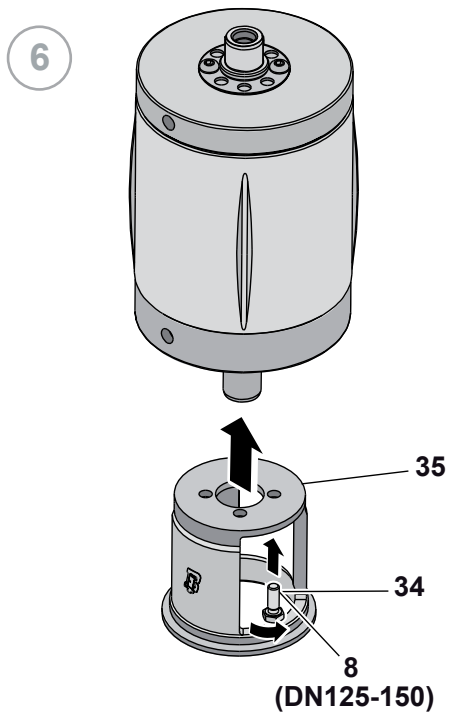
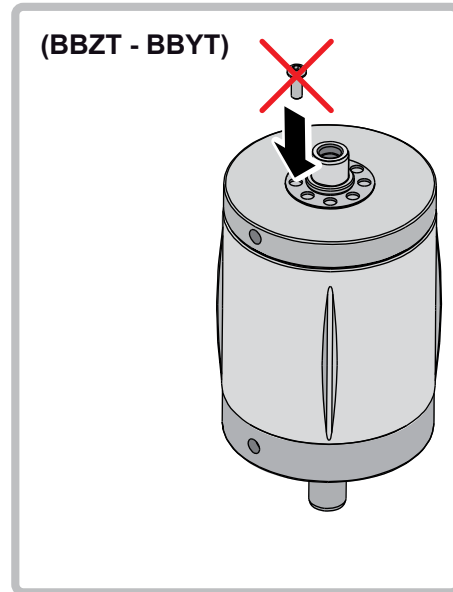
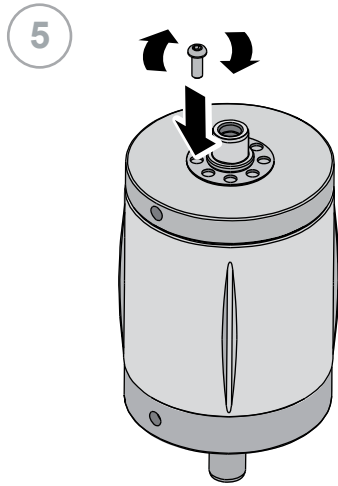

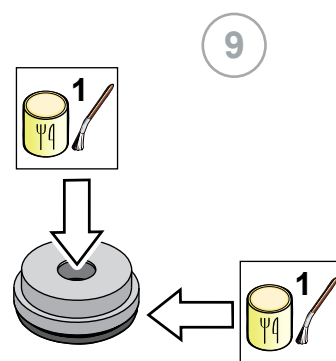
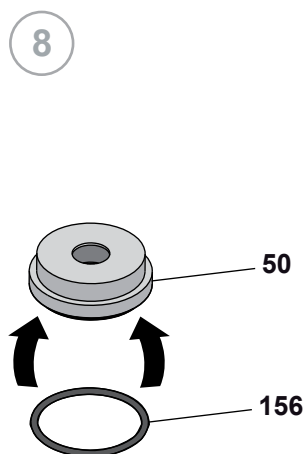
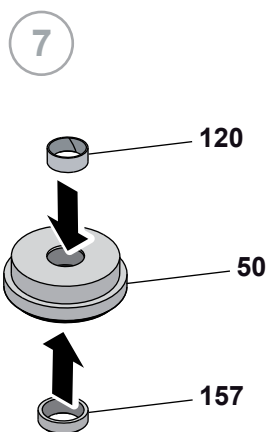

(BBYP - BBYR - BBYT)

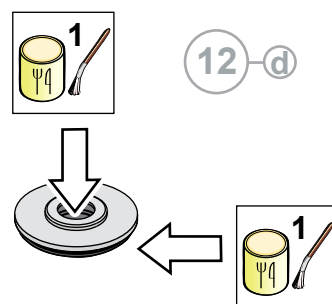
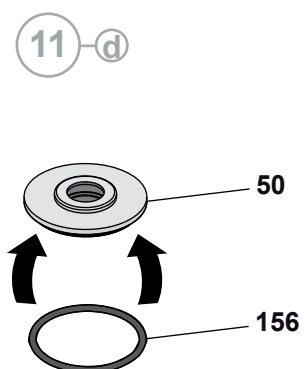
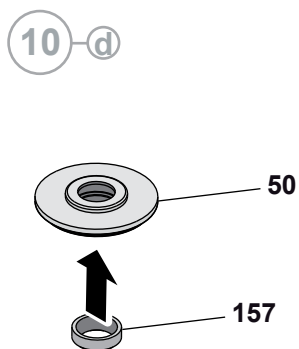

(BBYP - BBYR - BBYT)

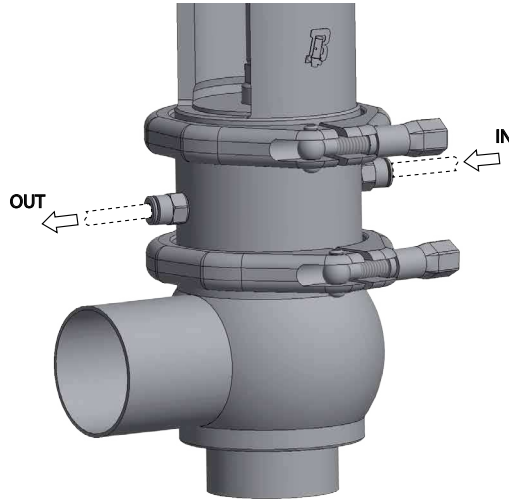

7-d

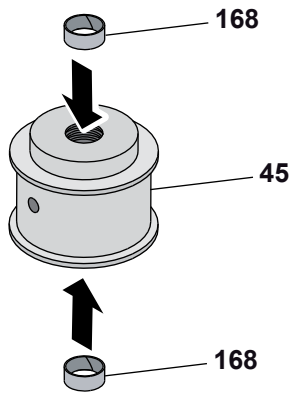

8-d

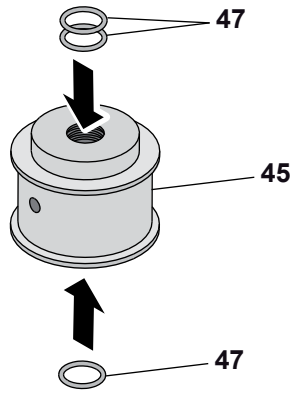

9-d

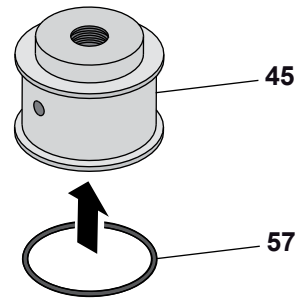

10-d

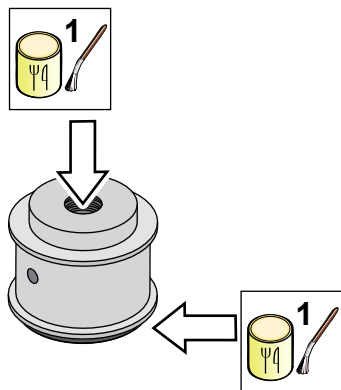

11-d

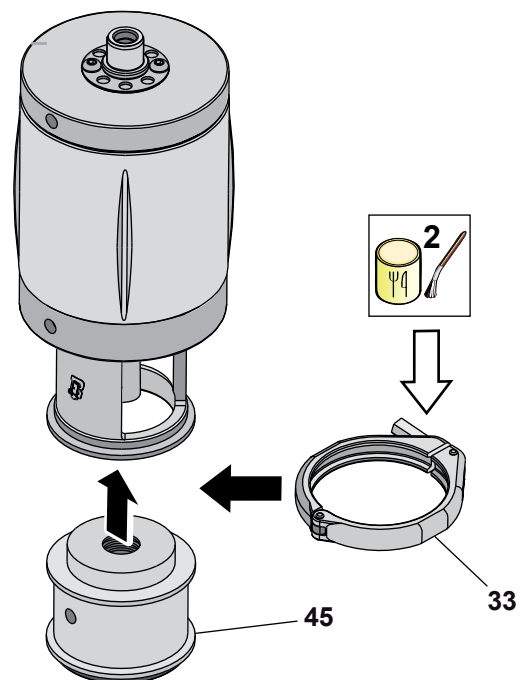

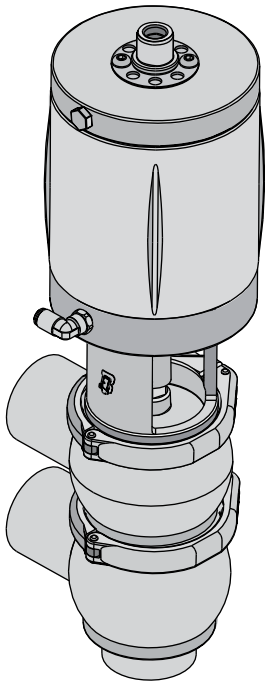

a



[A M BBZP DEV]

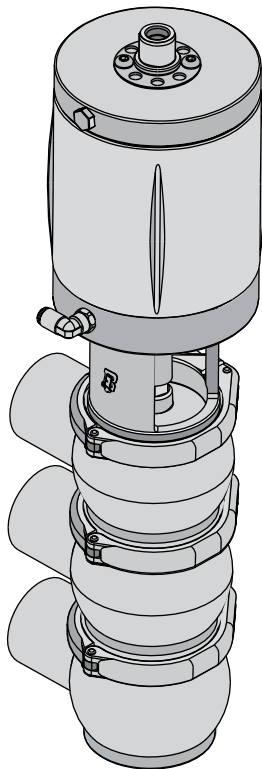

b



[B M BBZP M8-LLL]

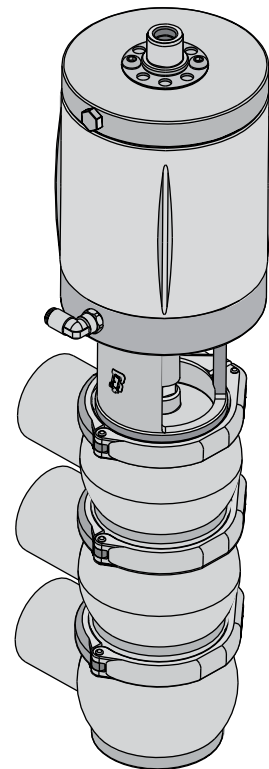

c



[C M BBZP M8-LLL PTFE]

A Montage BBZP - BBZR - BBZT- BBYP - BBYR - BBYT Déviatrices

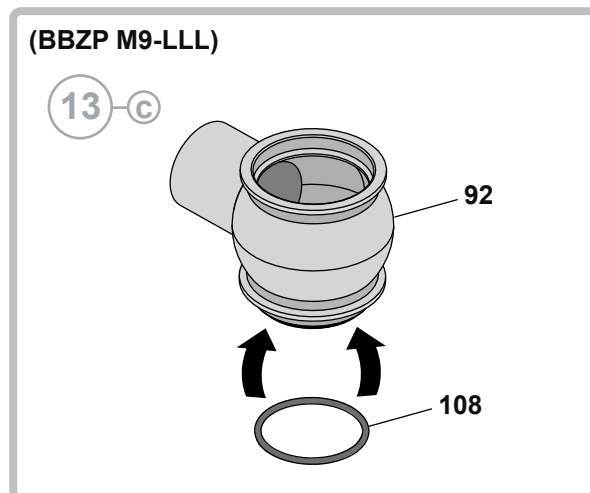
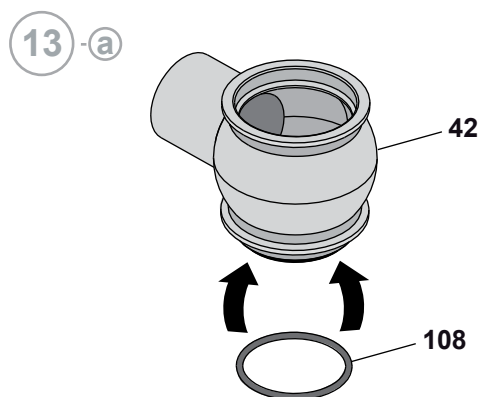

14 - a

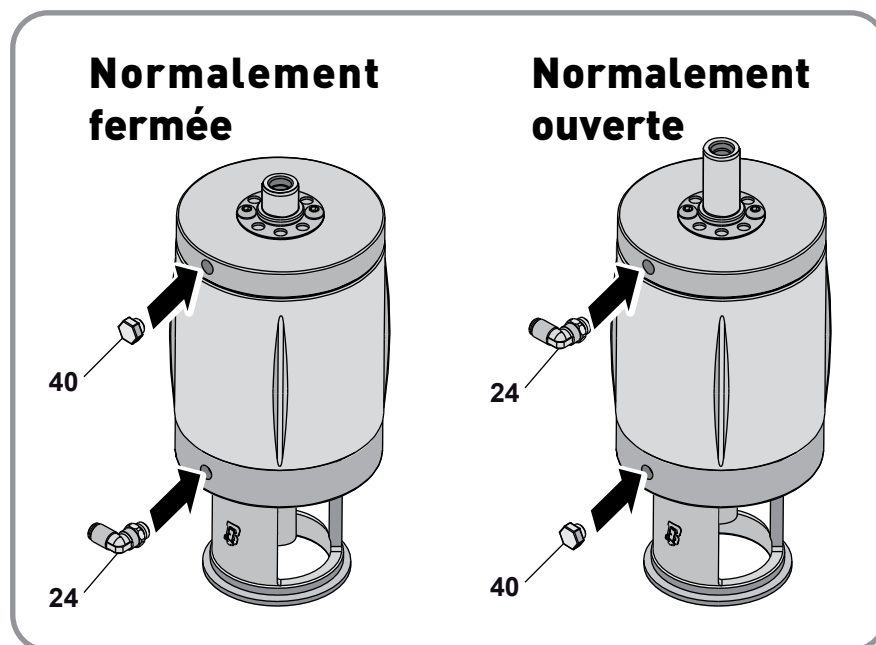

15-a

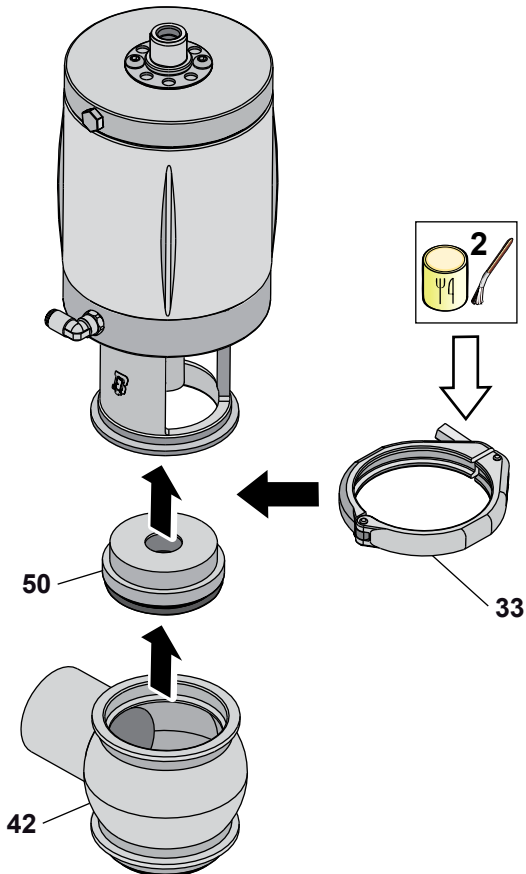

(BBYP - BBYR - BBYT)

15-d

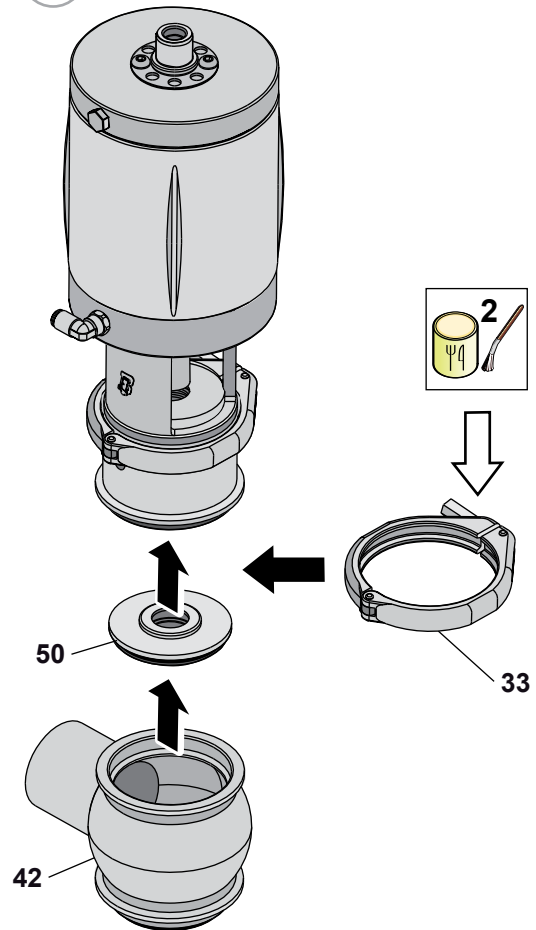

16-a

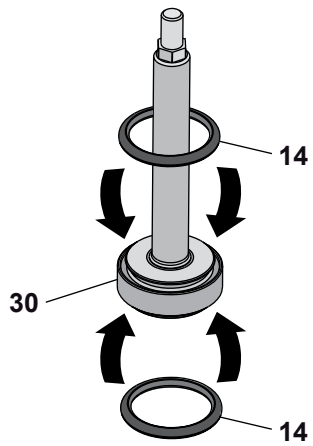

(P.T.F.E.)

16-e

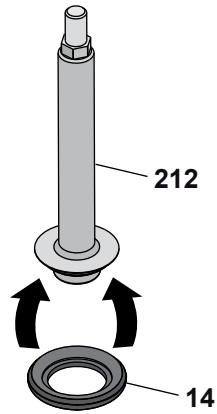

17-e

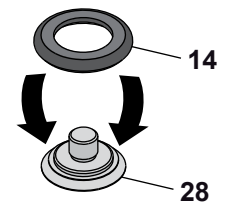

18-e

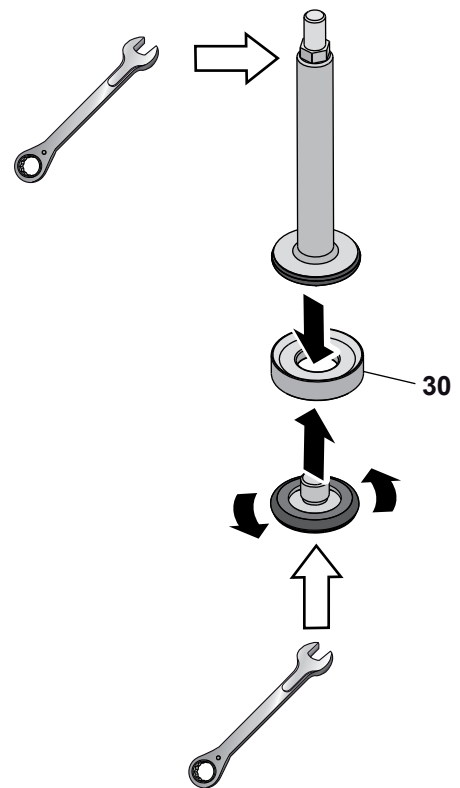

(Normalement fermée)

19 a1

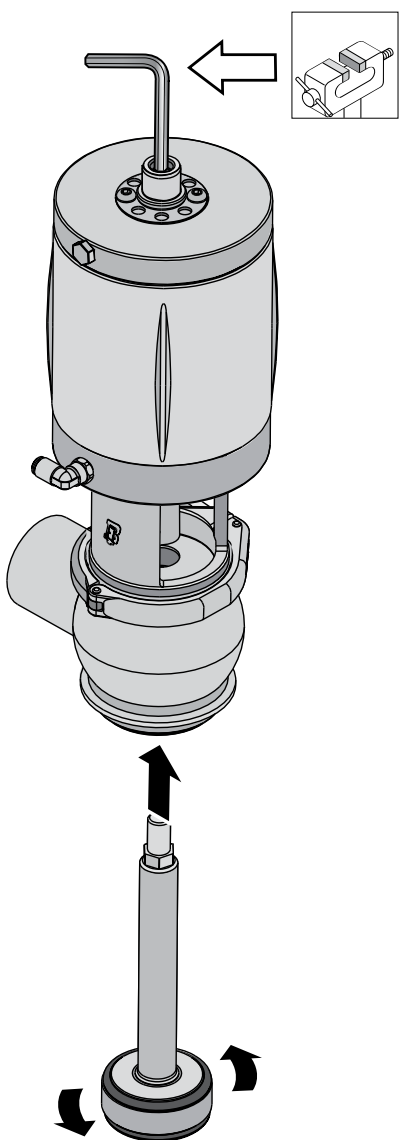

20 a1

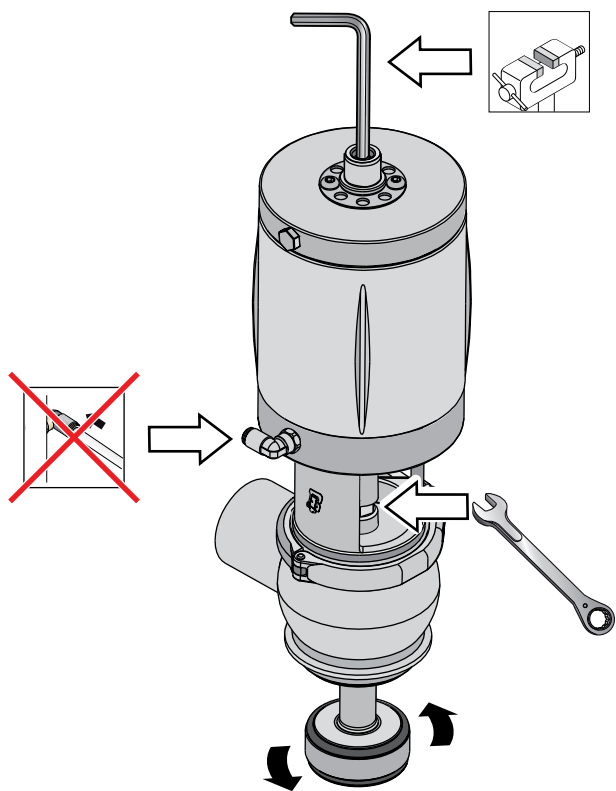

21 a1

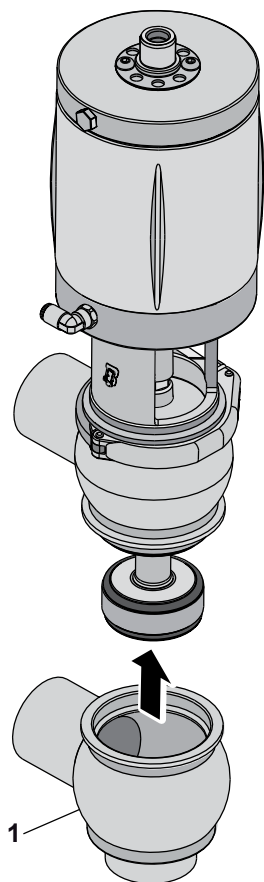

22 a1

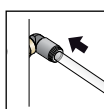

1

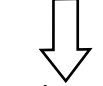
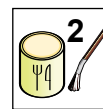
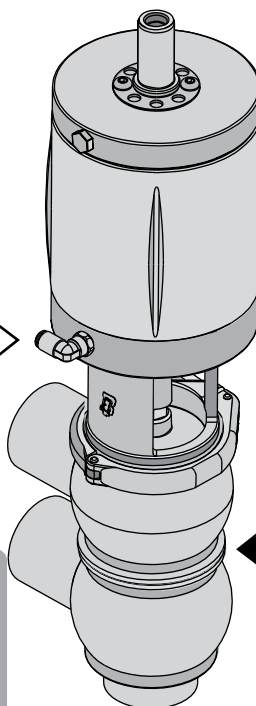

2

33

Ne jamais toucher
 les parties mobiles
 si l'actionneur est
 alimenté en air
 comprimé

23 a1

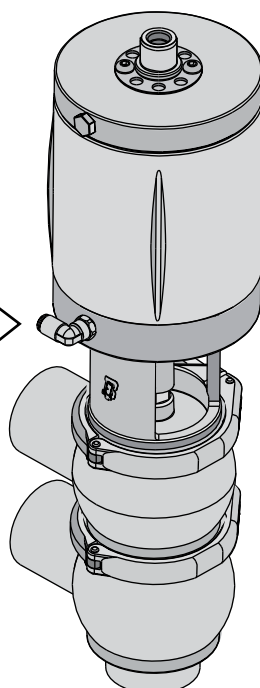
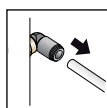

(Normalement ouverte ou double effet)

19 a2

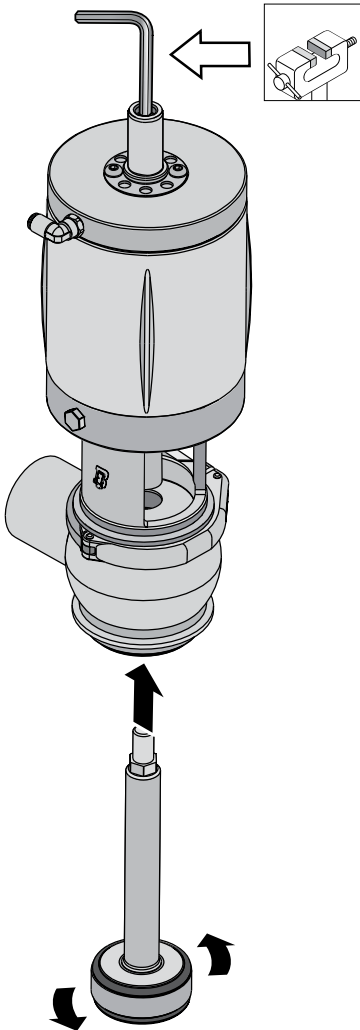

20 a2

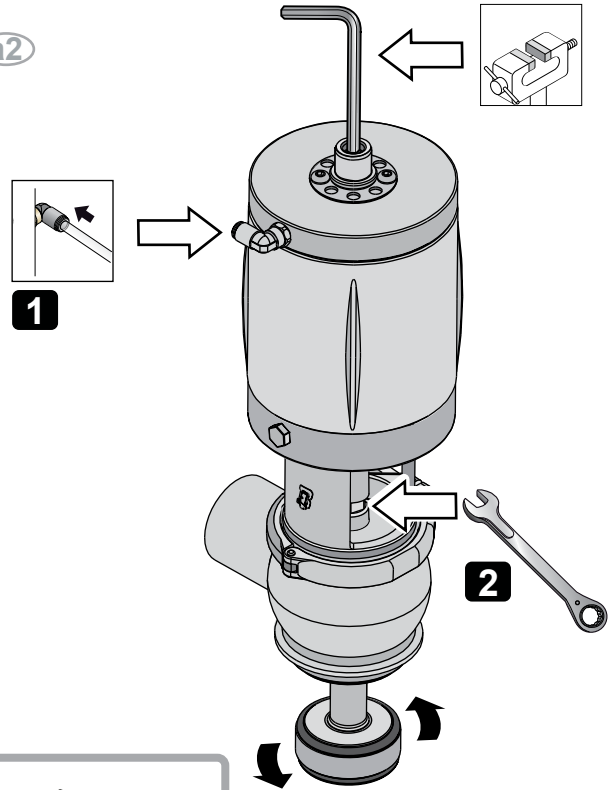

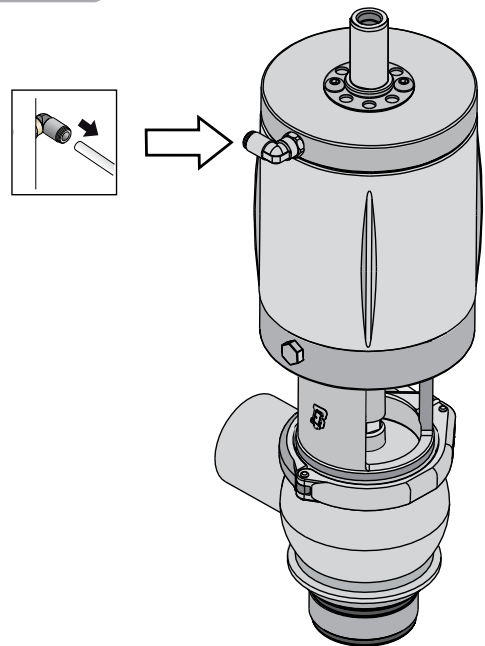

 Ne jamais toucher
 les parties mobiles
 si l'actionneur est
 alimenté en air
 comprimé

21 a2

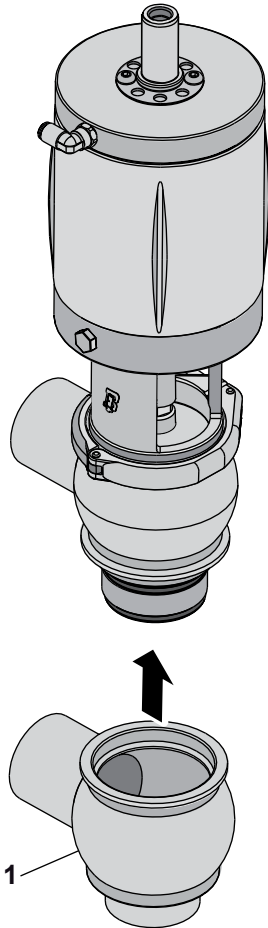

22 a2



23 a2

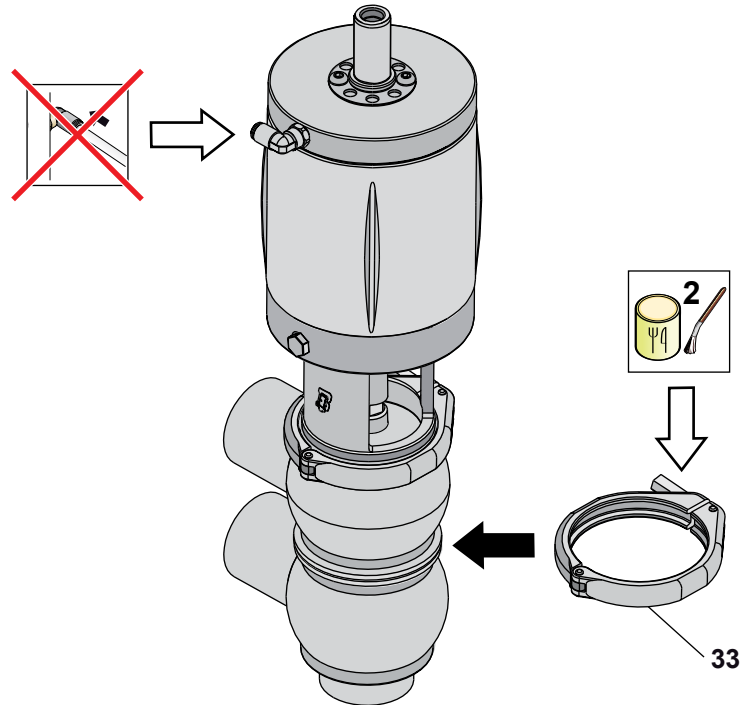

(BBZP M9-LLL)

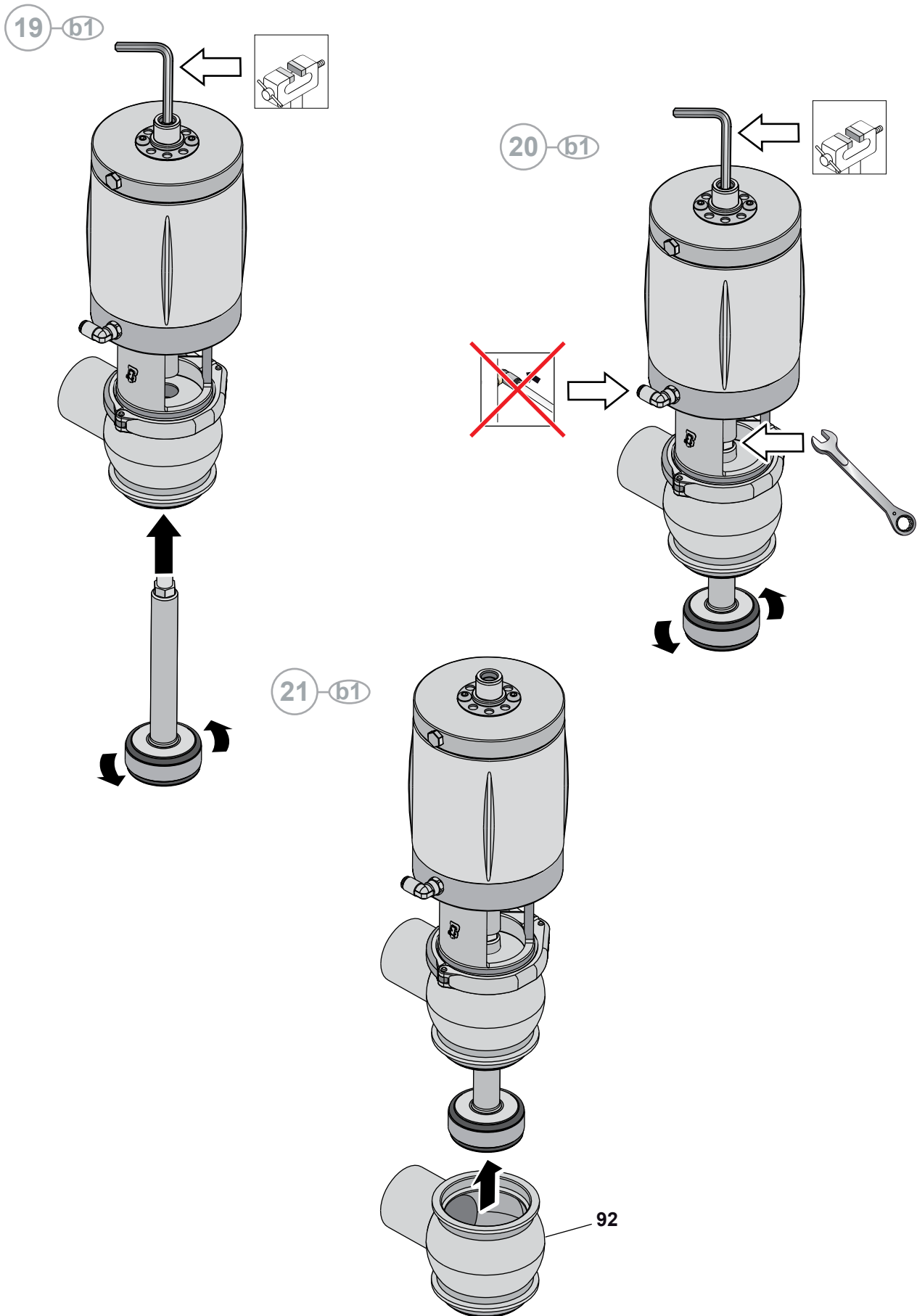

(BBZP M9-LLL)

22-b1

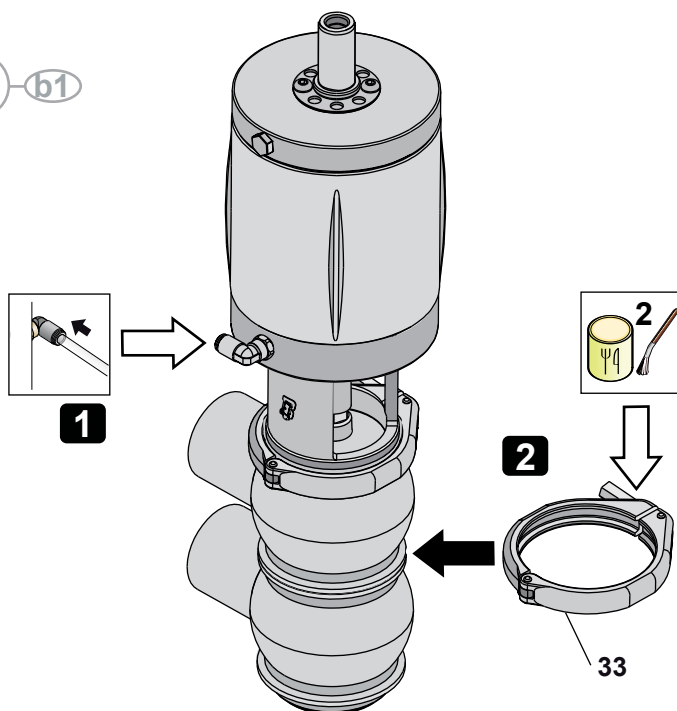

23-b1

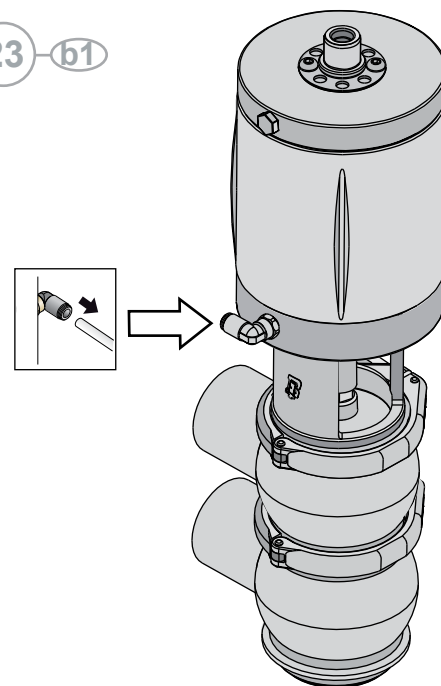

24-b1

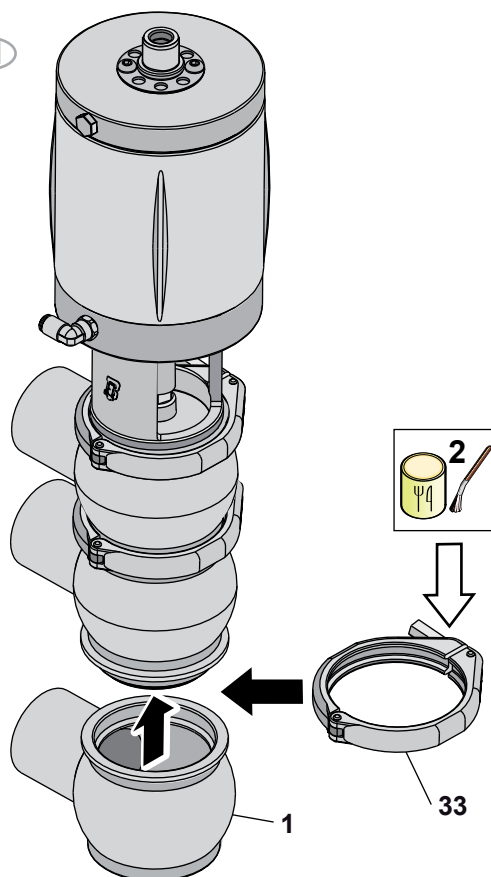

25-b1

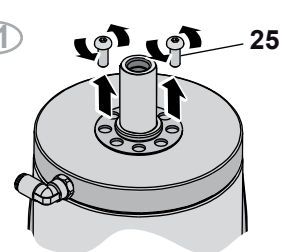

(BBZP M9-LLL)

19 - b2

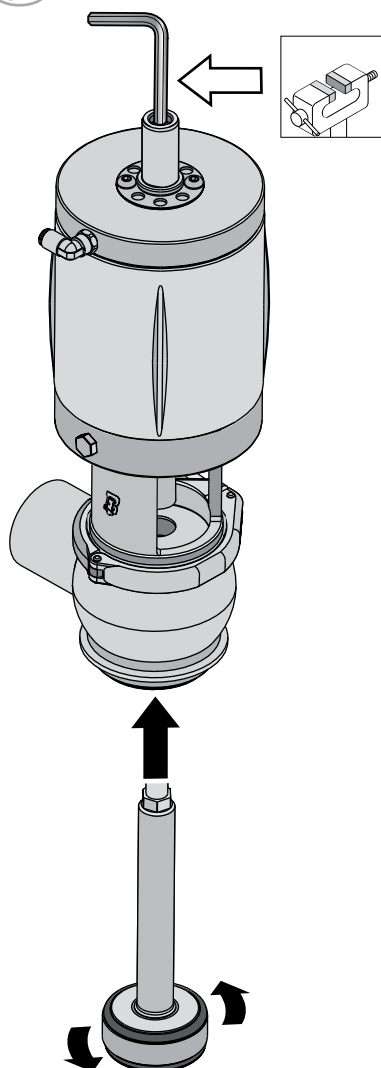

20 - b2

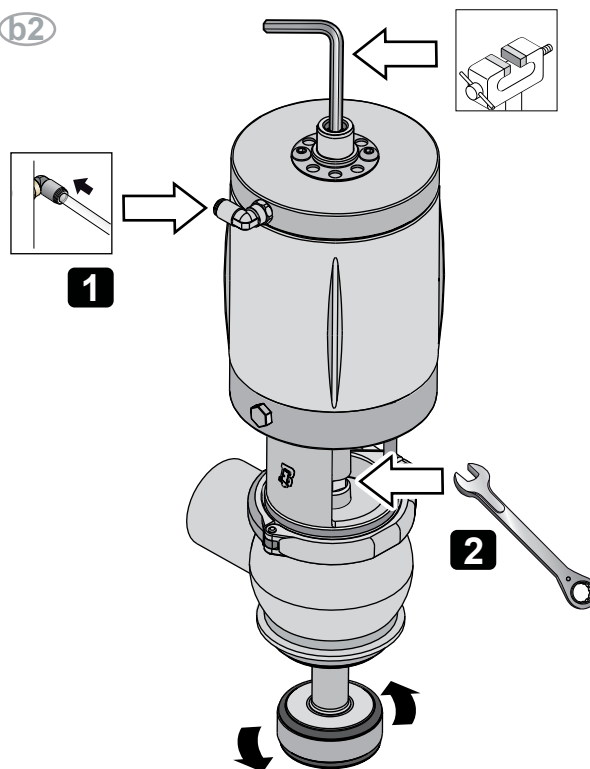

21 - b2

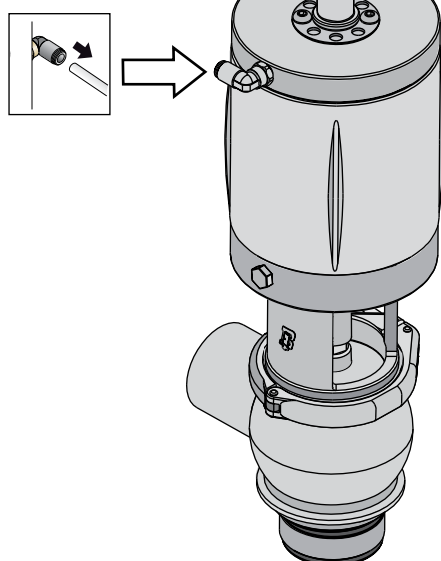

(BBZP M9-LLL)

22 a2

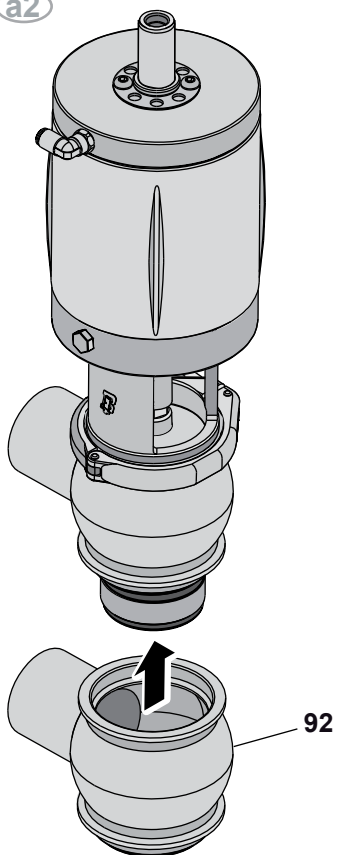

23 a2

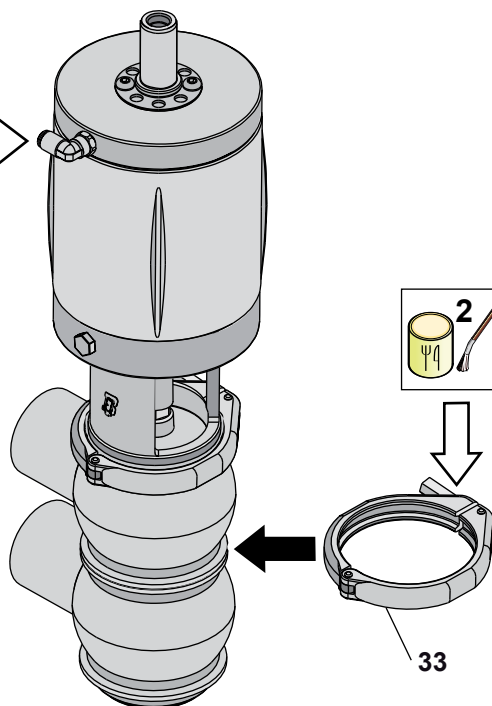

24 a2

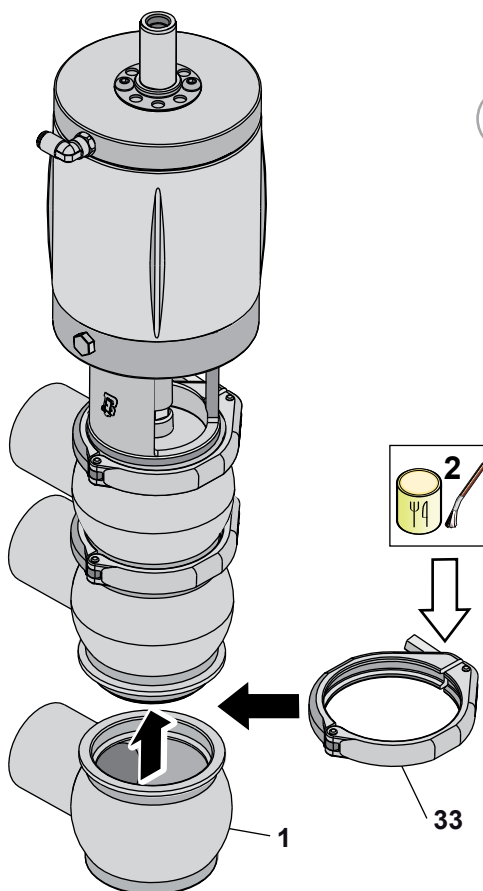

25 a2

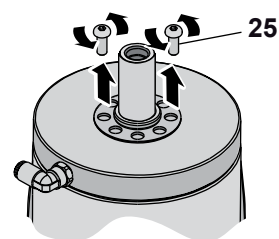

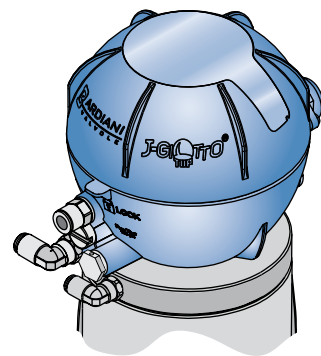
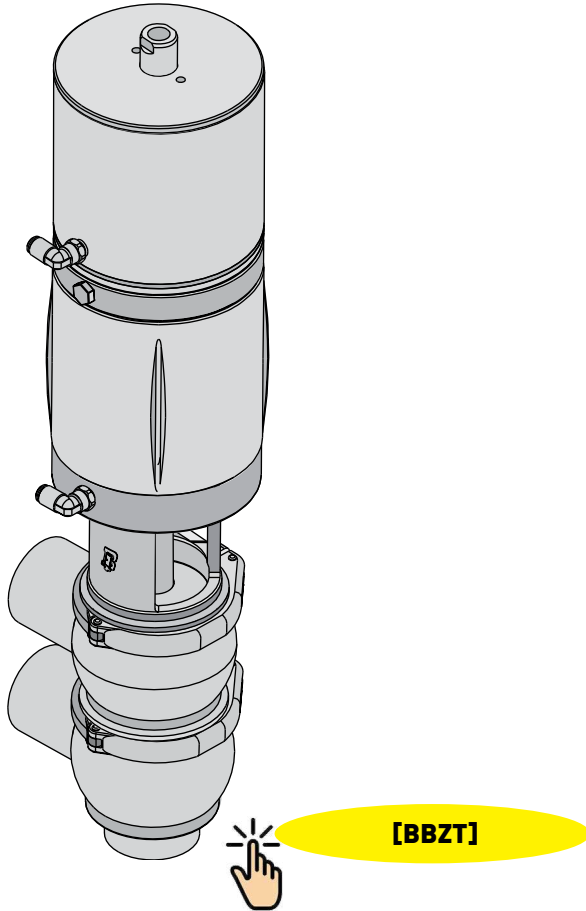

B Montage BBZP M8-LLL Déviatrice

13-b

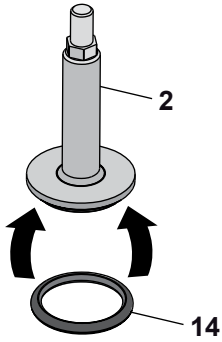

14-b

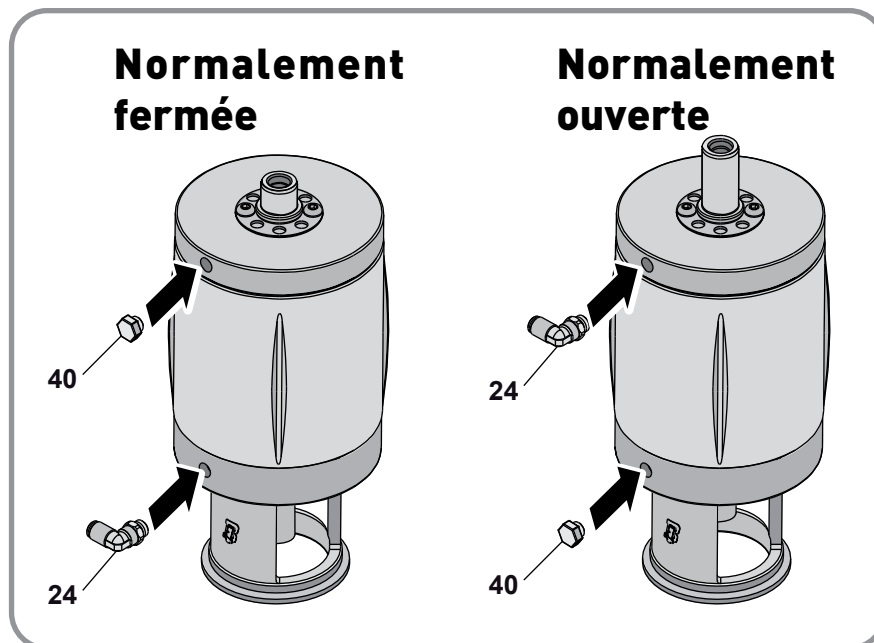

15-b

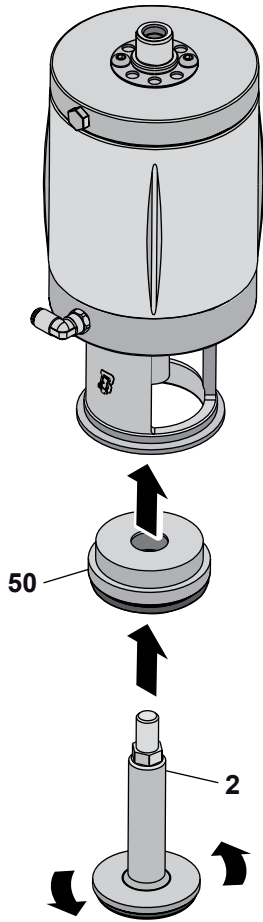

16-b

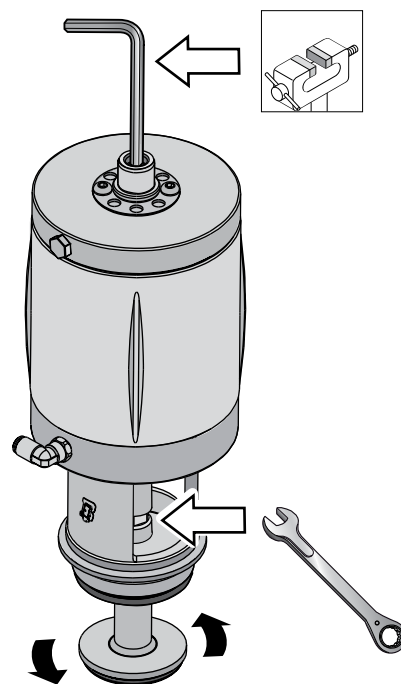

17-b

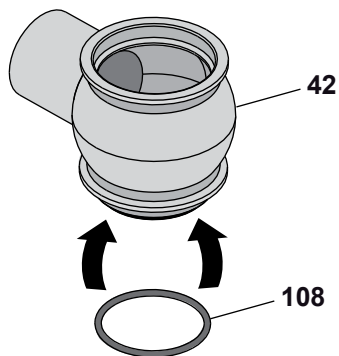

(Normalement fermée)

18 - b1

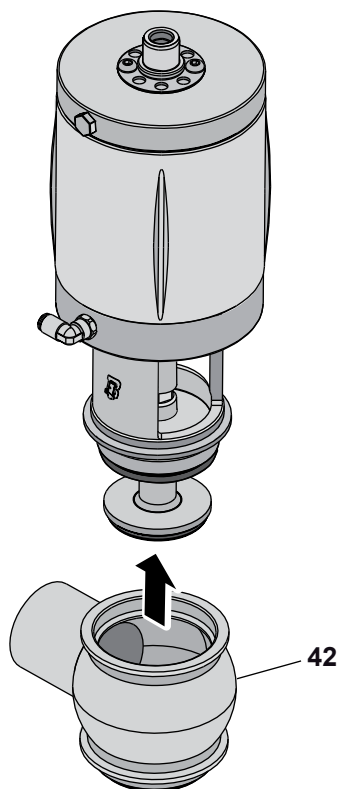

19 - b1

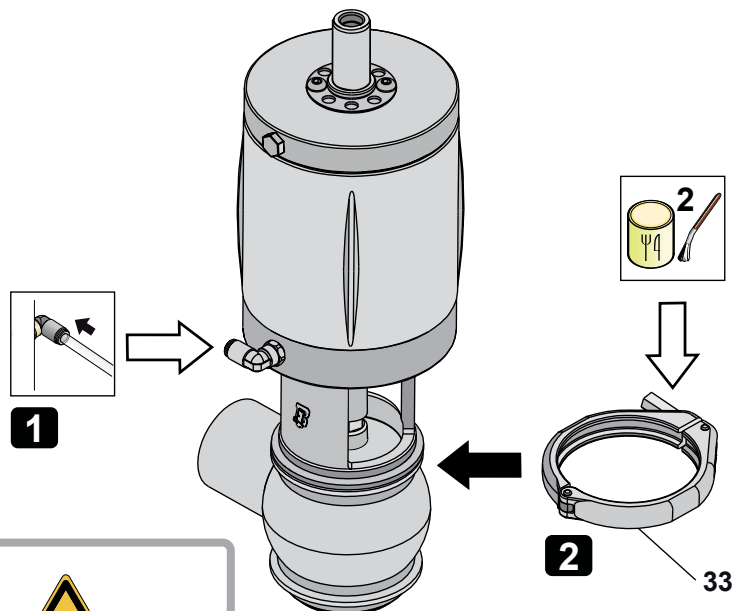

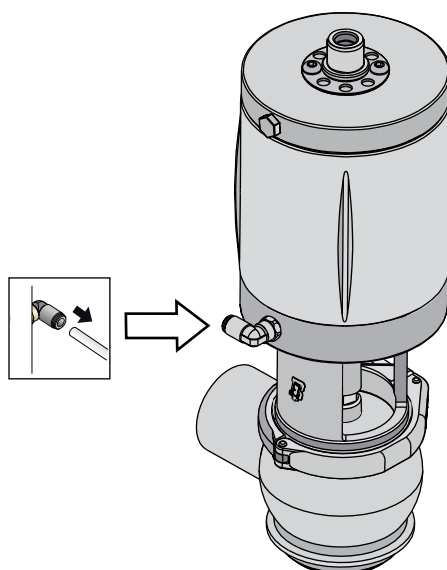

 Ne jamais toucher
 les parties mobiles
 si l'actionneur est
 alimenté en air
 comprimé

20 - b1

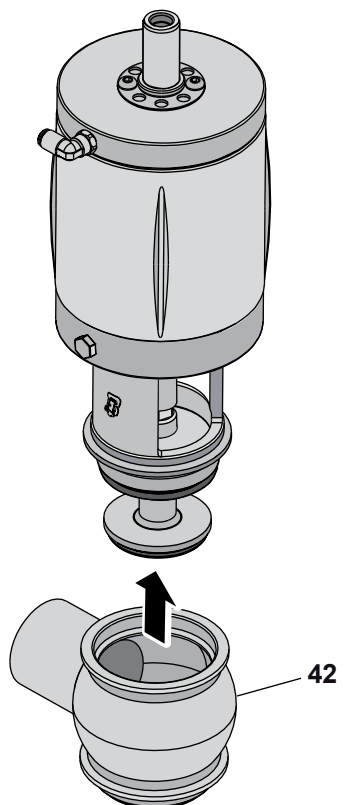

(Normalement ouverte ou double effet)

18 - b2



19 - b2

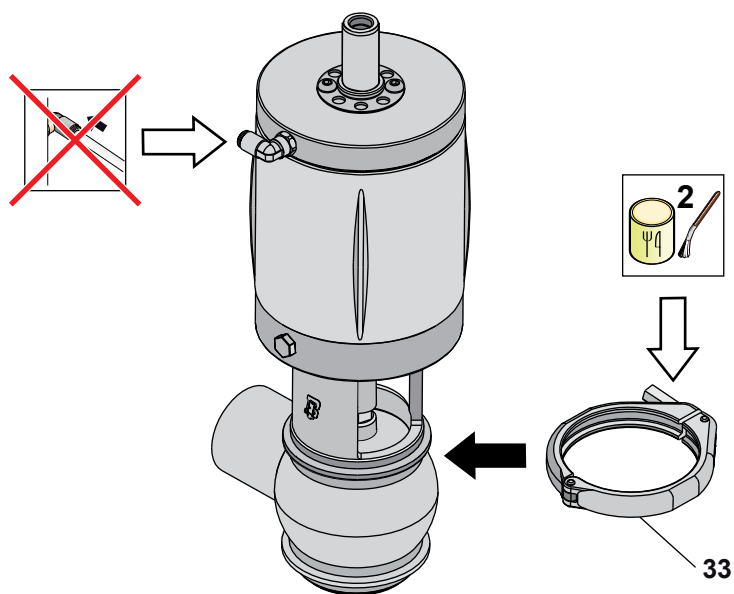

20 - b2

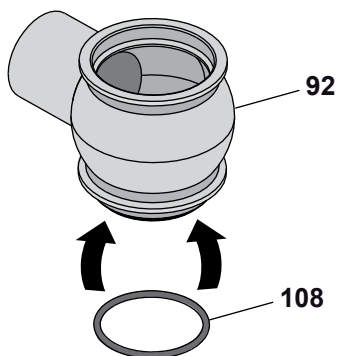

21-b

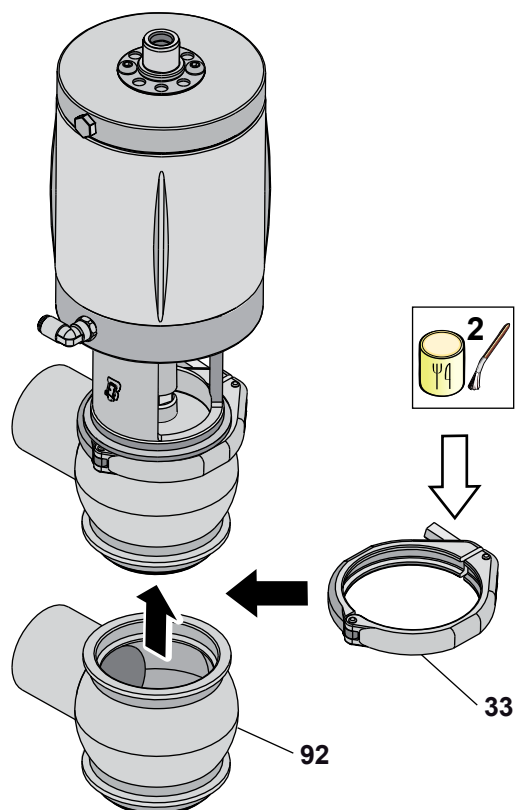

22-b

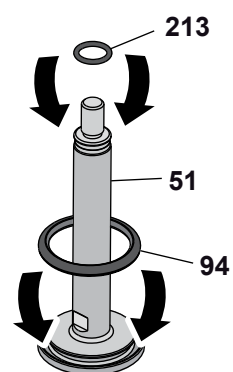

(Normalement fermée)

23 b1

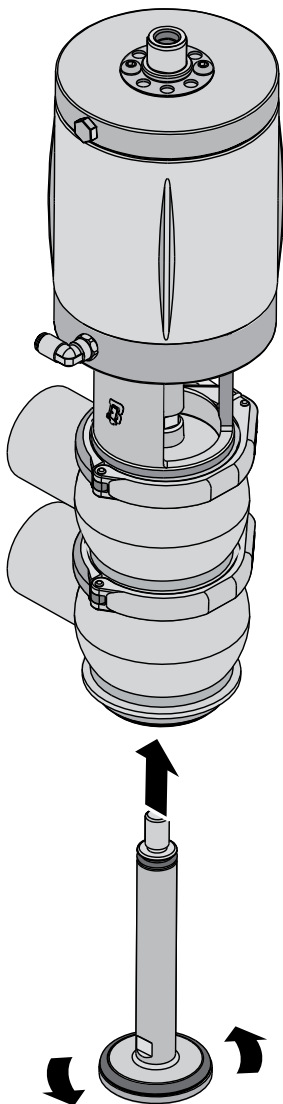

24 b1

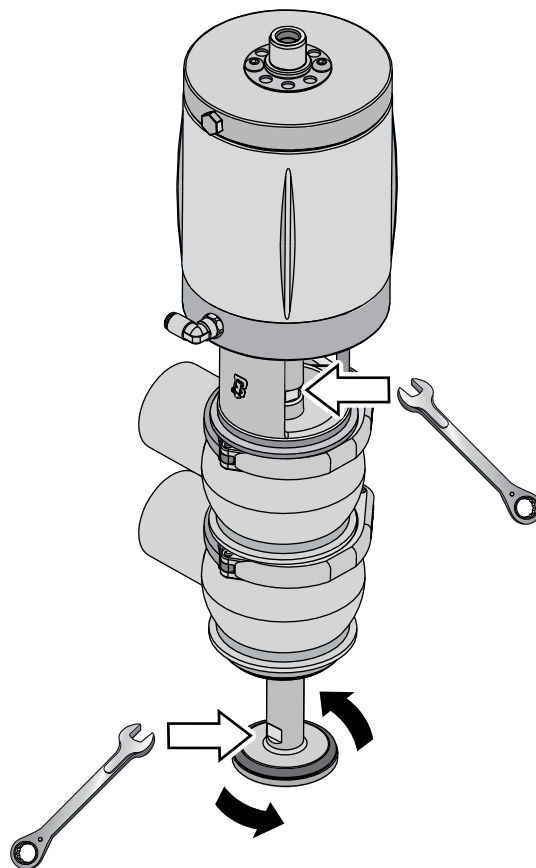

(Normalement ouverte ou double effet)

23 b2

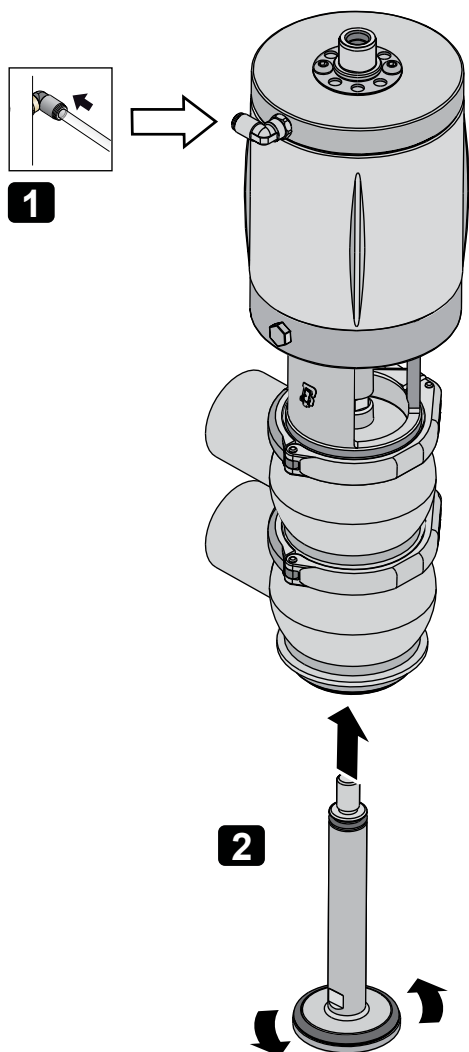

24 b2

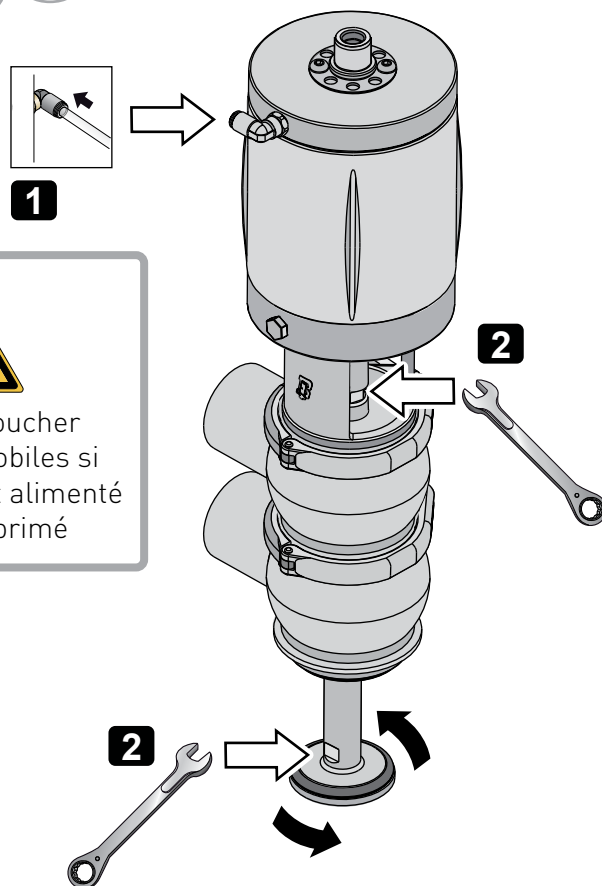

 Ne jamais toucher
 les parties mobiles si
 l'actionneur est alimenté
 en air comprimé

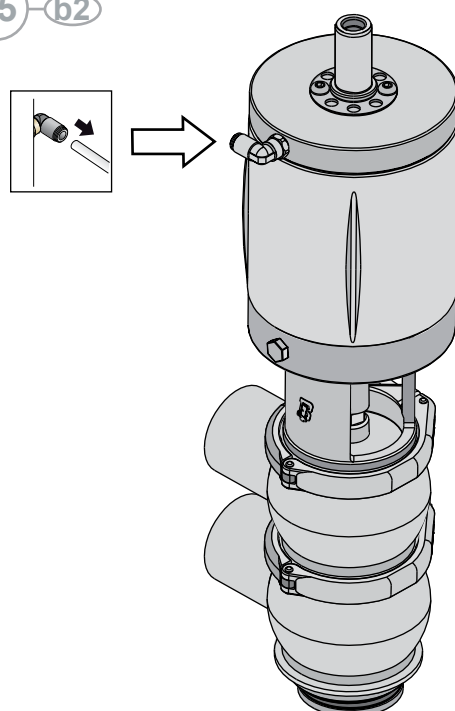

25 b2

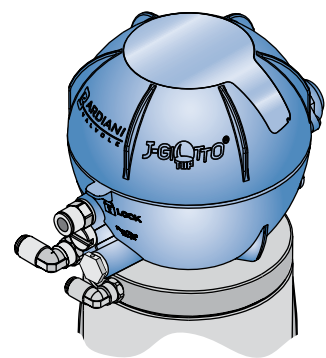
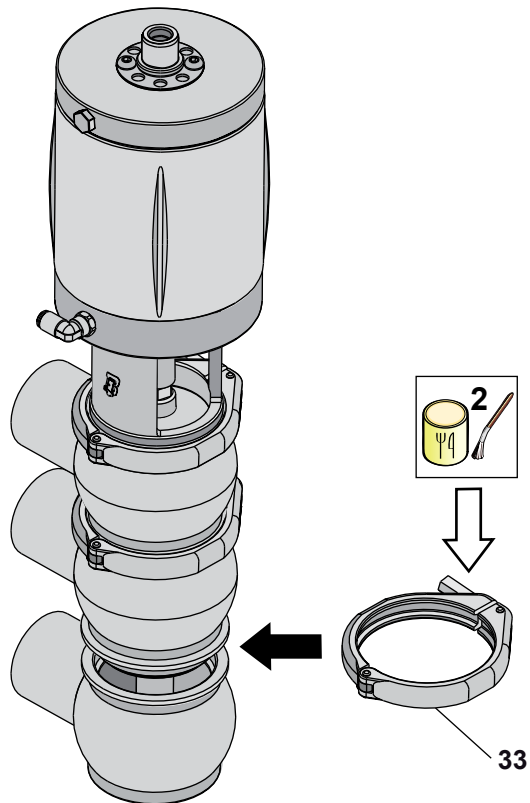

26 (b)



[GIOTTO]

C Montage BBZP M8-LLL Déviatrice PTFE

13-C

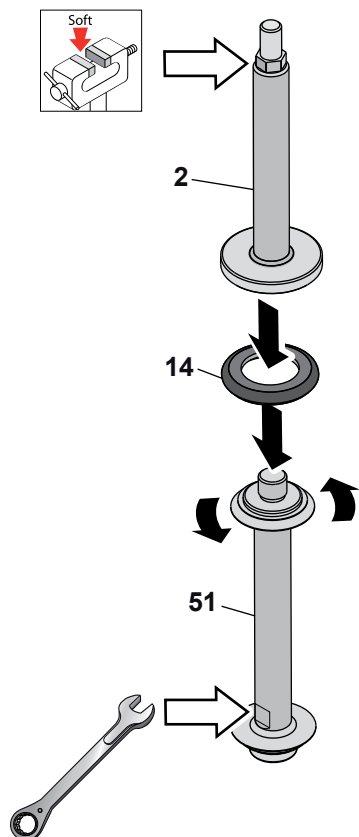

14-C

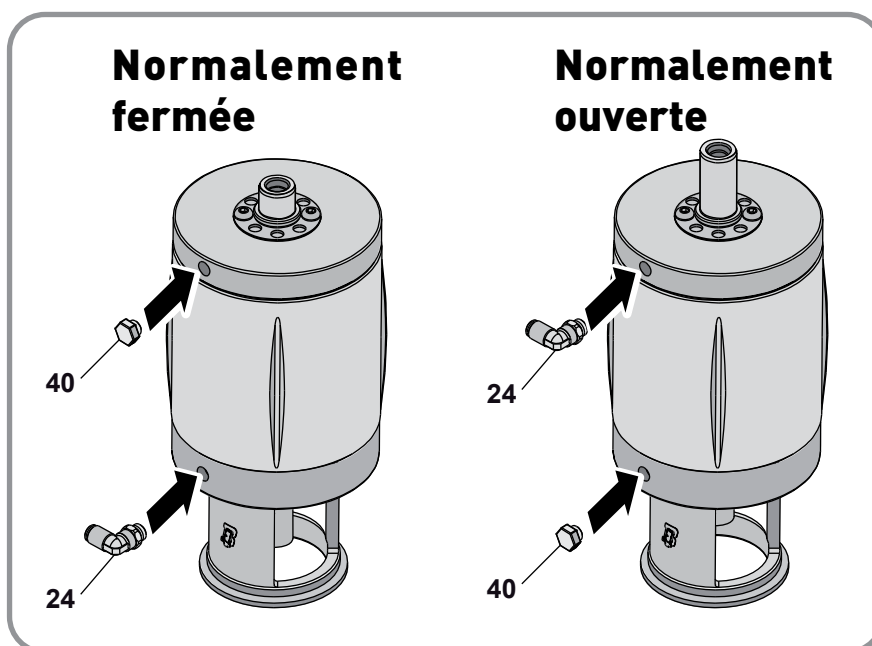

15-C

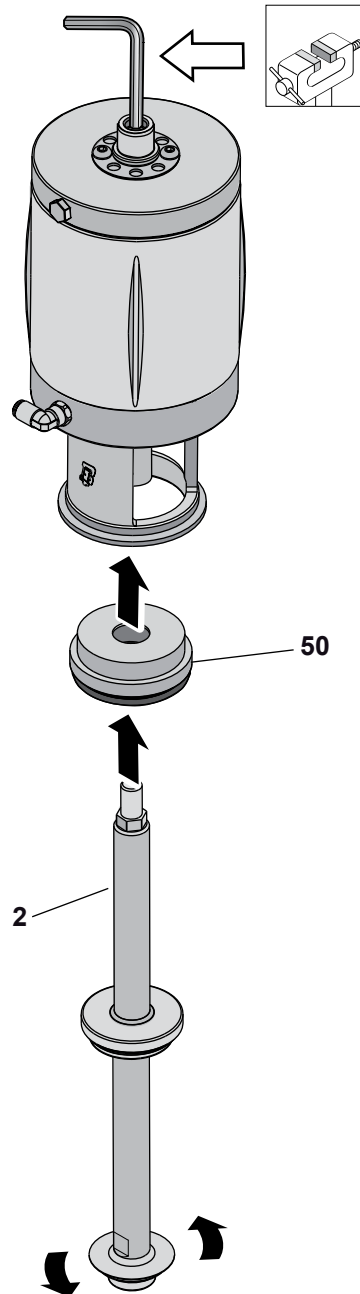

(Normalement fermée)

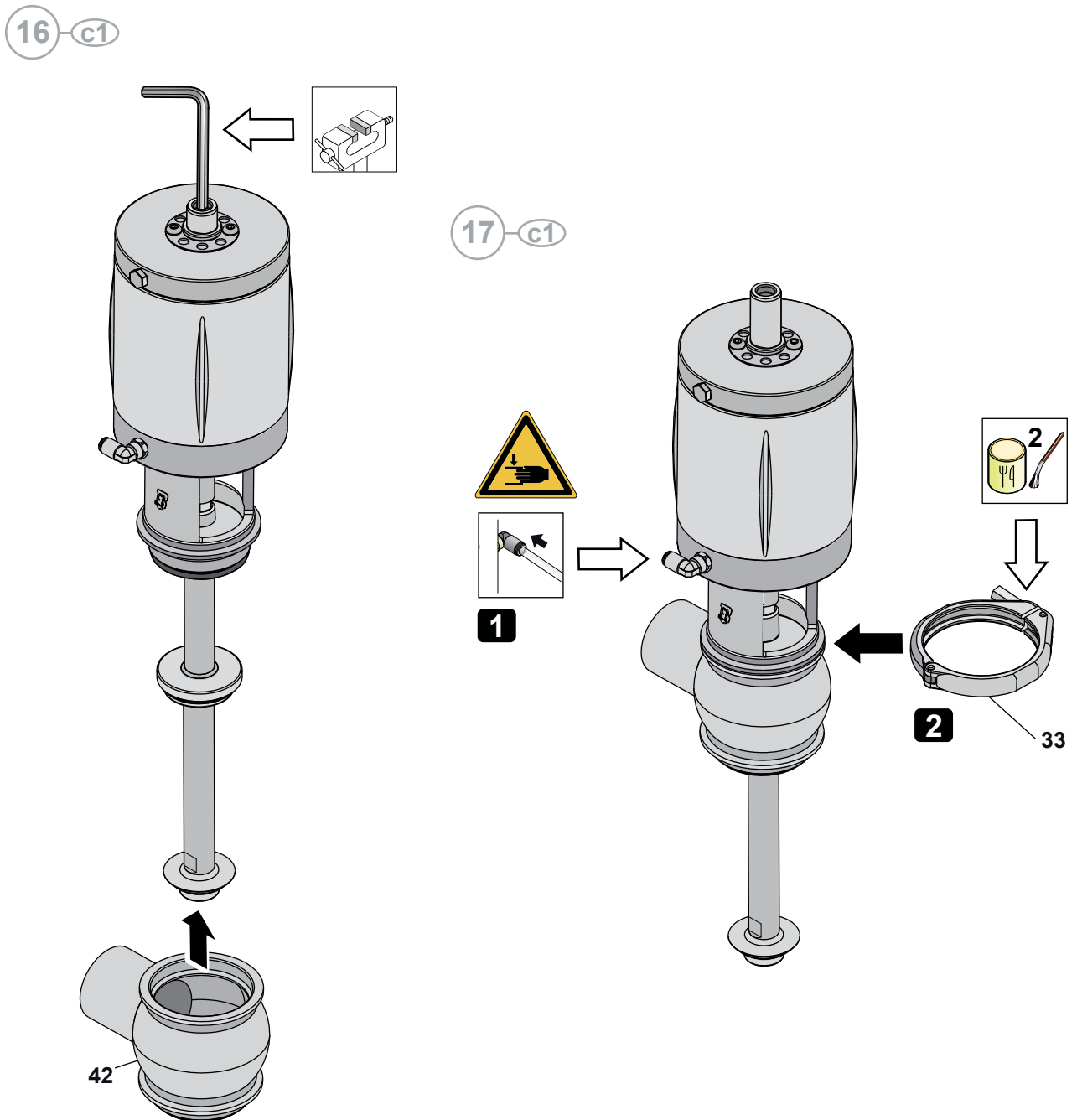

18 c1

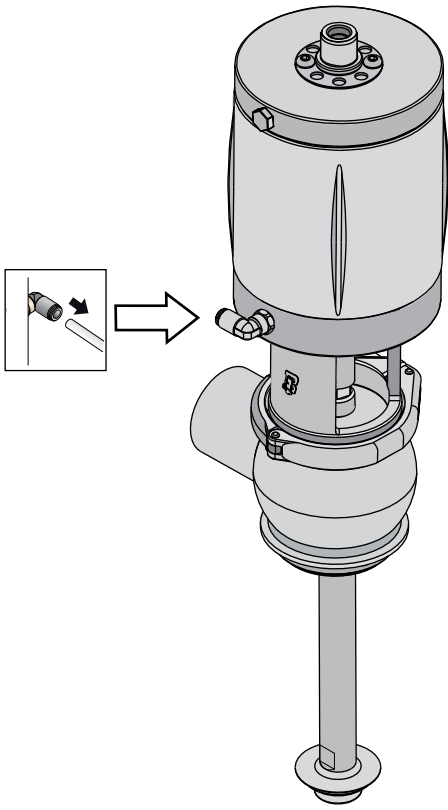

19 c1

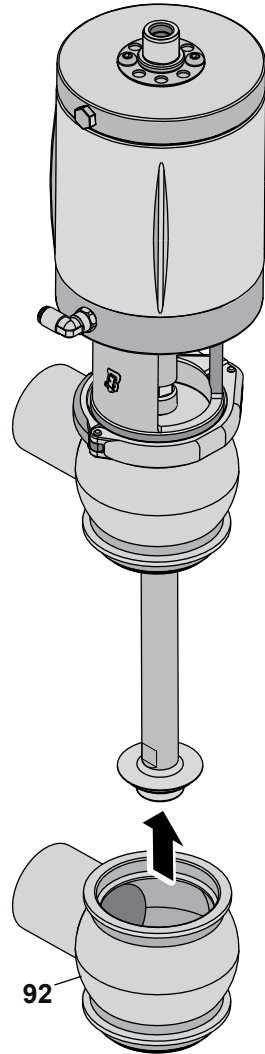

20 c1

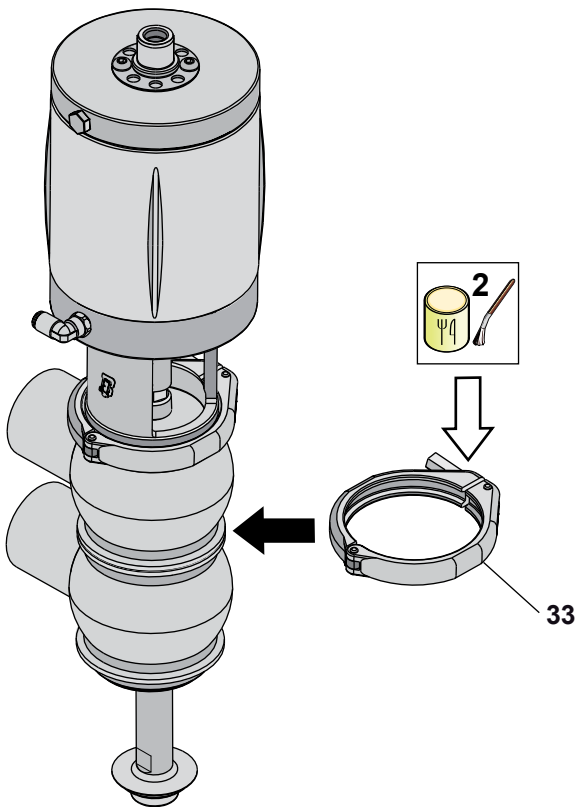

21 c1

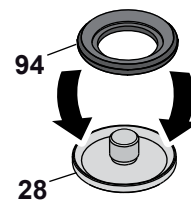

22 c1

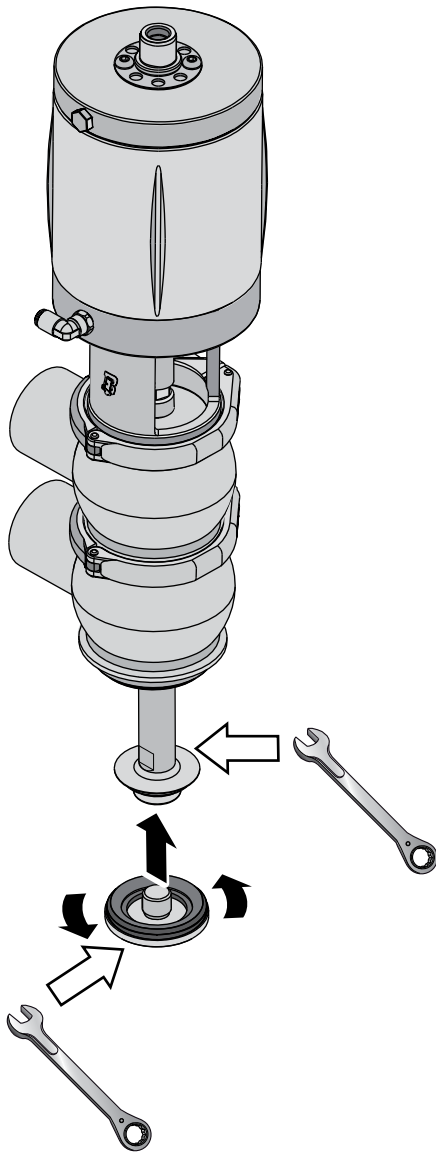

23 c1

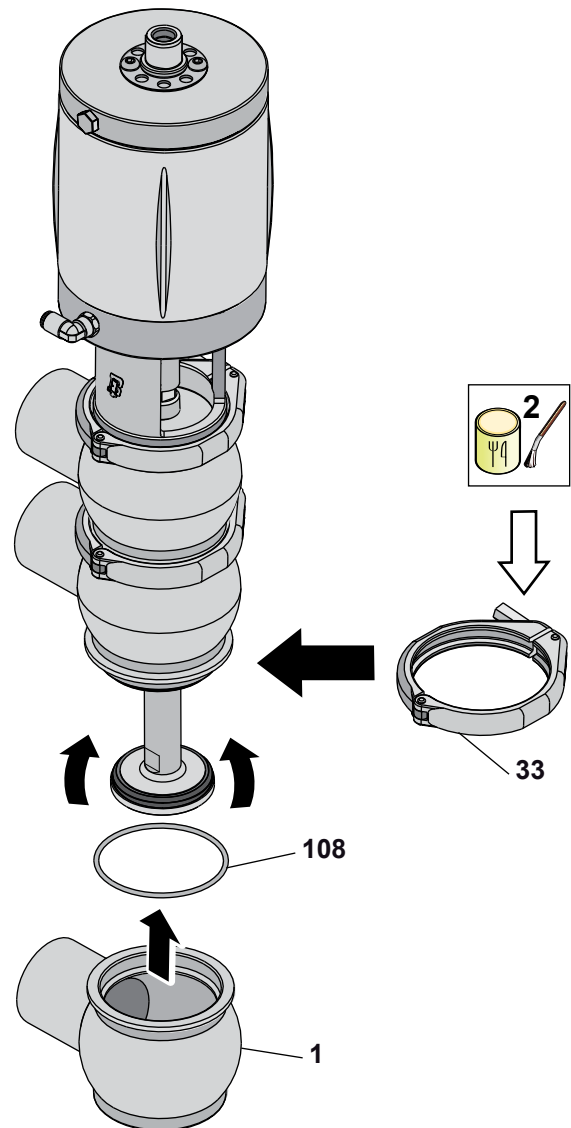

(Normalement ouverte ou double effet)

16 c2

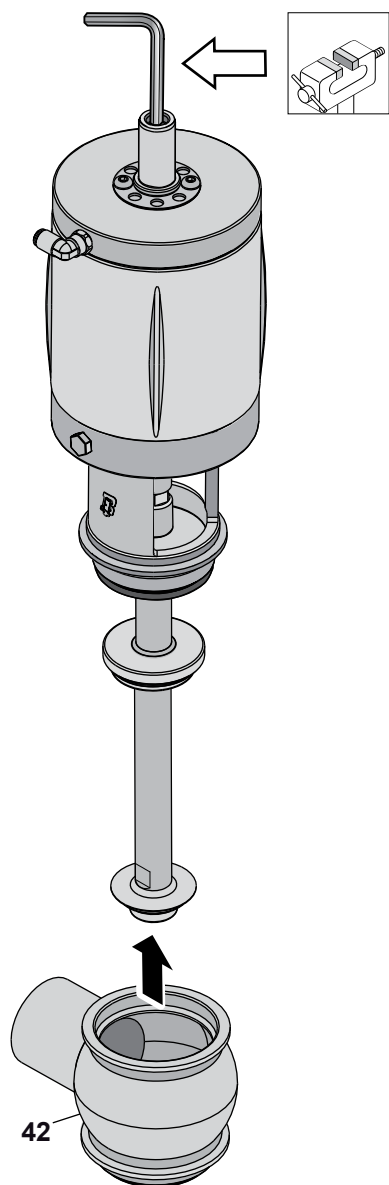

17 c2

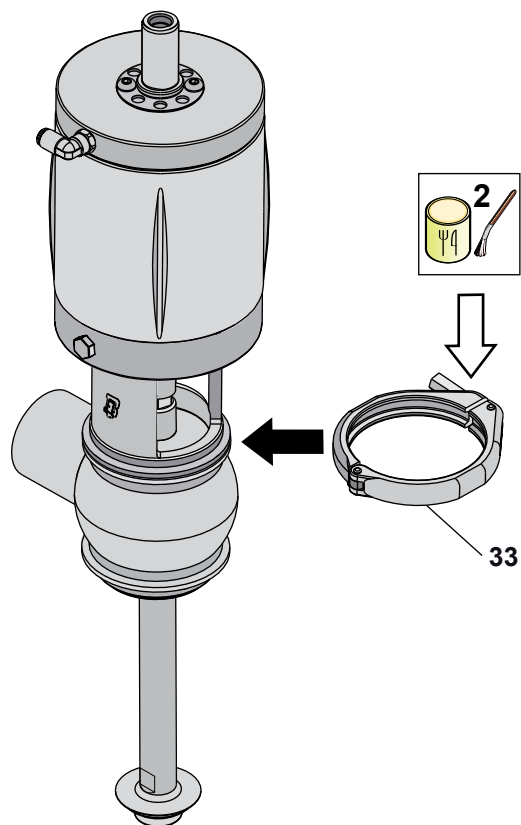

18 c2

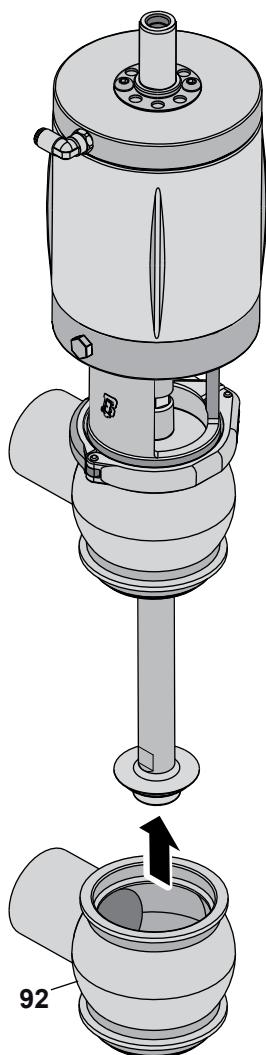

19 c2

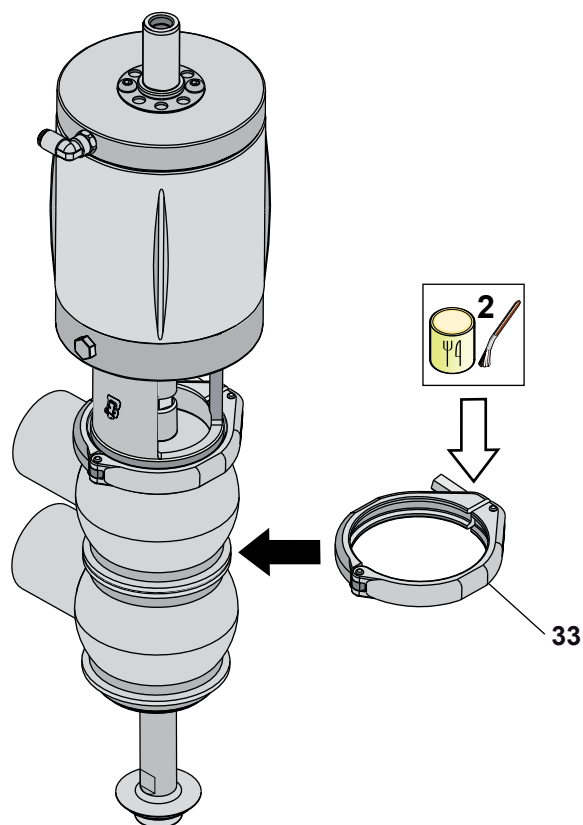

20 c2

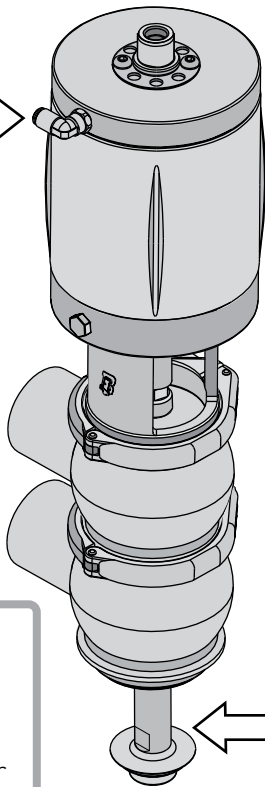
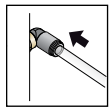

21 c2

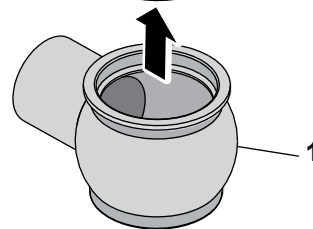
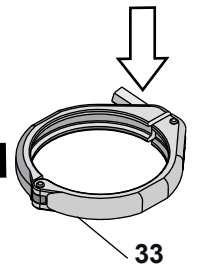
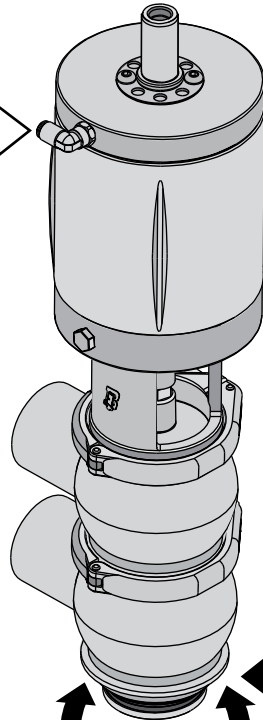
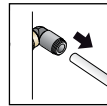

108

33

1

Ne jamais toucher les parties mobiles si l'actionneur est alimenté en air comprimé

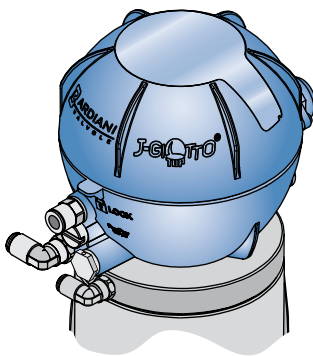

[GIOTTO]

10.10 Vannes pneumatiques BBZT - BBYT

N.	DESCRIPTION
24	Raccord air
66	Piston
88	Picot
99	Cylindre
129	Goujon
169	Anneau d'étanchéité
170	Vis
171	Anneau d'étanchéité
172	Anneau d'étanchéité
173	Tampon
175	Douille
177	Fil élastique
204	Douille
298	Goujon supérieur

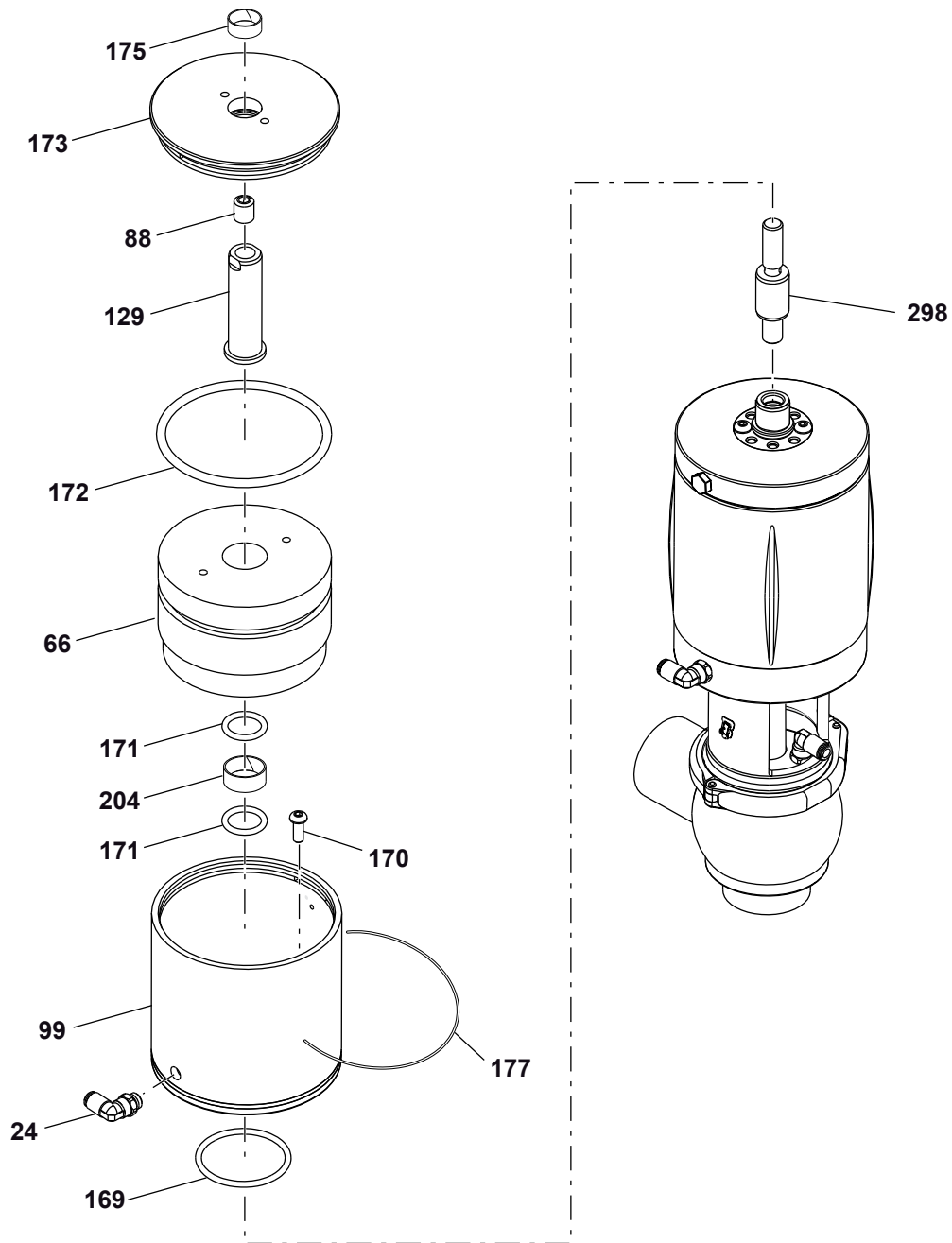

10.11 Démontage de la BBZT - BBYT

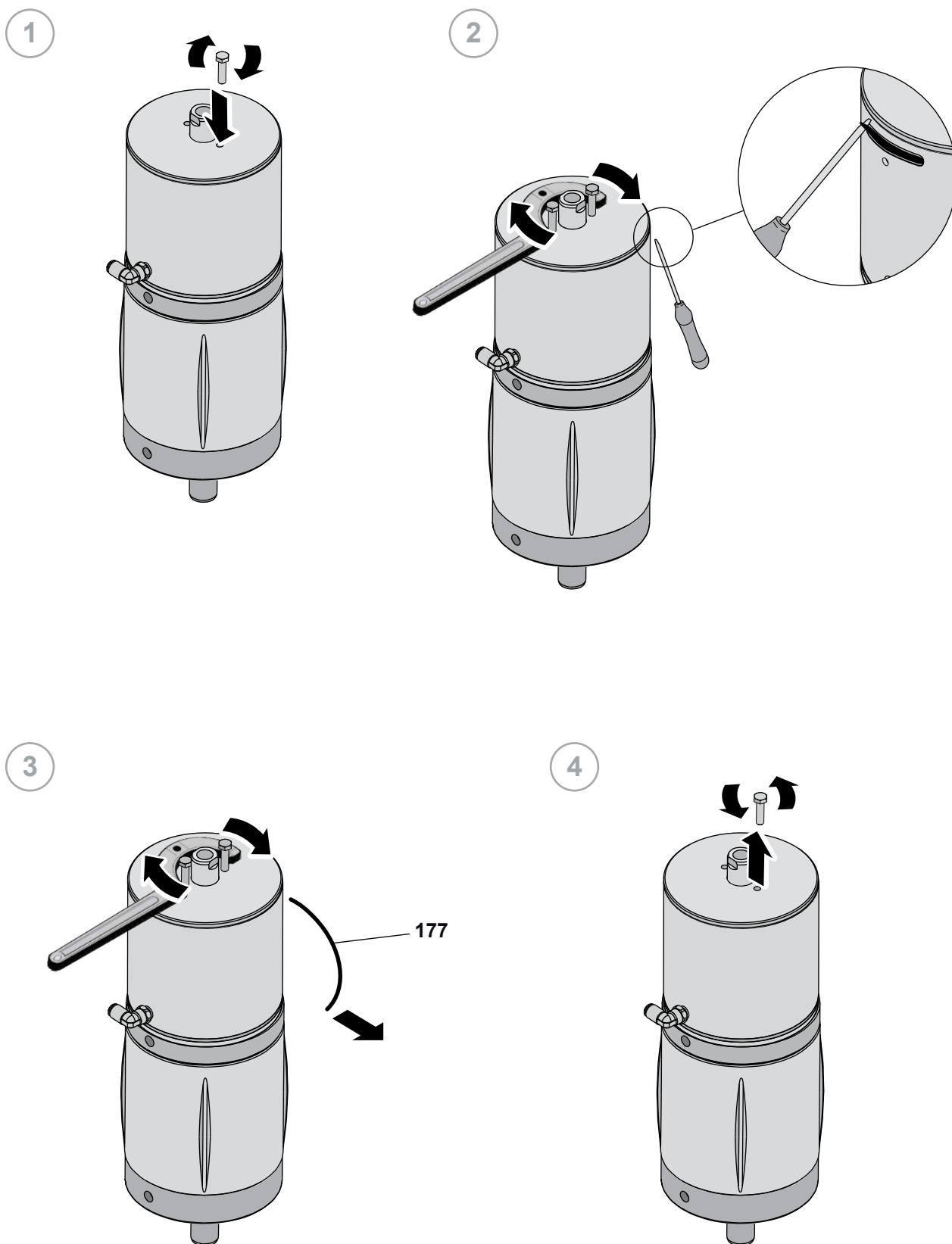

5

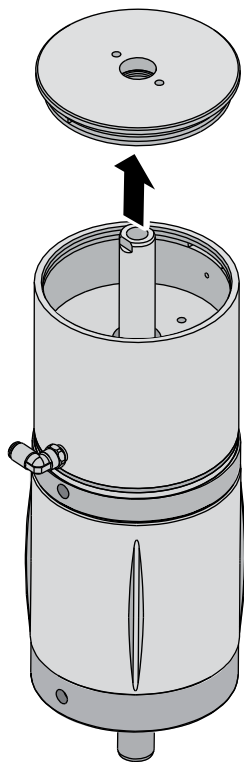

6

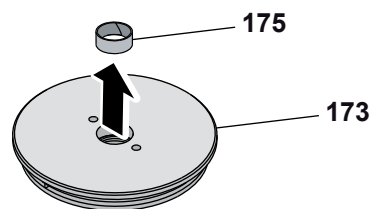

7

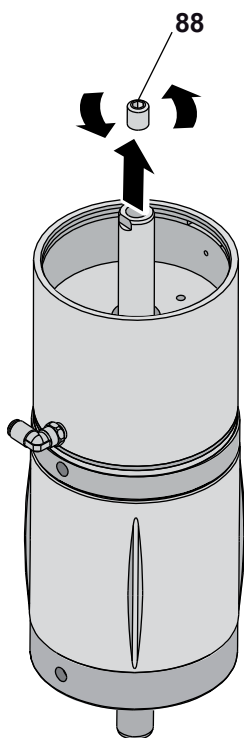

8

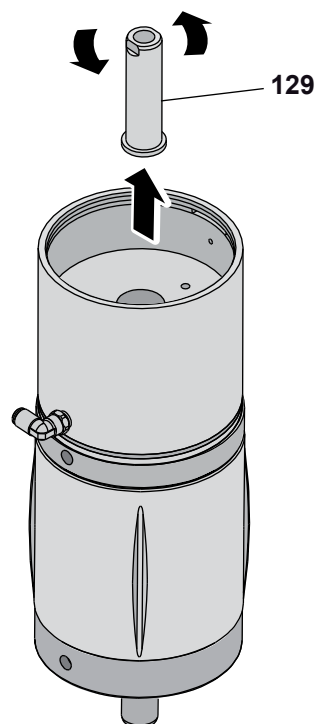

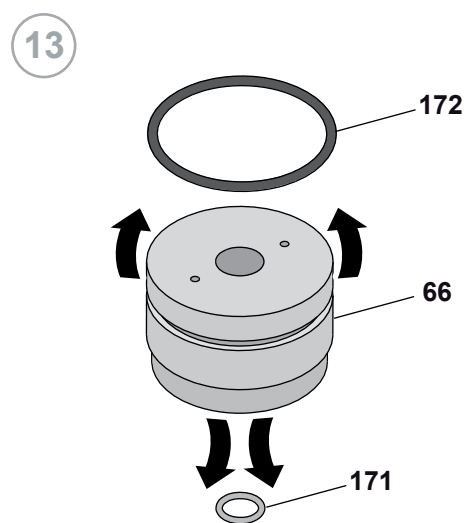
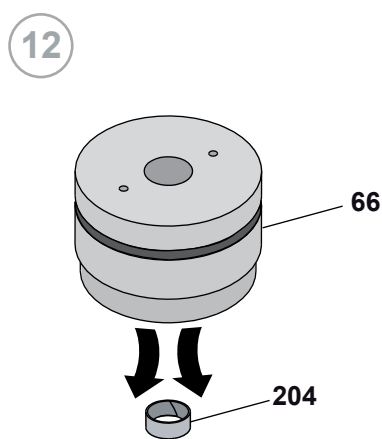
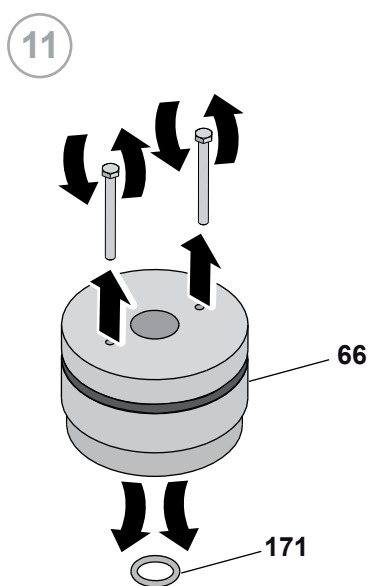
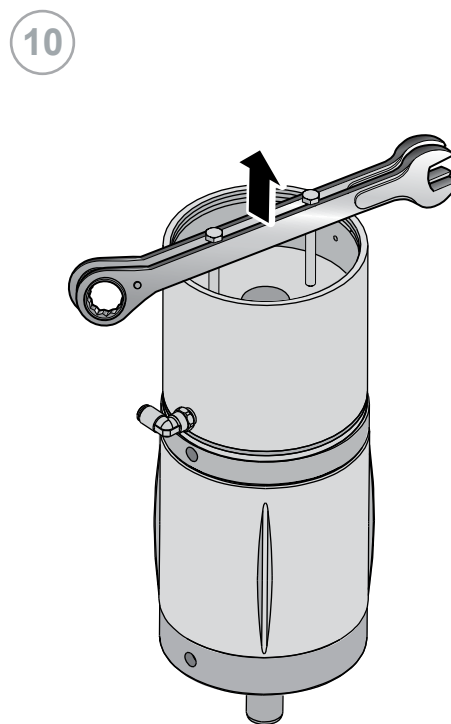
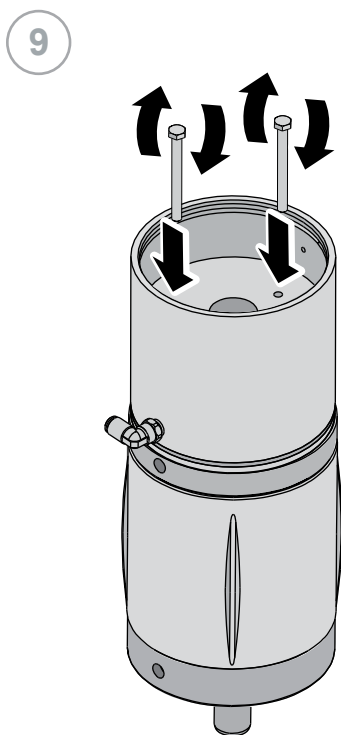

14

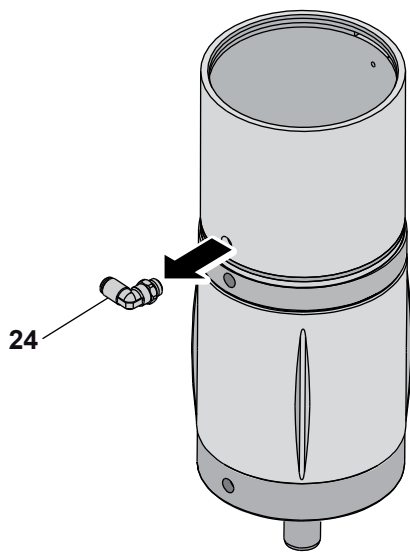

15

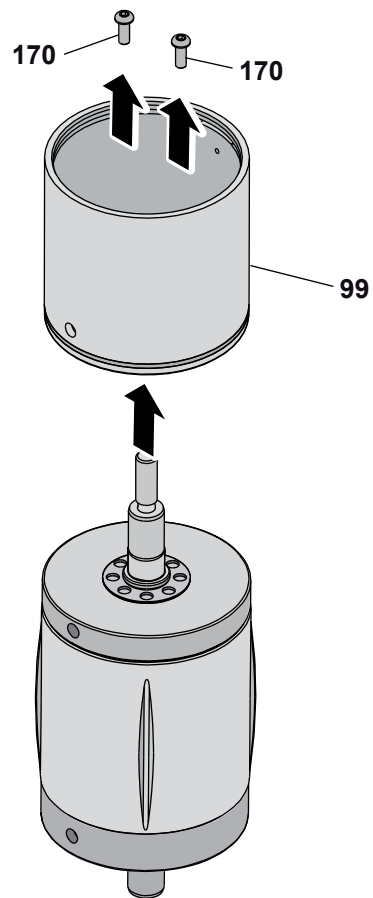

16

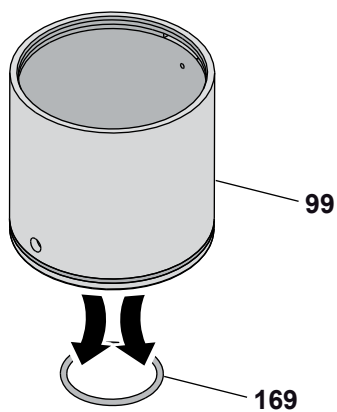

17

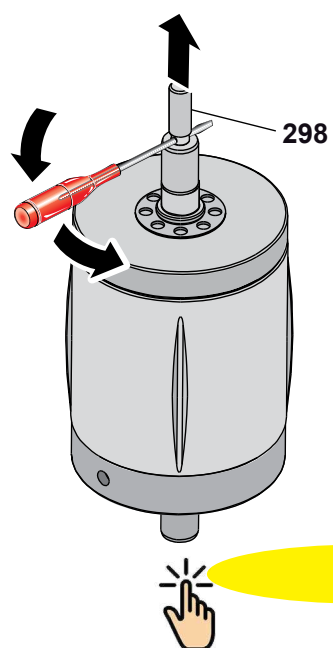

10.12 Montage de la BBZT - BBYT

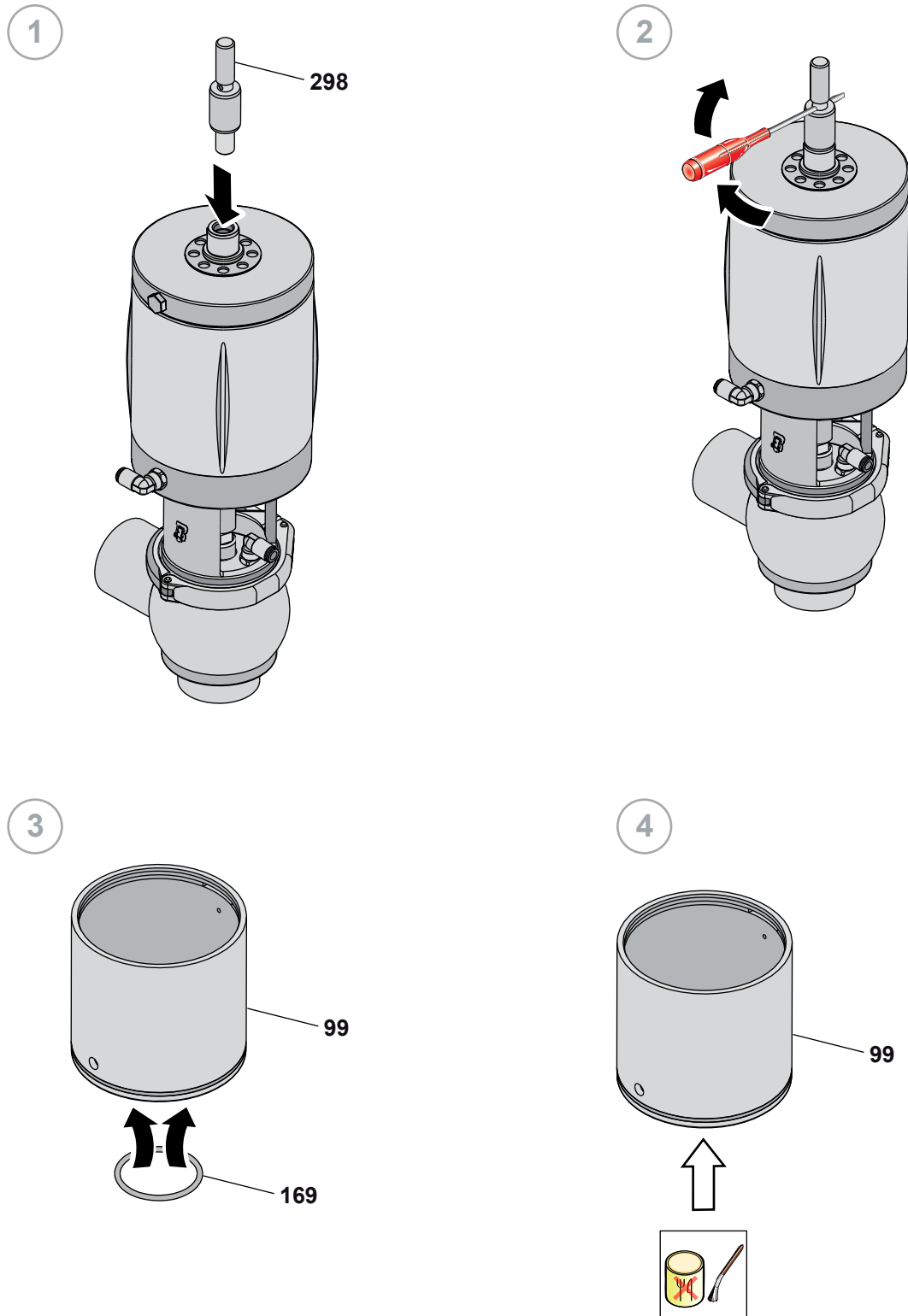

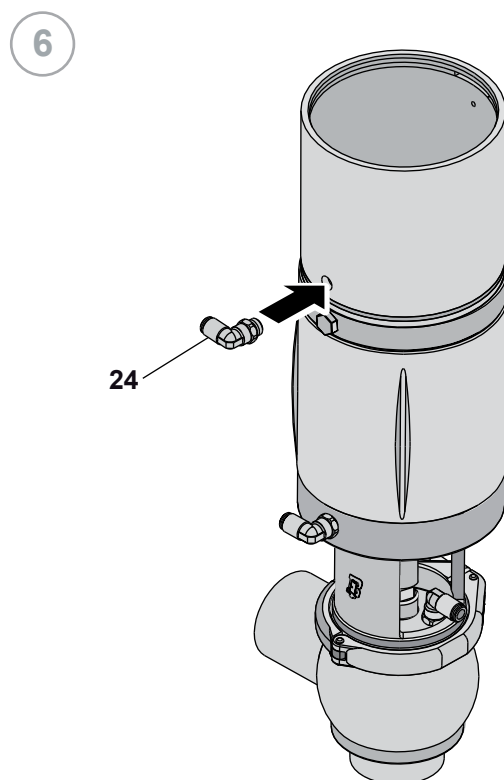
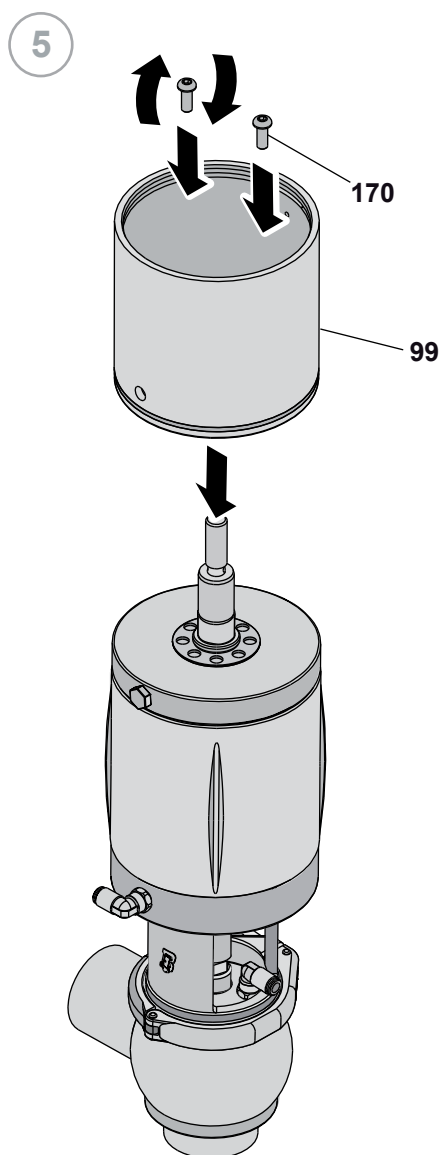

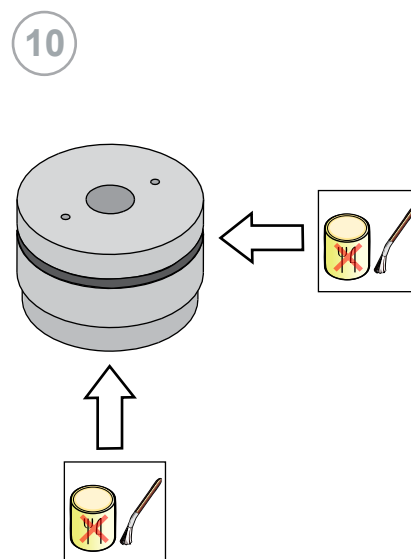
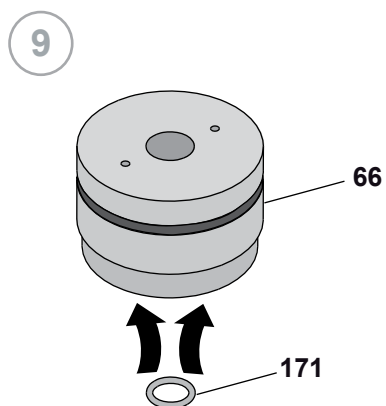
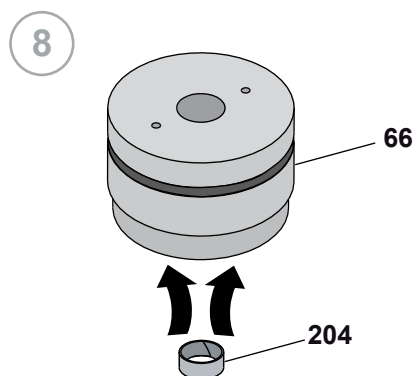
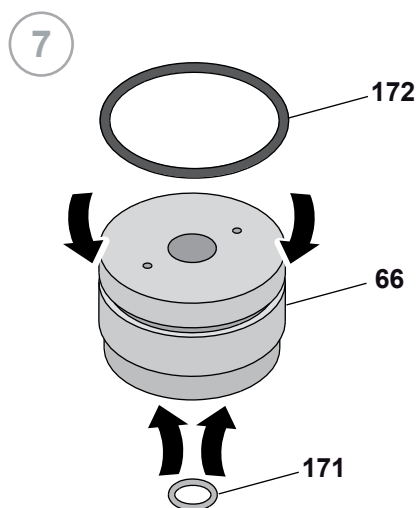

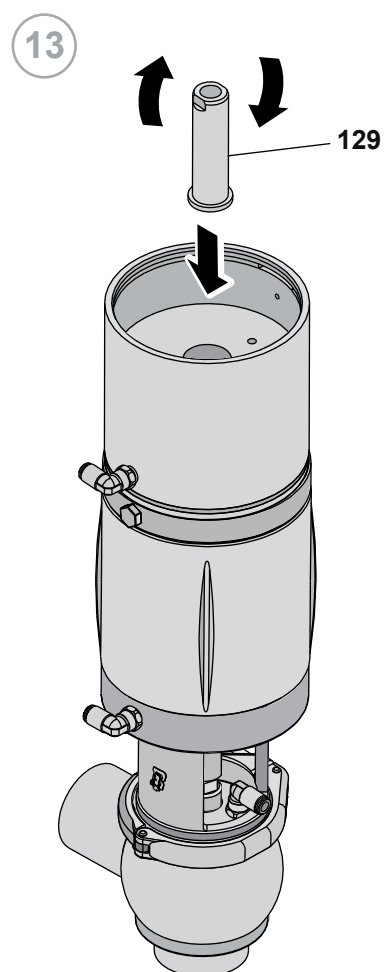
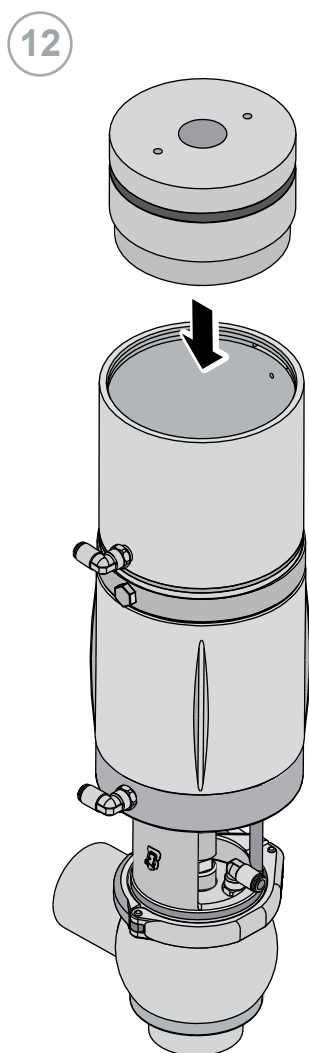
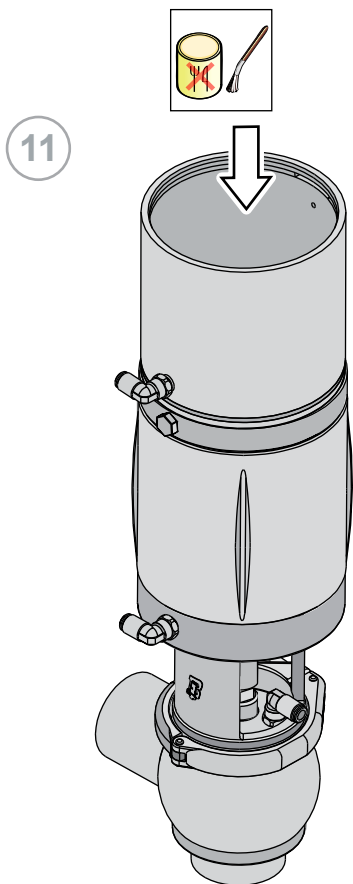

14

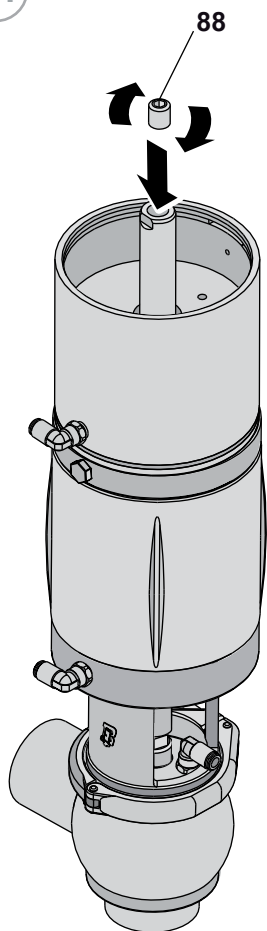

15

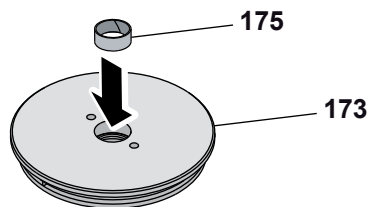

16

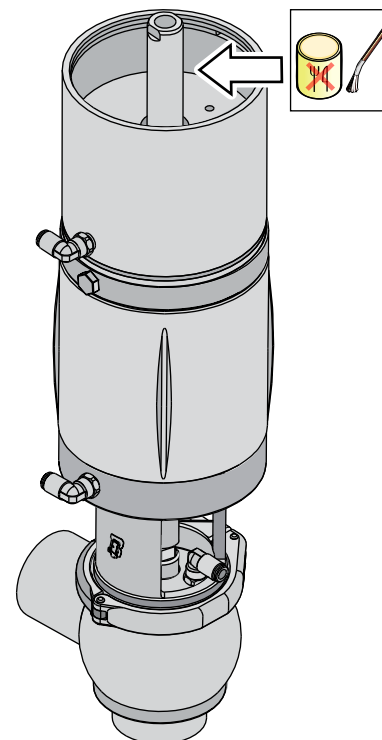

17

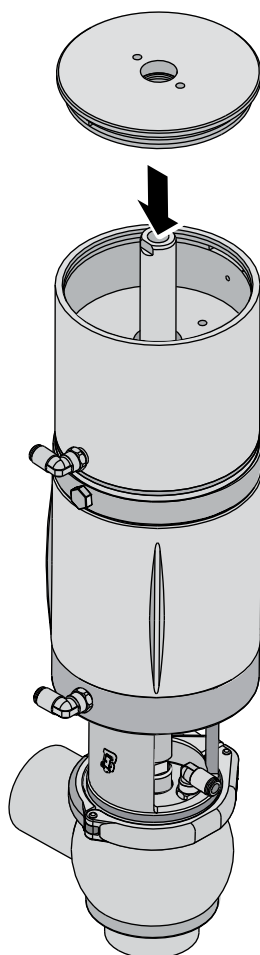

18

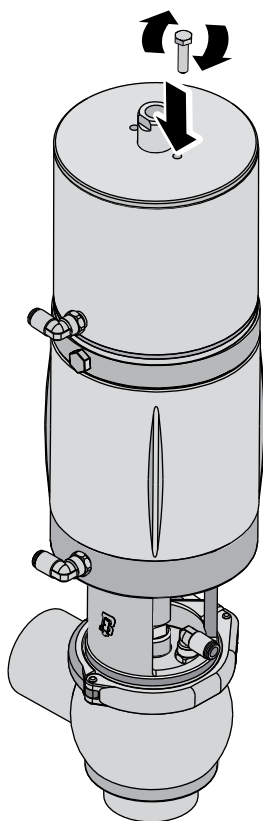

19

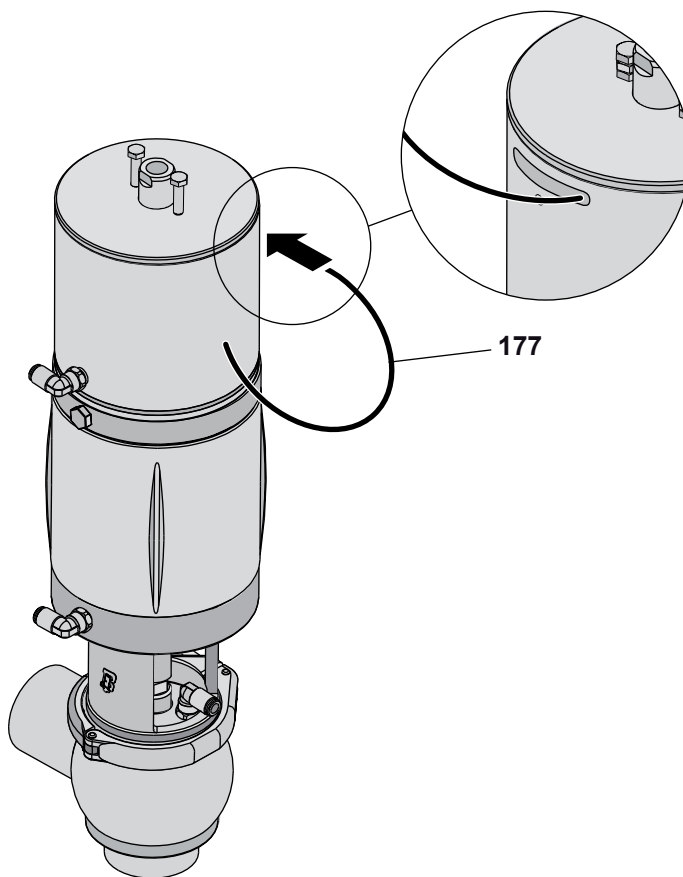

20

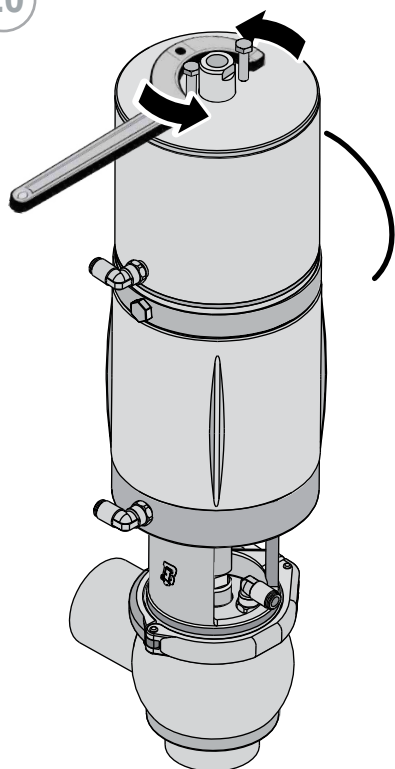

21

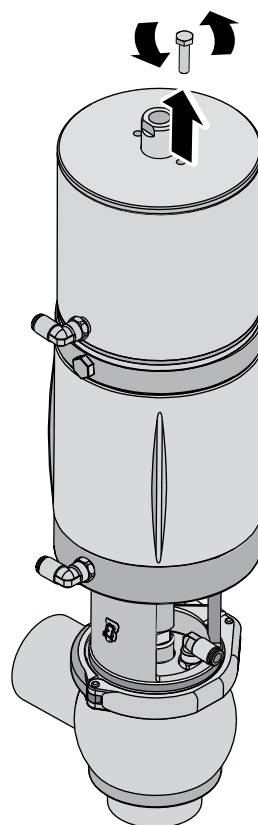

22

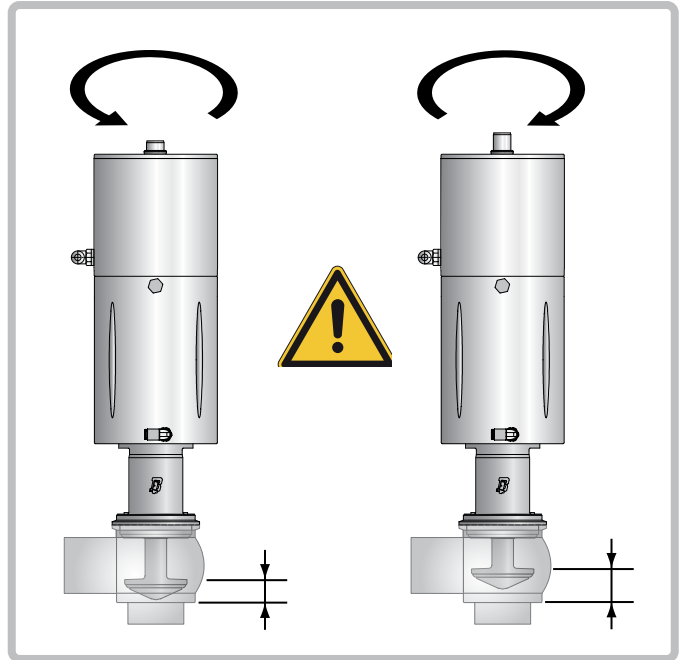
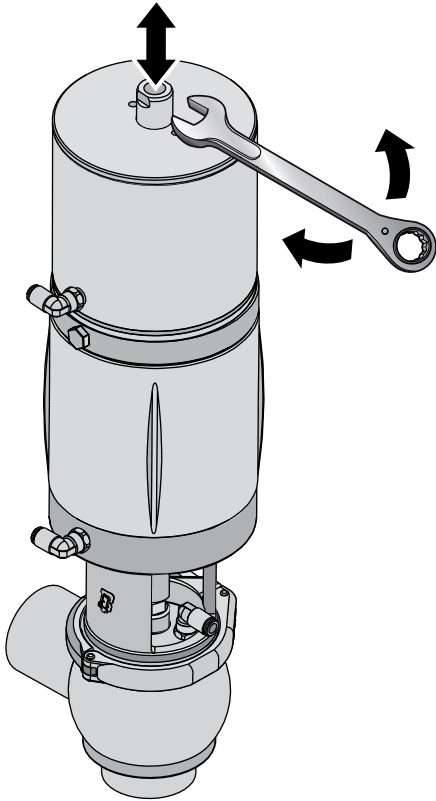

23

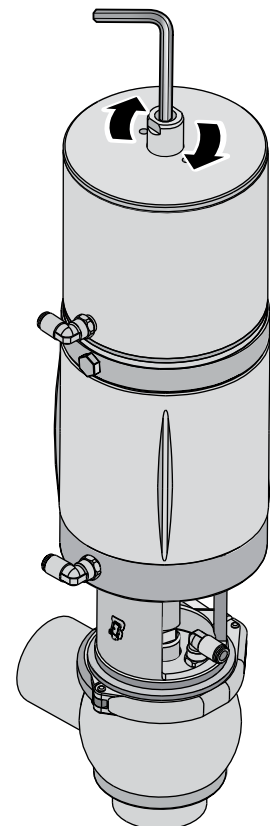

A

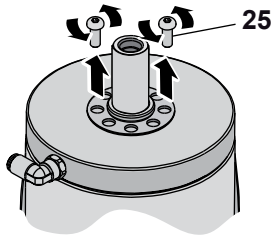

B

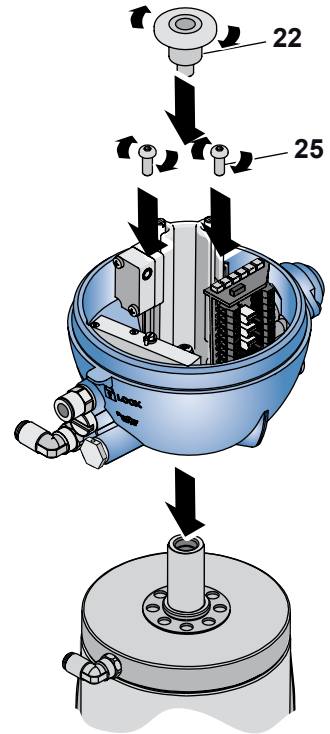

C

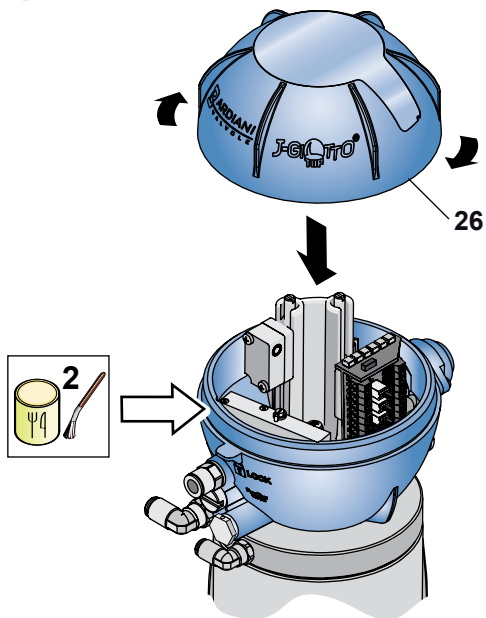

D

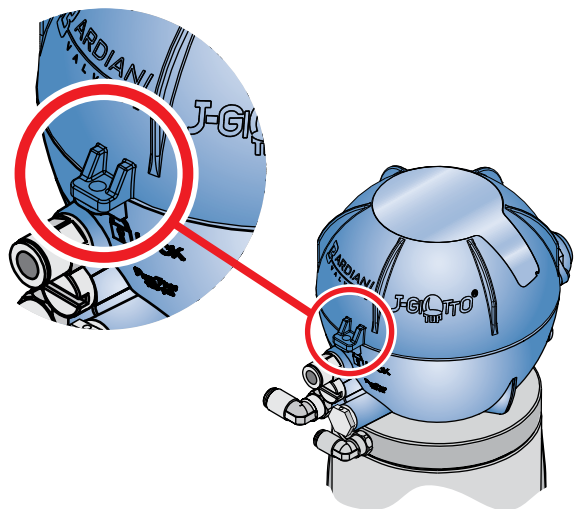

10.13 Limiteur de course goujon en entrée et sortie

N.	DESCRIPTION
25	Vis
36	Arrêt mécanique
209	Écrou
259	Vis

Limiteur de course goujon en entrée

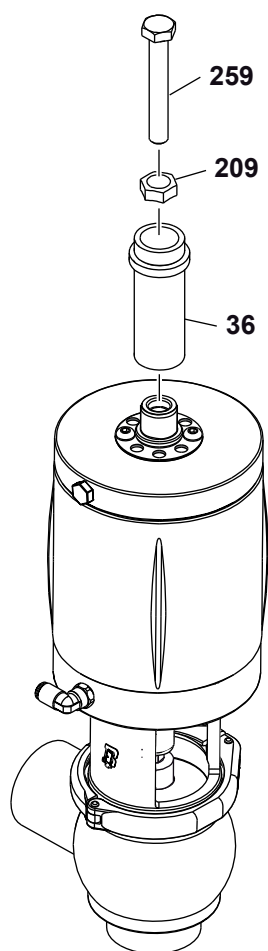

Limiteur de course goujon en sortie

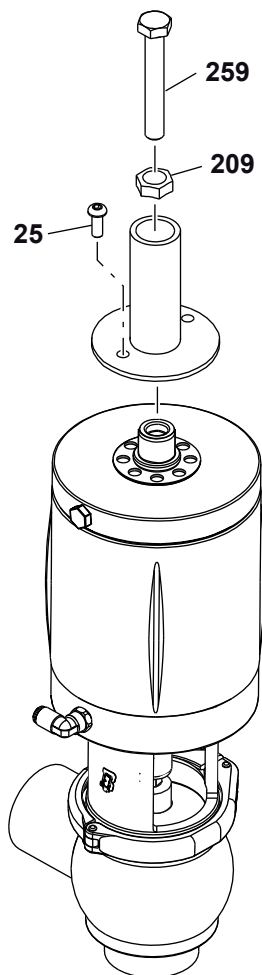

10.14 Démontage du limiteur de course goujon en entrée et sortie

Entrée

Sortie

1 a

1 b

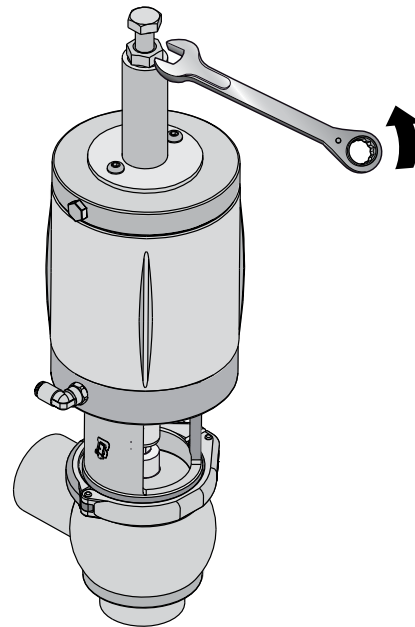
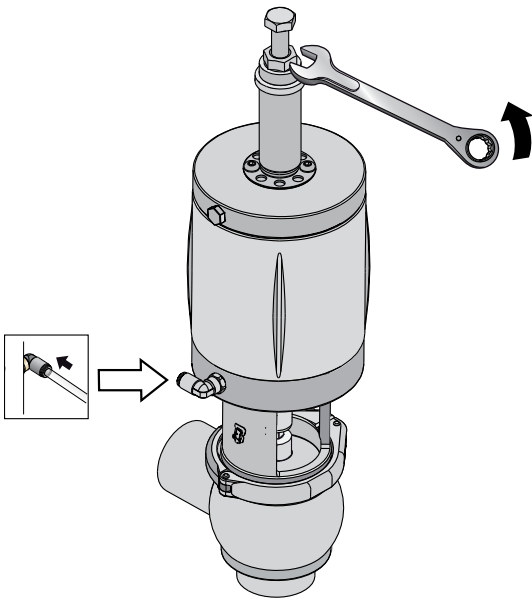

Entrée

Sortie

2 a

2 b

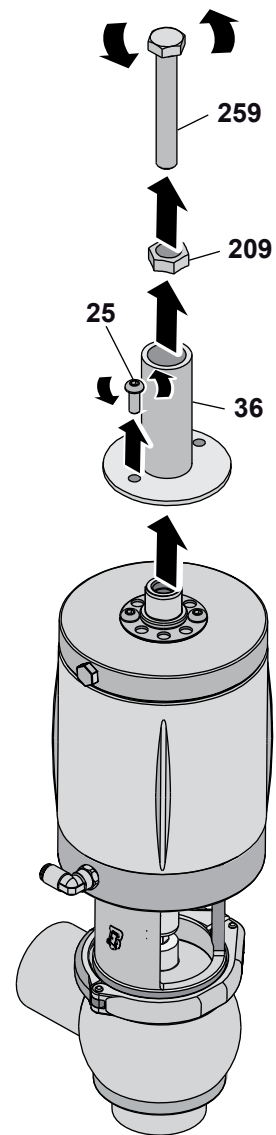
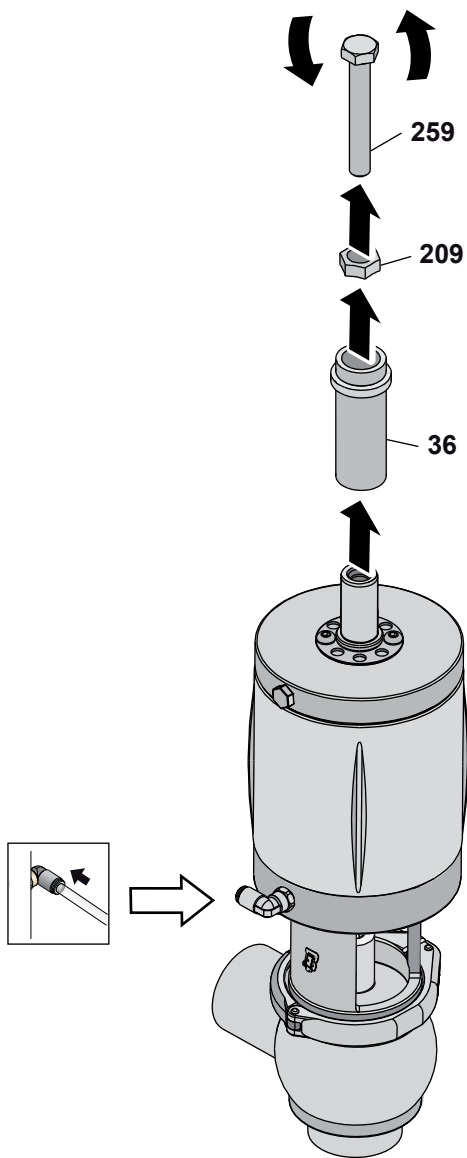

10.15 Montage du limiteur de course goujon en entrée et sortie

Entrée

Sortie

1 a

1 b

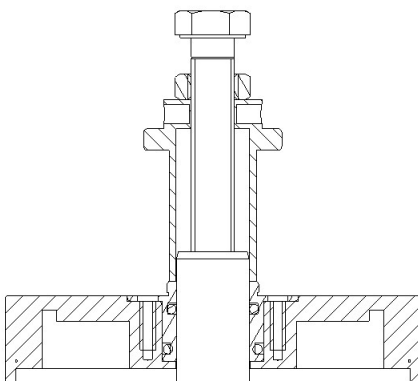
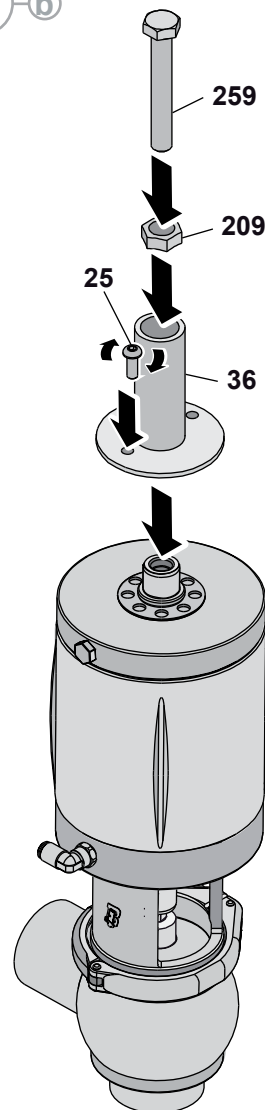
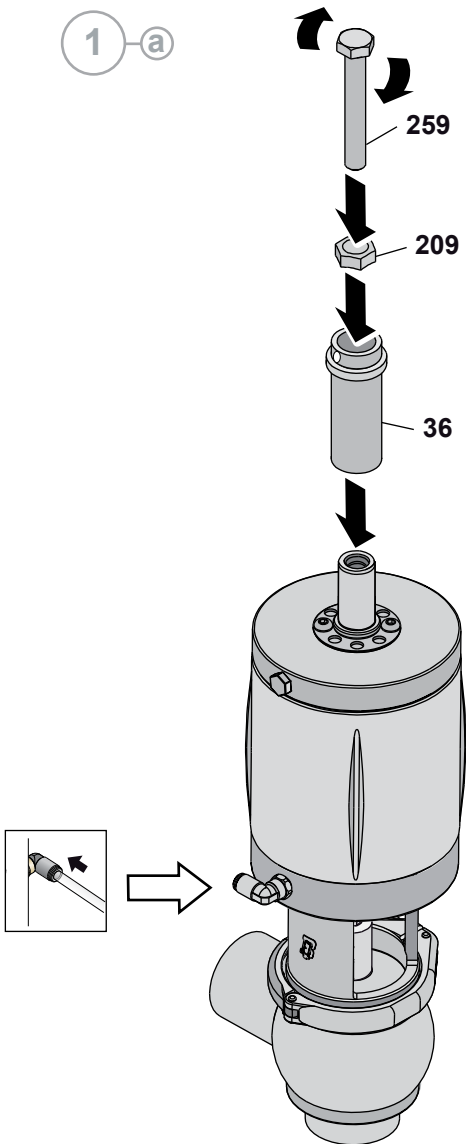

Entrée

2 a

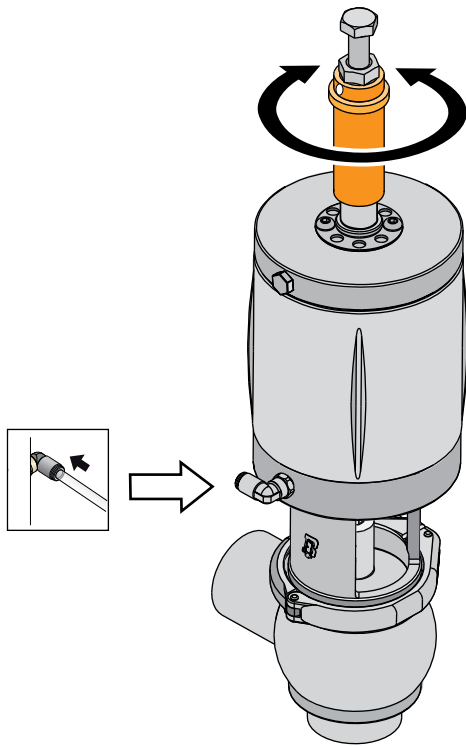

Sortie

2 b

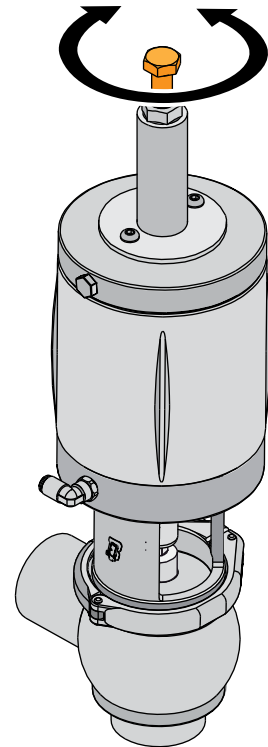

Entrée

3 a

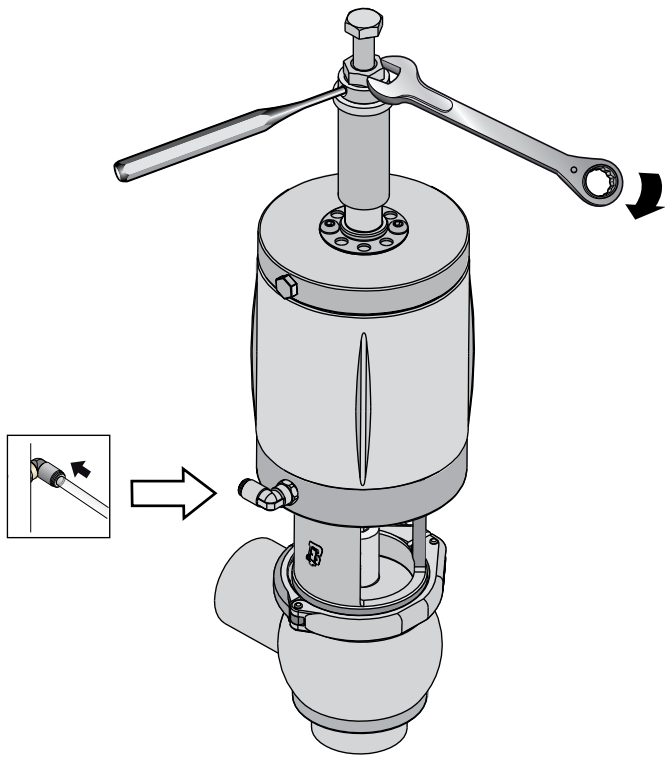

Sortie

3 b

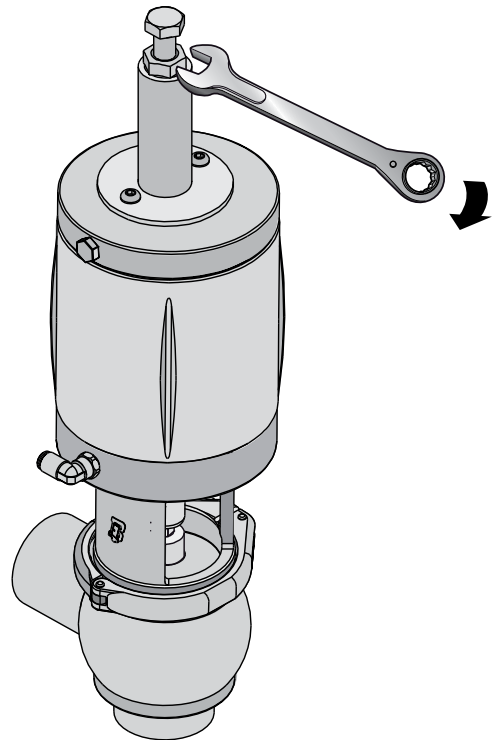

10.16 Cilindro con amortiguador

N.	DESCRIPTION
9	Cylindre
10	Casquillo
17	Casquillo
25	des vies
66	tige filetée
125	Amortiguador
154	Ensamblaje
276	Anillo de estanqueidad
277	Anillo de estanqueidad

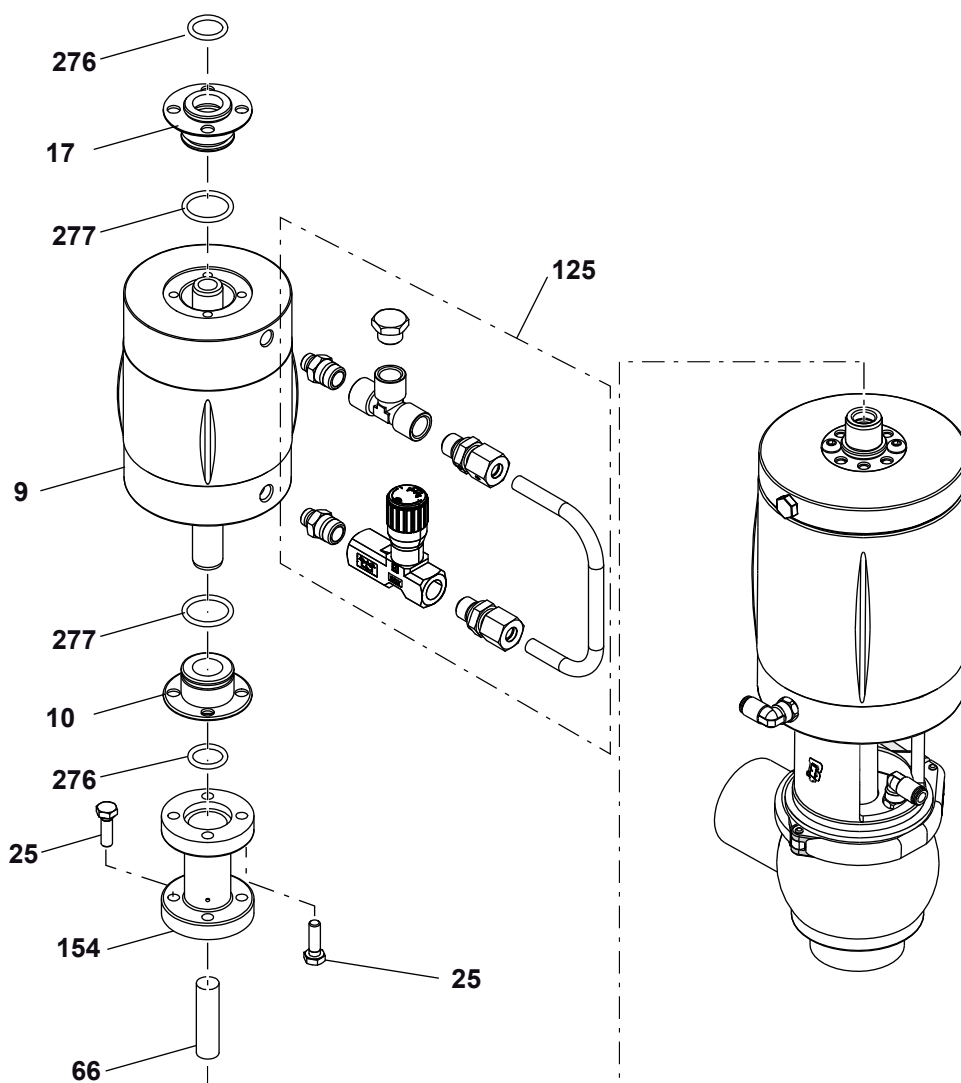

10.17 Démontage de amortiguador

1

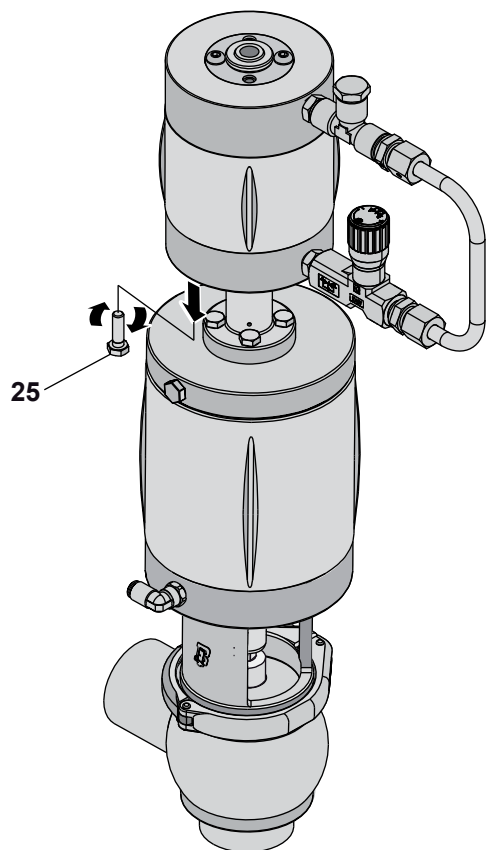

2

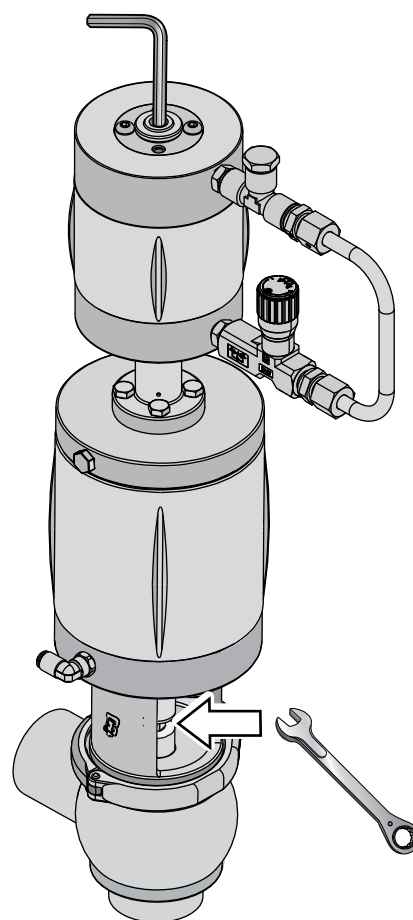

3

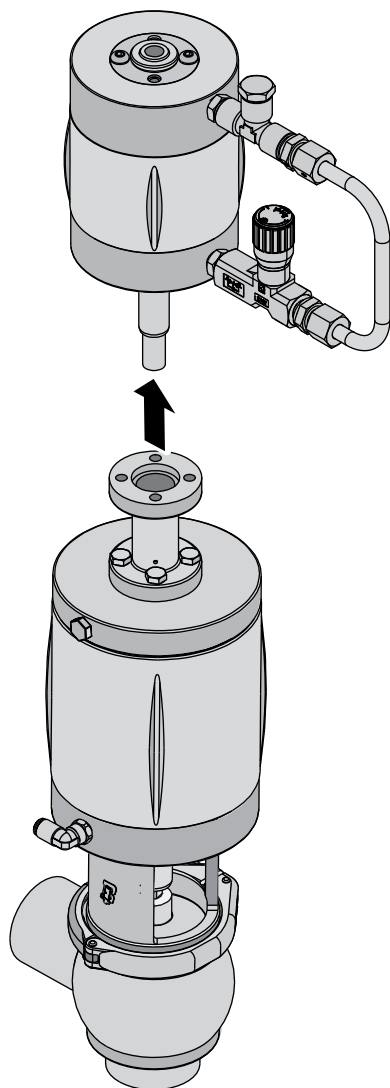

4

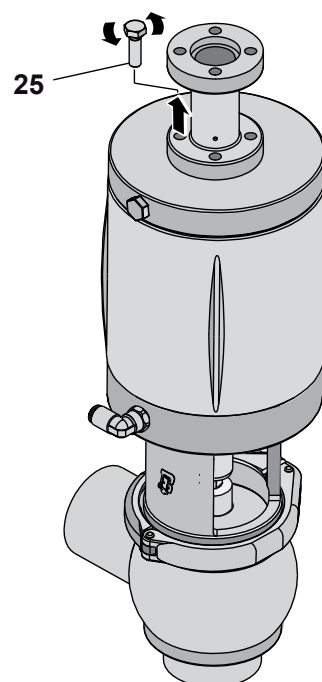

5

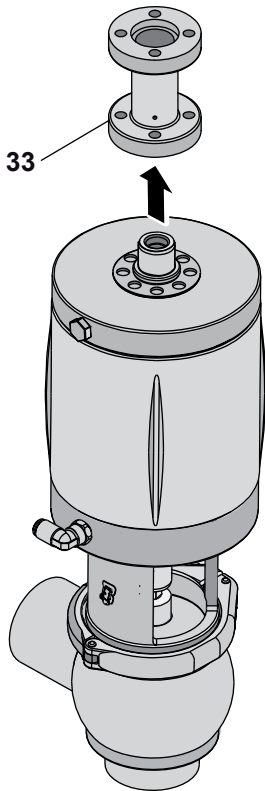

6

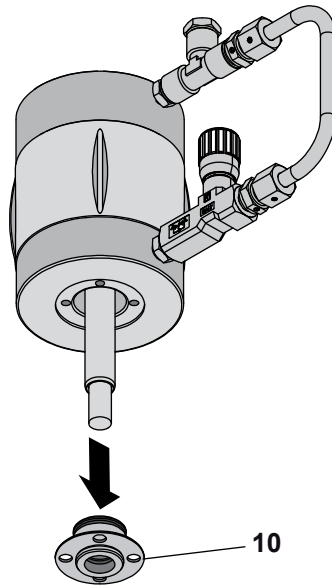

7

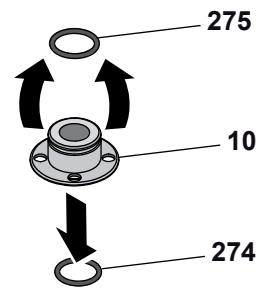

8

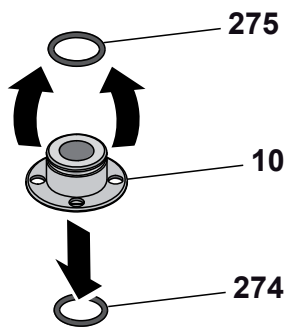

9

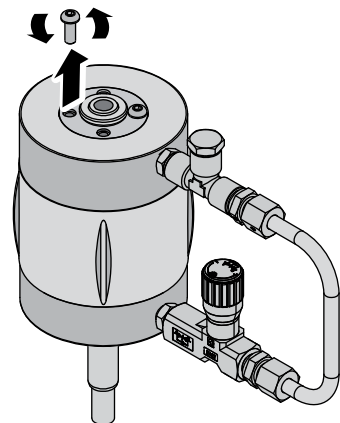

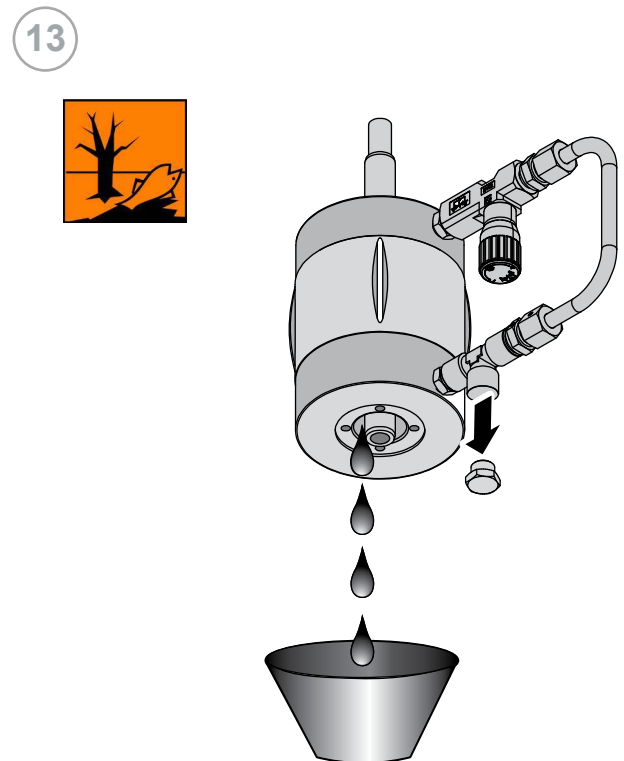
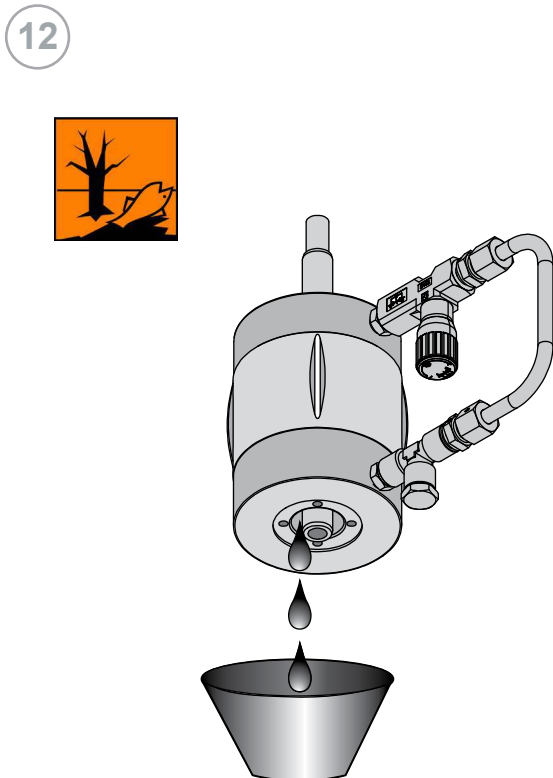
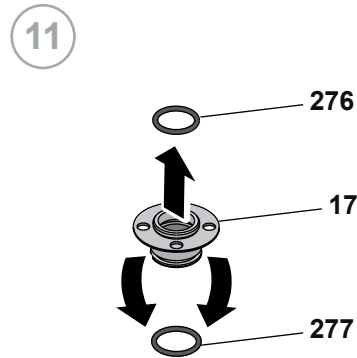
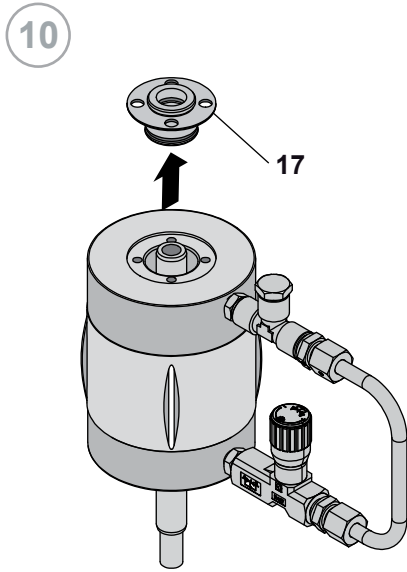

10.18 Montage de lamortiguador

1

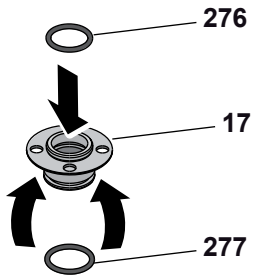

2

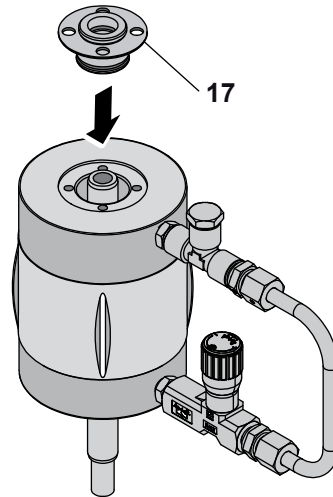

3

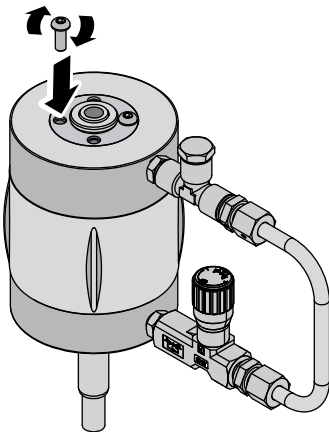

4

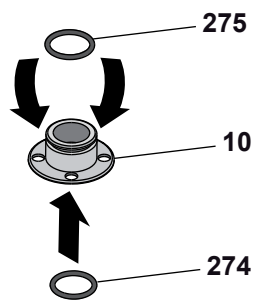

5

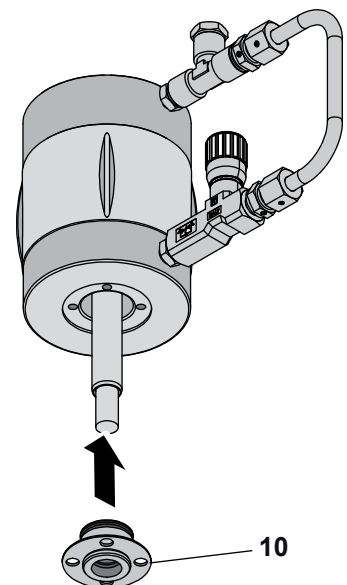

6

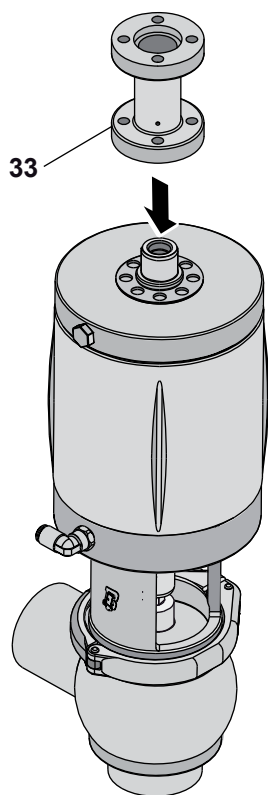

7

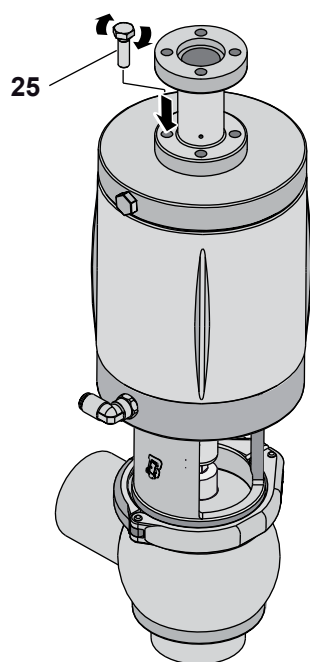

8

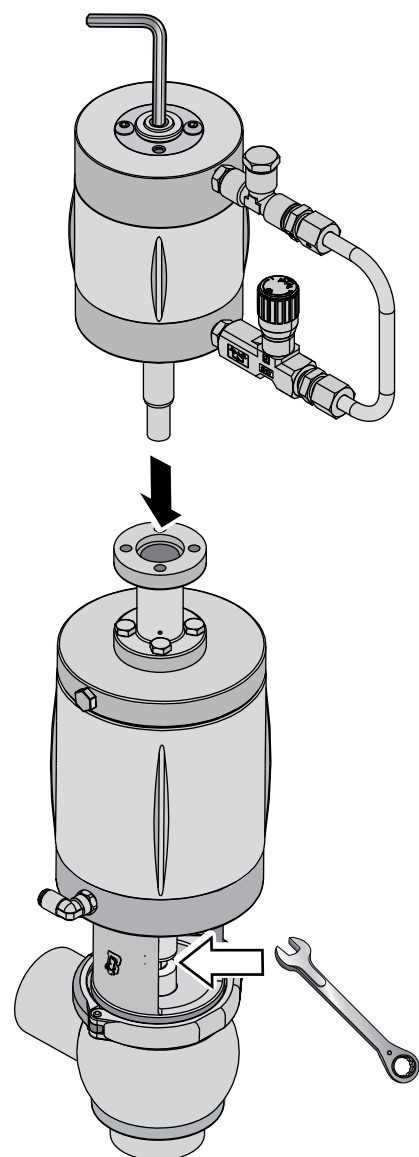

9

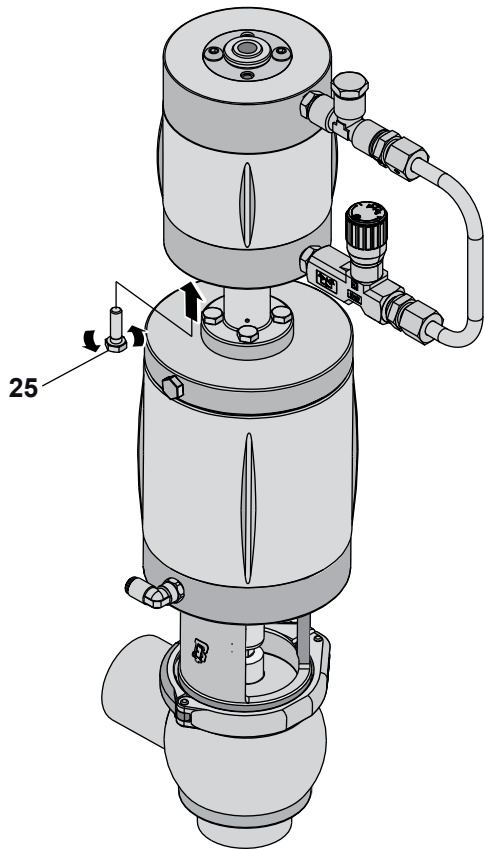

10

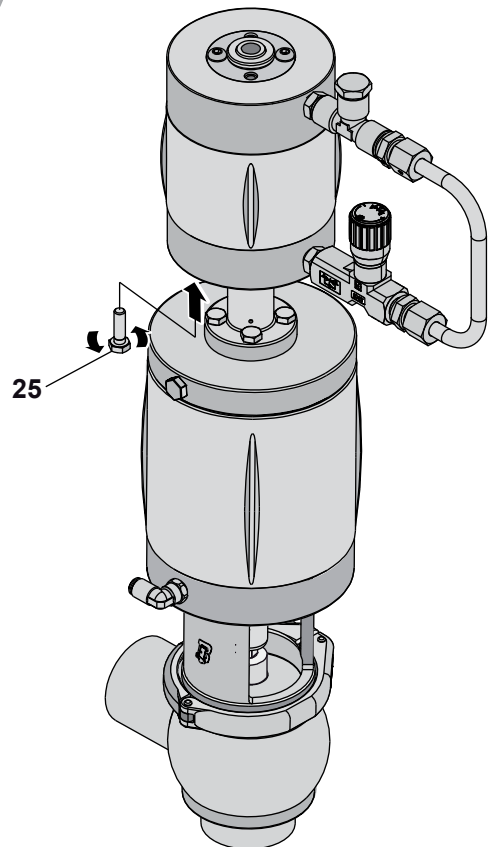

11

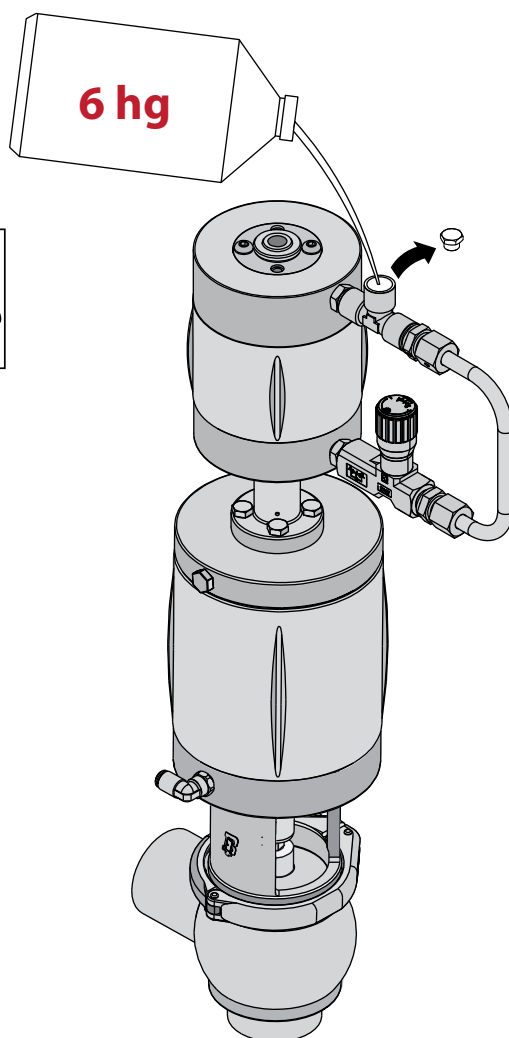
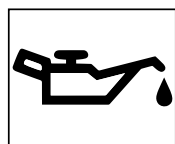

11 Annexes



GB - EC Declaration of
conformity - without electric
components - A5-P-PRG-GB

EC DECLARATION OF CONFORMITY OF THE MACHINERY

(EC) 2006/42, Annex. II, p. 1 A

BARDIANI VALVOLE S.p.A.

Via G. di Vittorio 50/52 – 43045 Fornovo di Taro (Pr) – Italia

Declares

under its own responsibility that the machine:

Type:	PNEUMATIC VALVES
Model:	#####
Serial number:	#####
Function:	Fluid handling
Year of construction:	2018
Reference	#####

complies with all relevant provisions of the following EC directives:

(EC) 2006/42 MACHINERY

and the following harmonized standards, rules and / or technical specifications applied:

EN ISO 12100:2010

REGULATION (EC) 1935/2004 and subsequent amendments and additions with regard to steel and elastomers in contact with the product

Fornovo di Taro

20/09/2018

Legal Representative

12 Schéma 2D BBZP

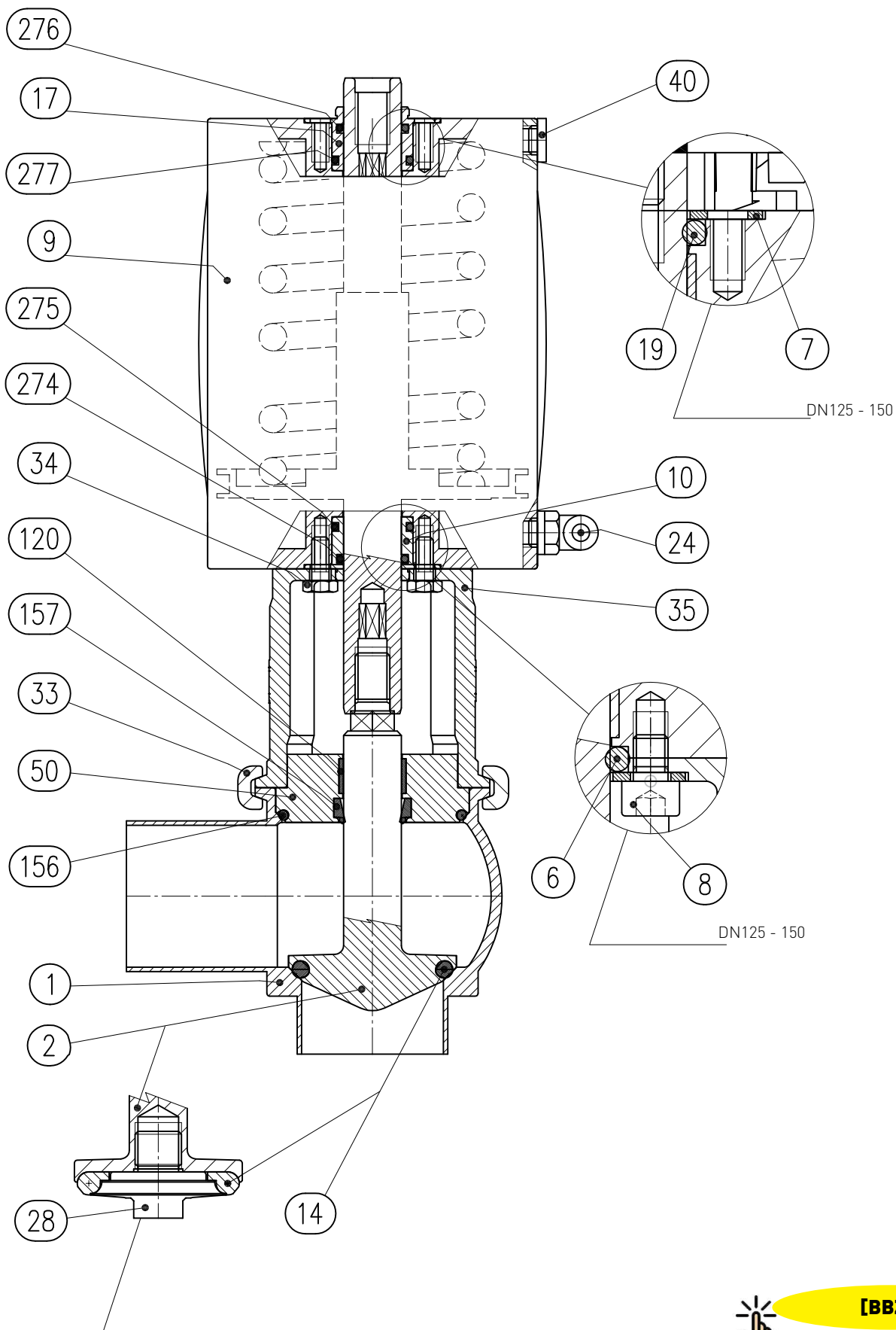

13 Schéma 2D BBZP M8-LL

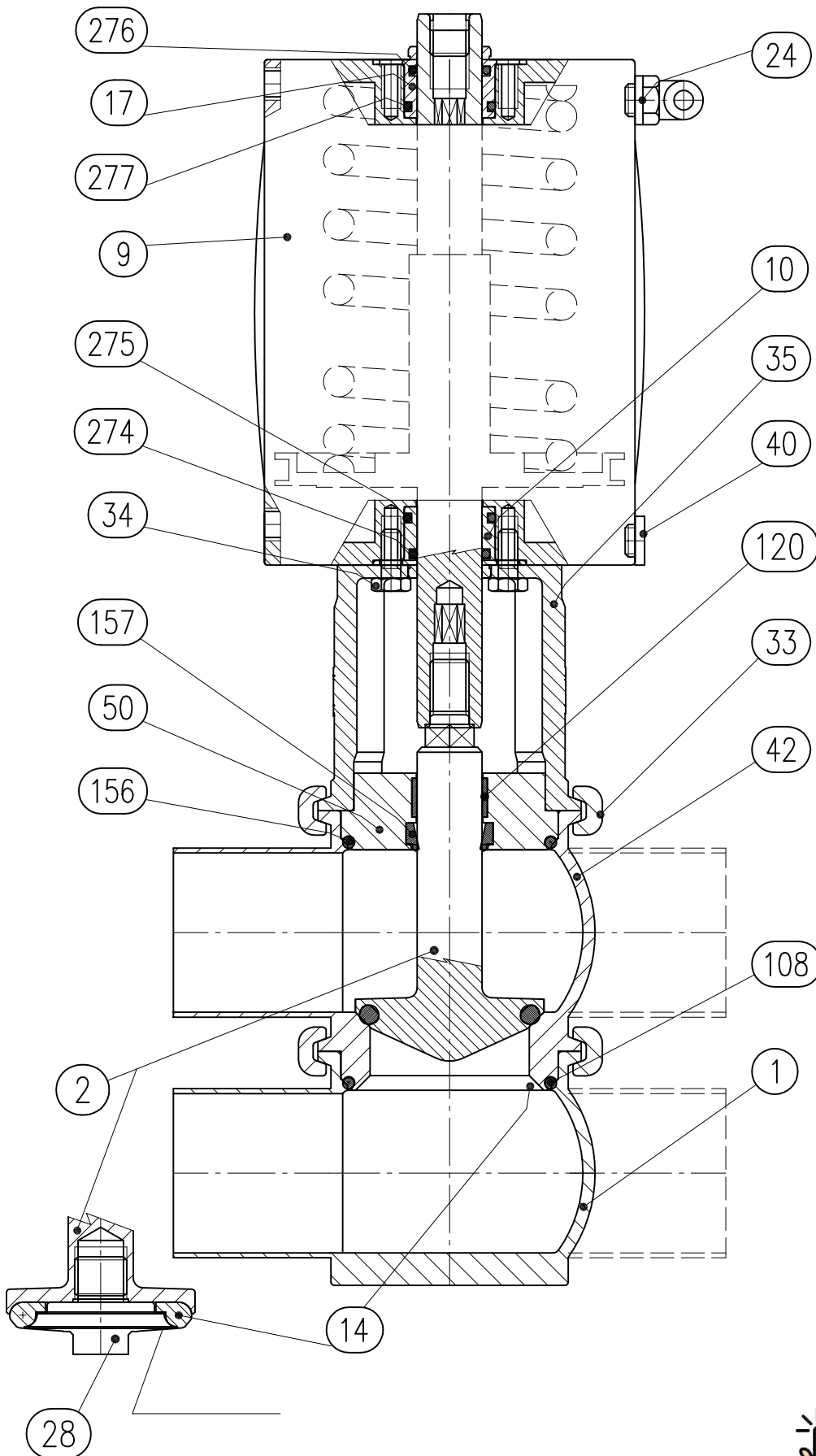

[BBZP DEV]

14 Schéma 2D BBZP P7-LL

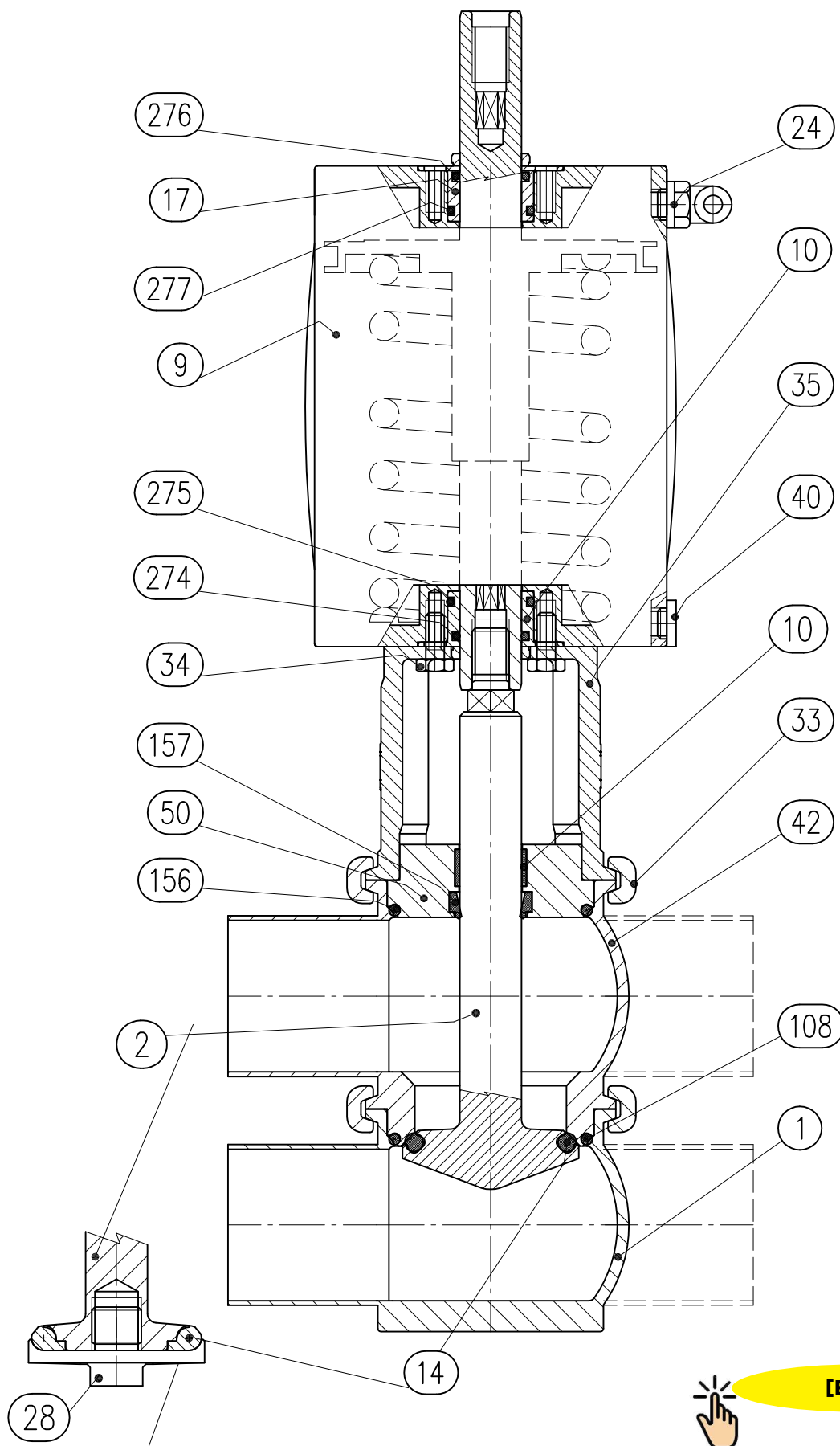

15 Schéma 2D BBZR

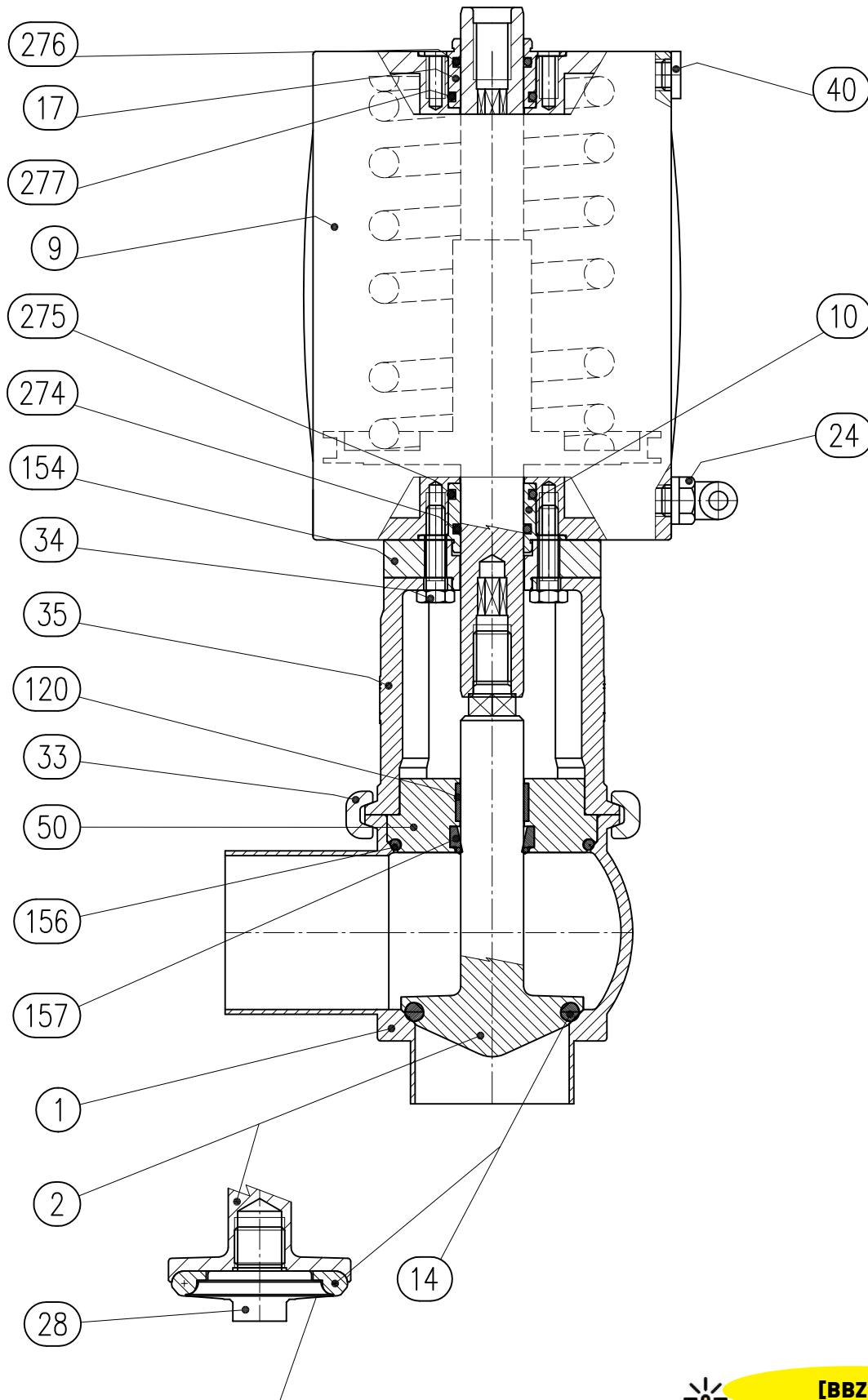

[BBZP]

16 Schéma 2D BBZT

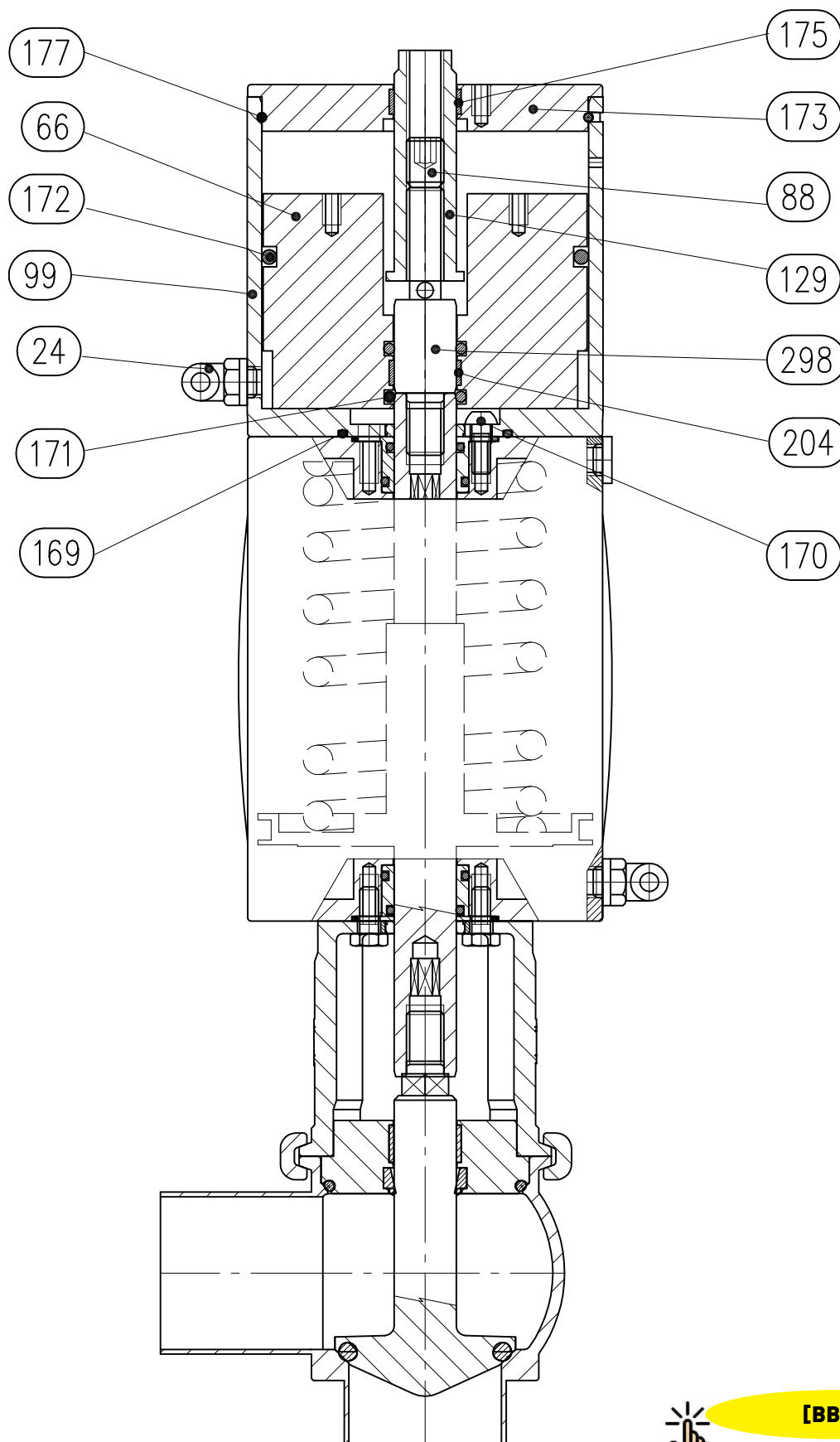

[BBZT]

17 Schéma 2D BBYP

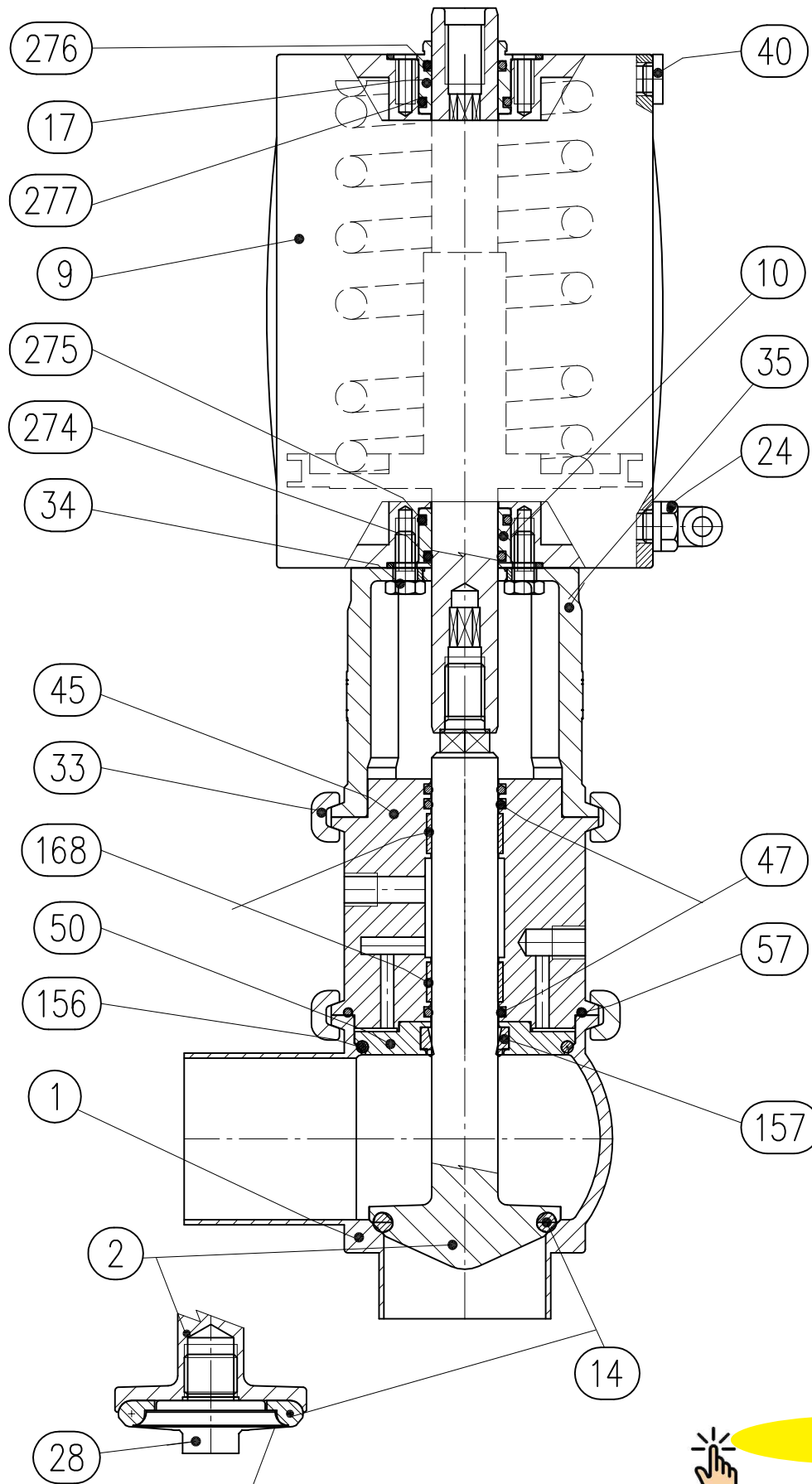

18 Schéma 2D BBYR

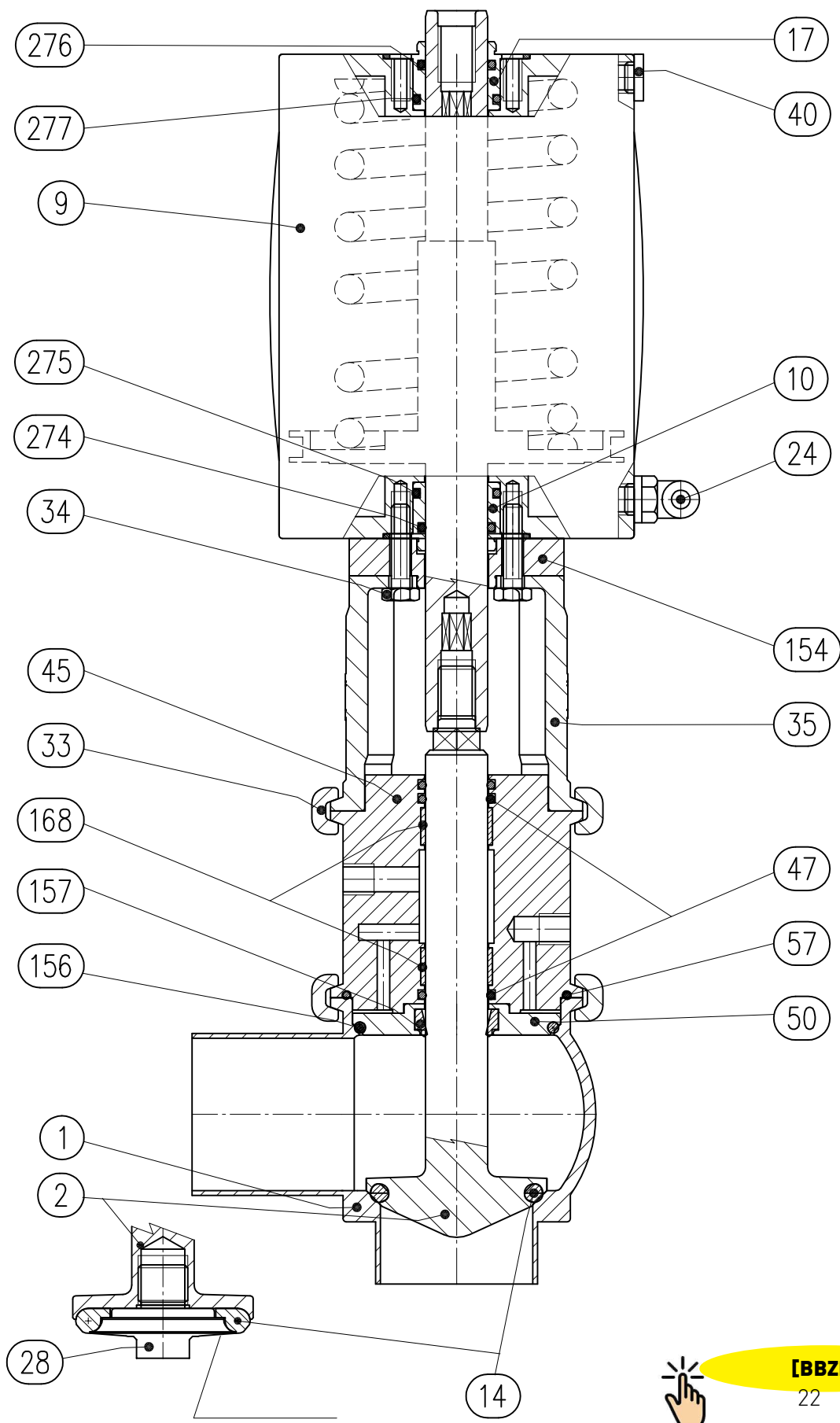

19 Schéma 2D BBYT

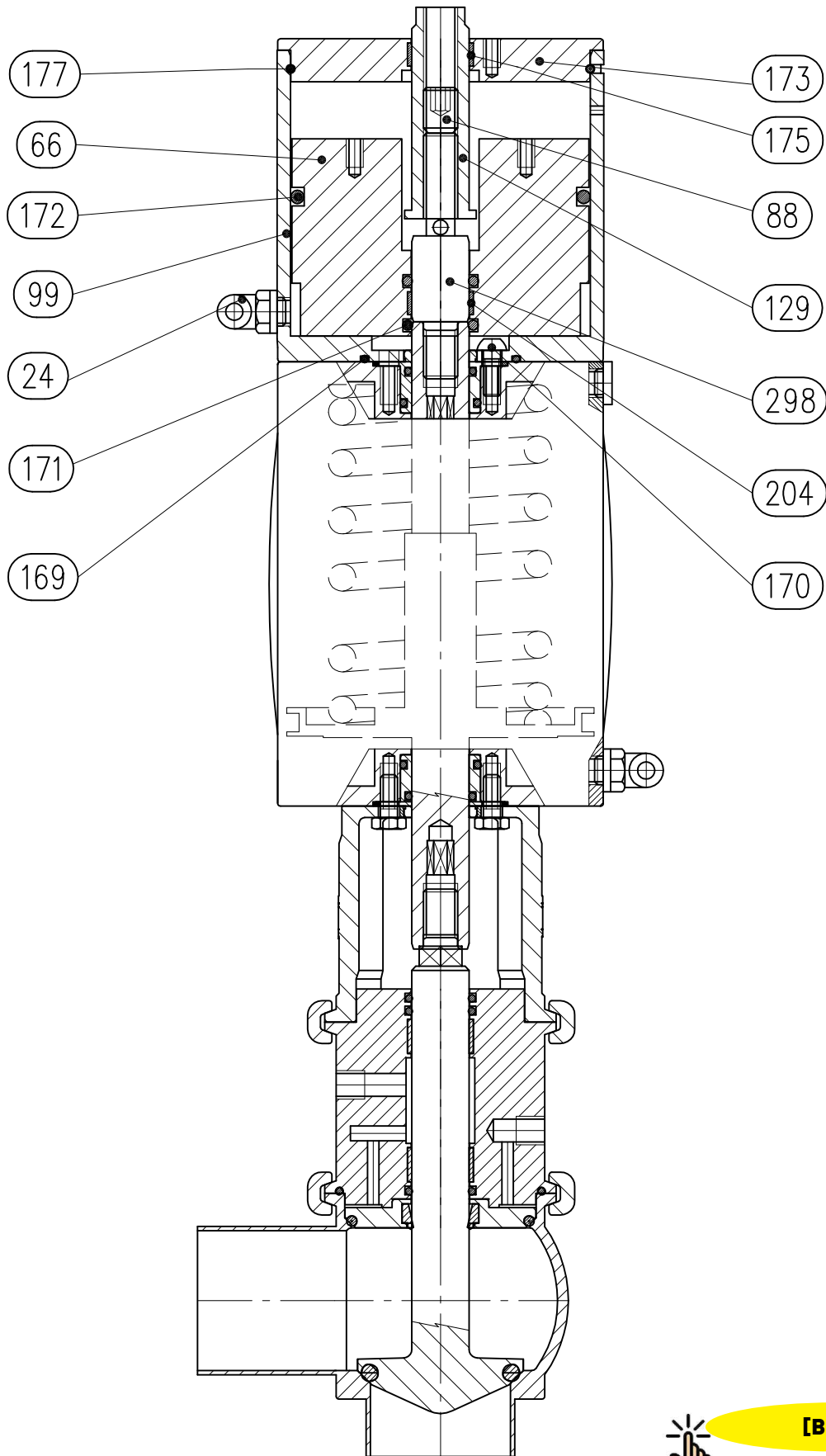

20 Schéma 2D BBZP M8 double-corps Unique - BBZPPG

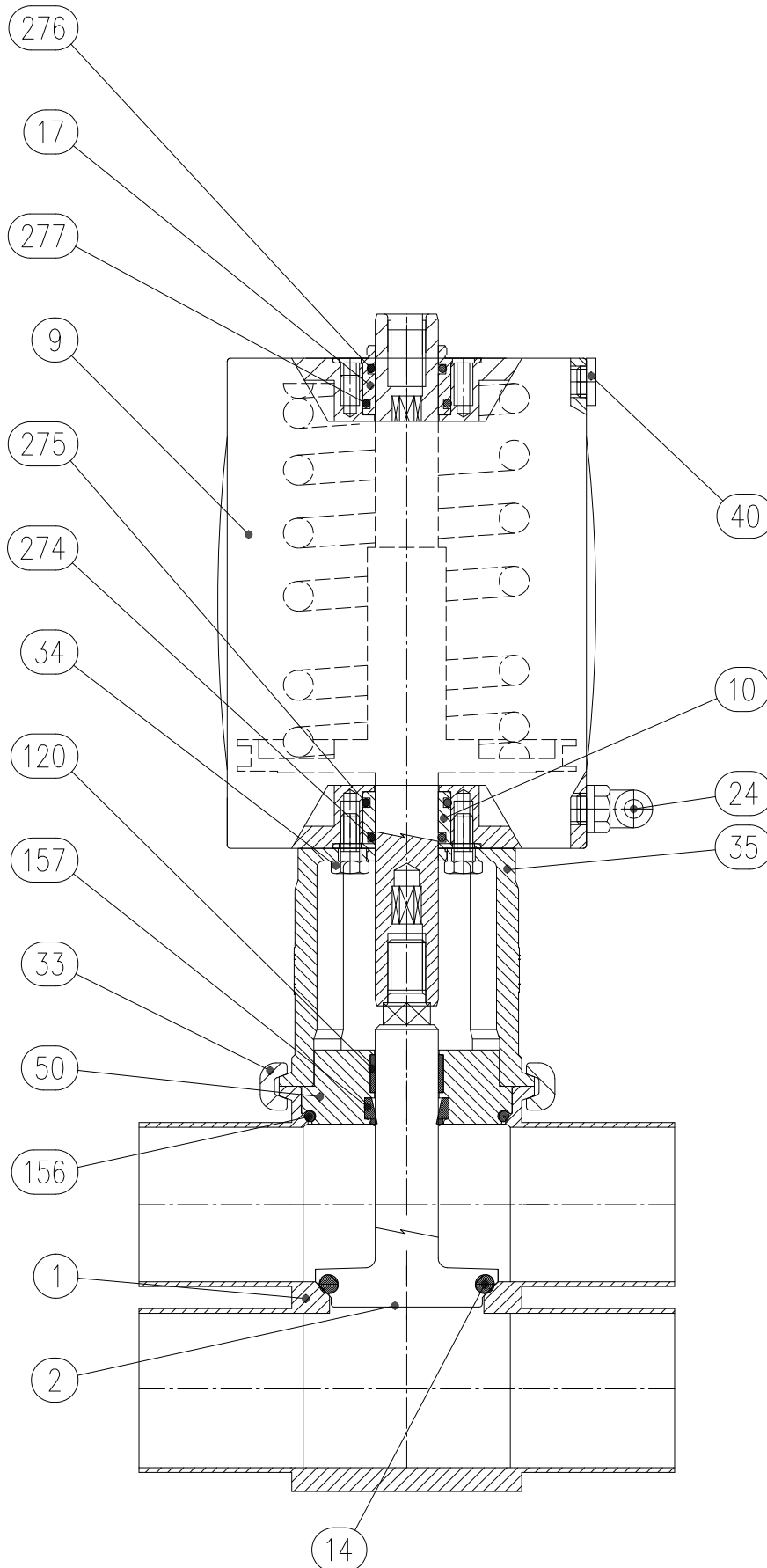

21 Schéma 2D BBZP Déviatrice

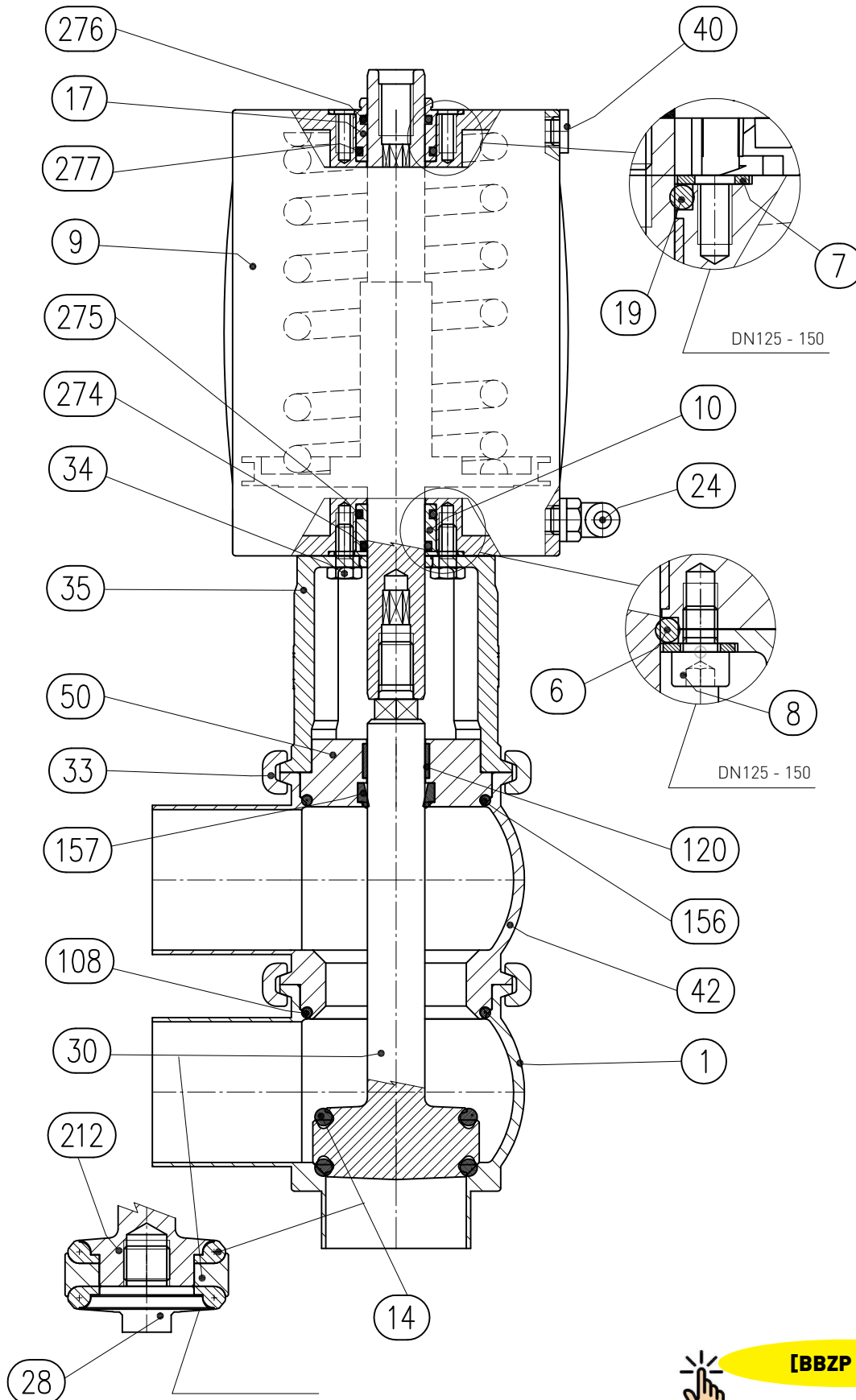

[BBZP DEV]

22 Schéma 2D BBZP M8-LLL Déviatrice

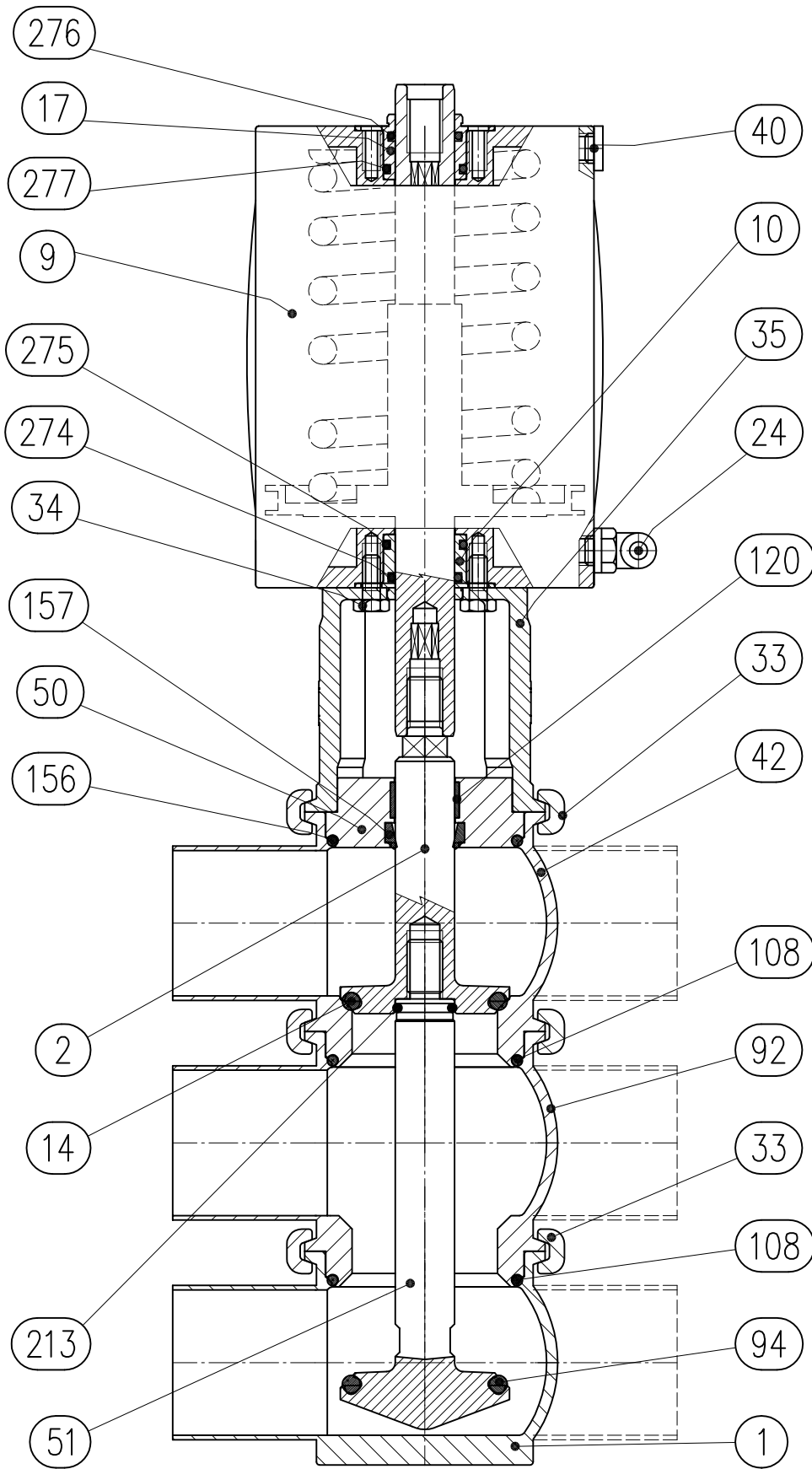

[BBZP DEV]

23 Schéma 2D BBZP M9-LLL Déviatrice

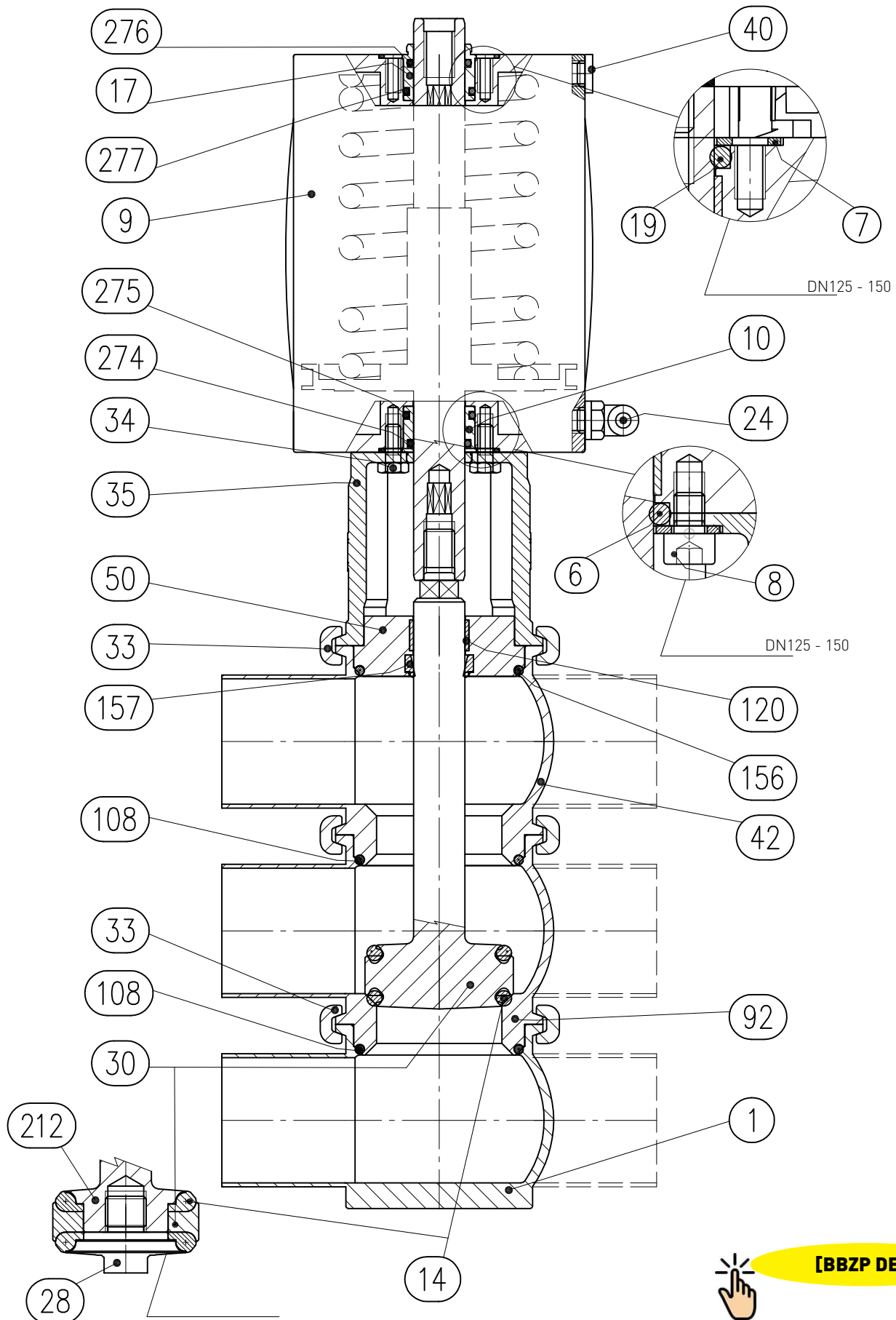

24 Schéma 2D BBZR Déviatrice

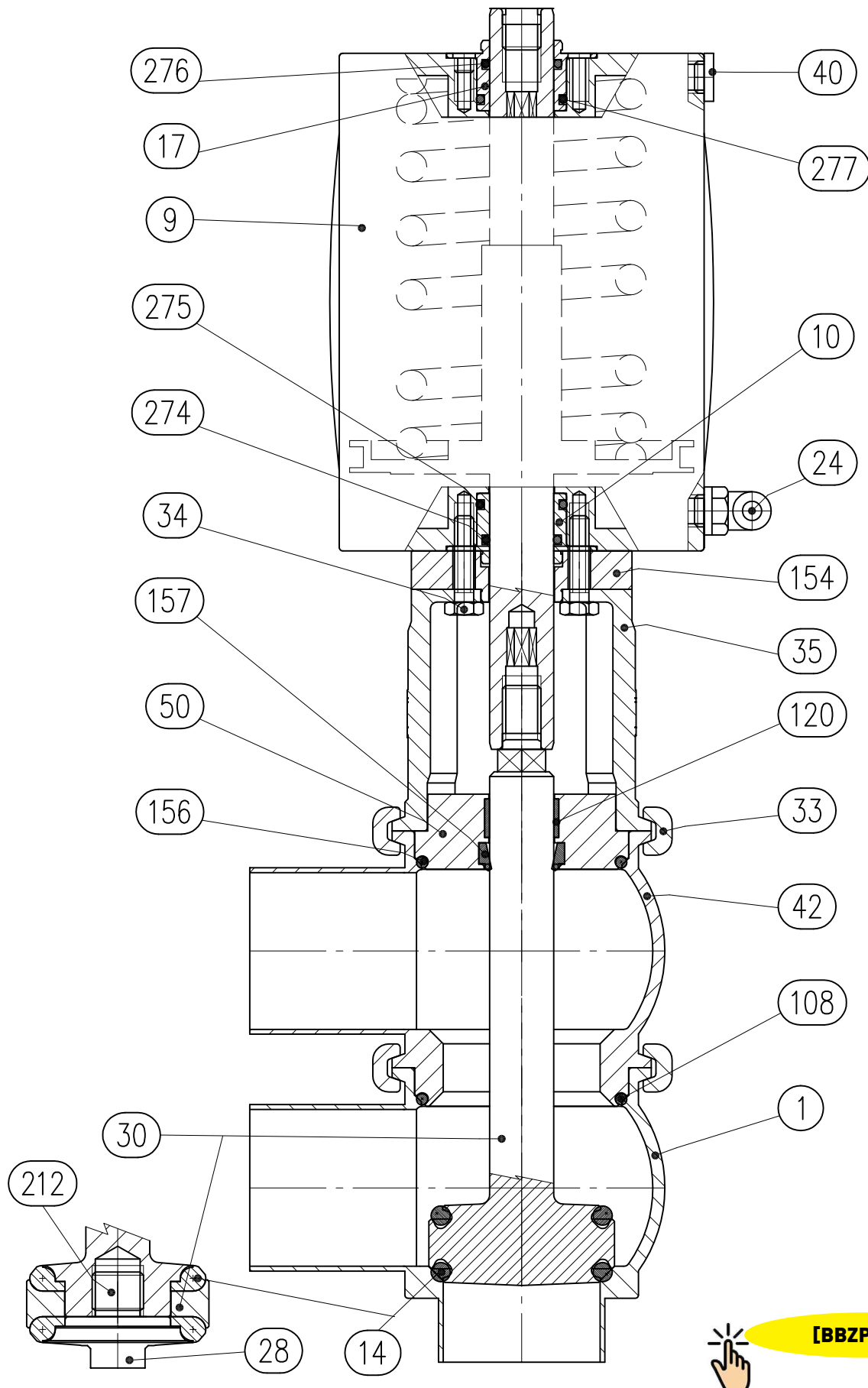

25 Schéma 2D BBZT Déviatrice

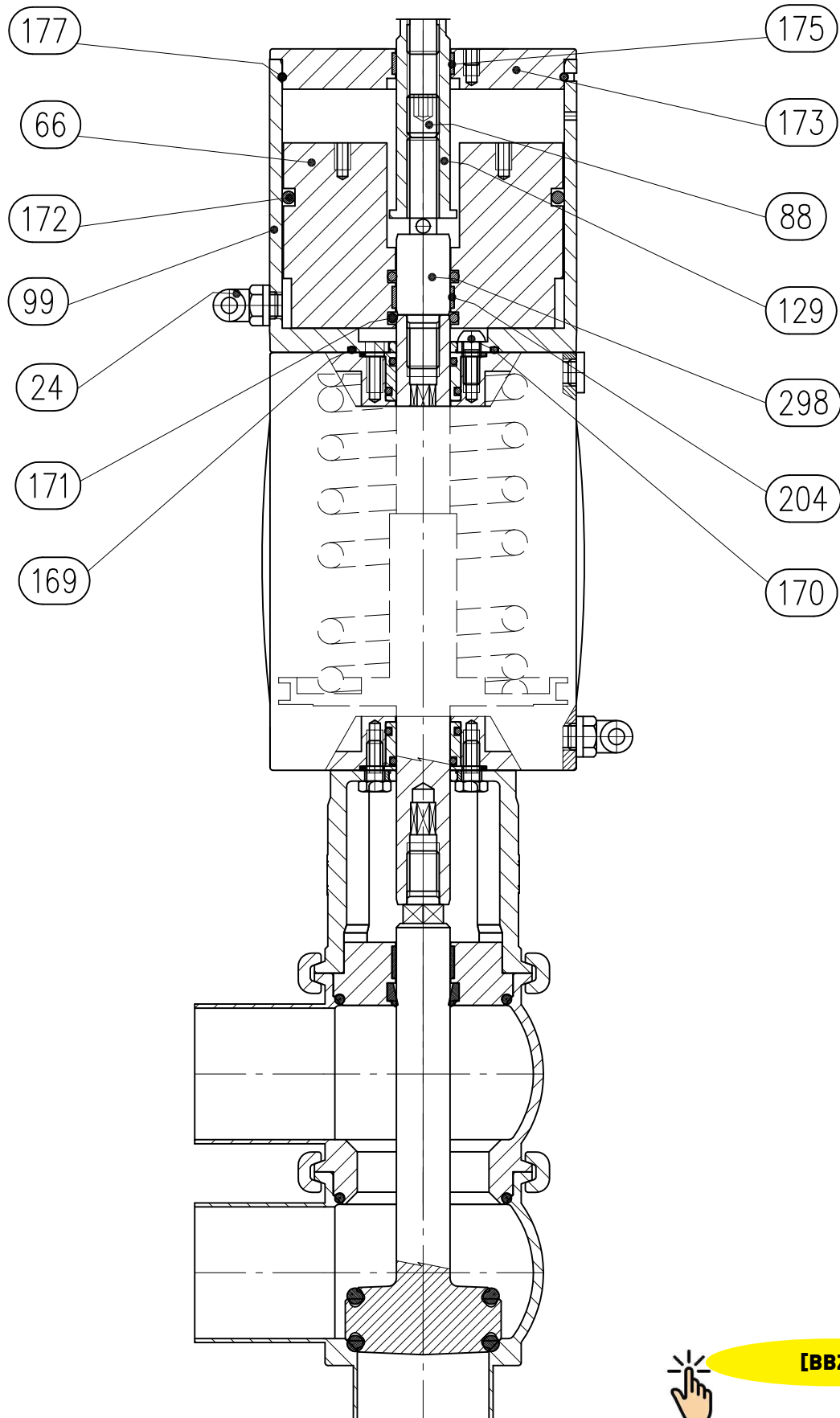

26 Schéma 2D BBYP Déviatrice

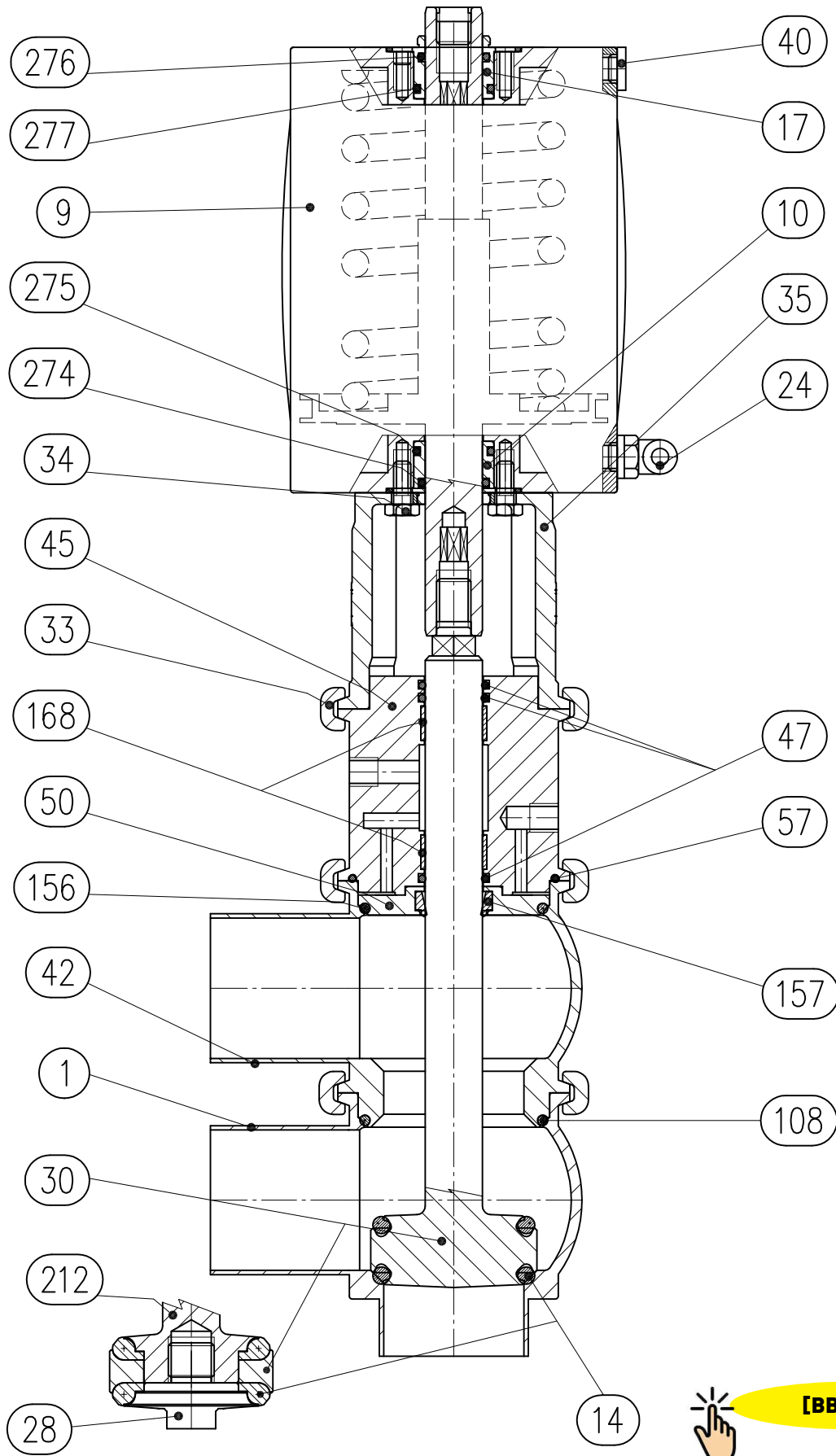

27 Schéma 2D BBYR Déviatrice

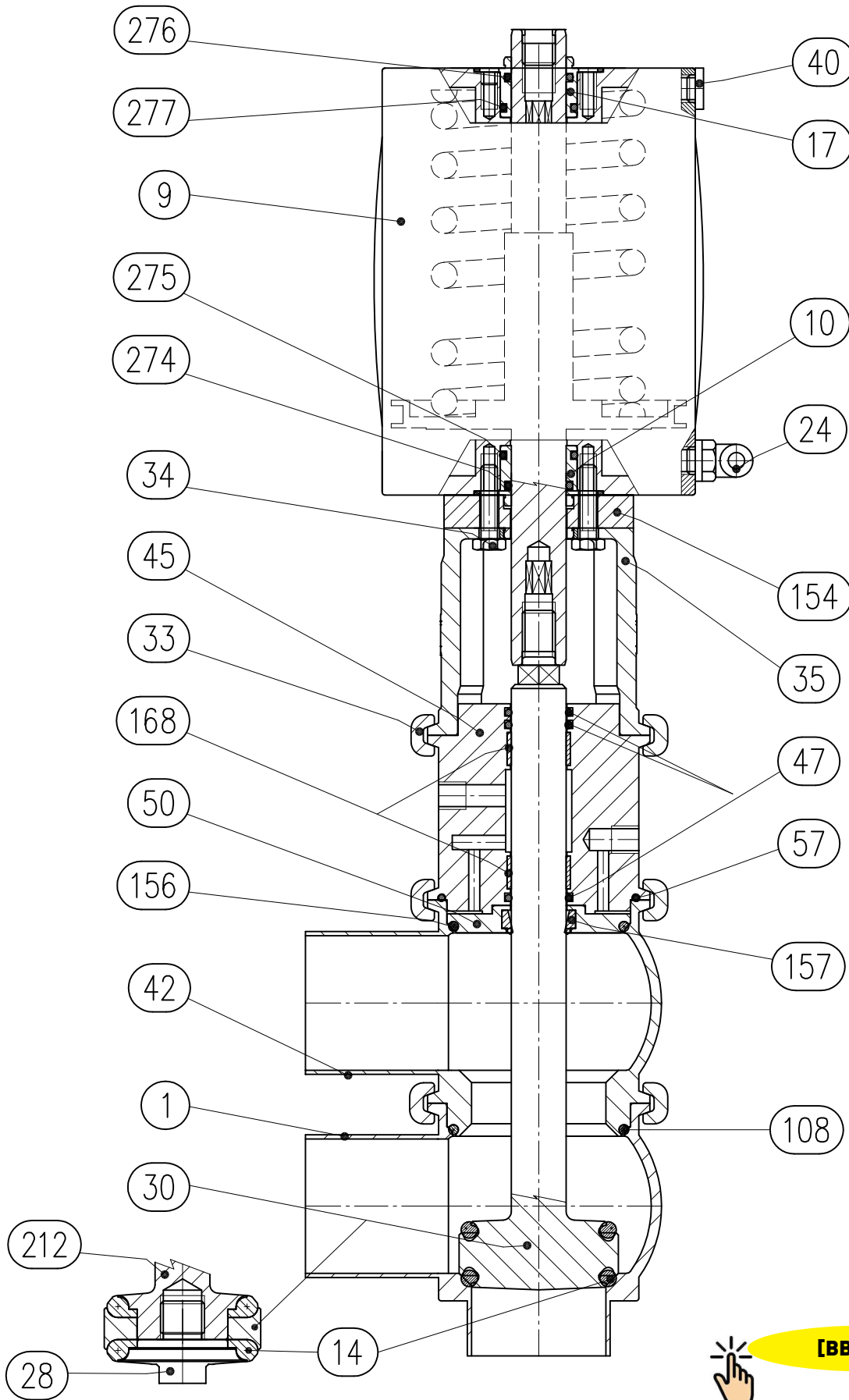

28 Schéma 2D BBT Déviatrice

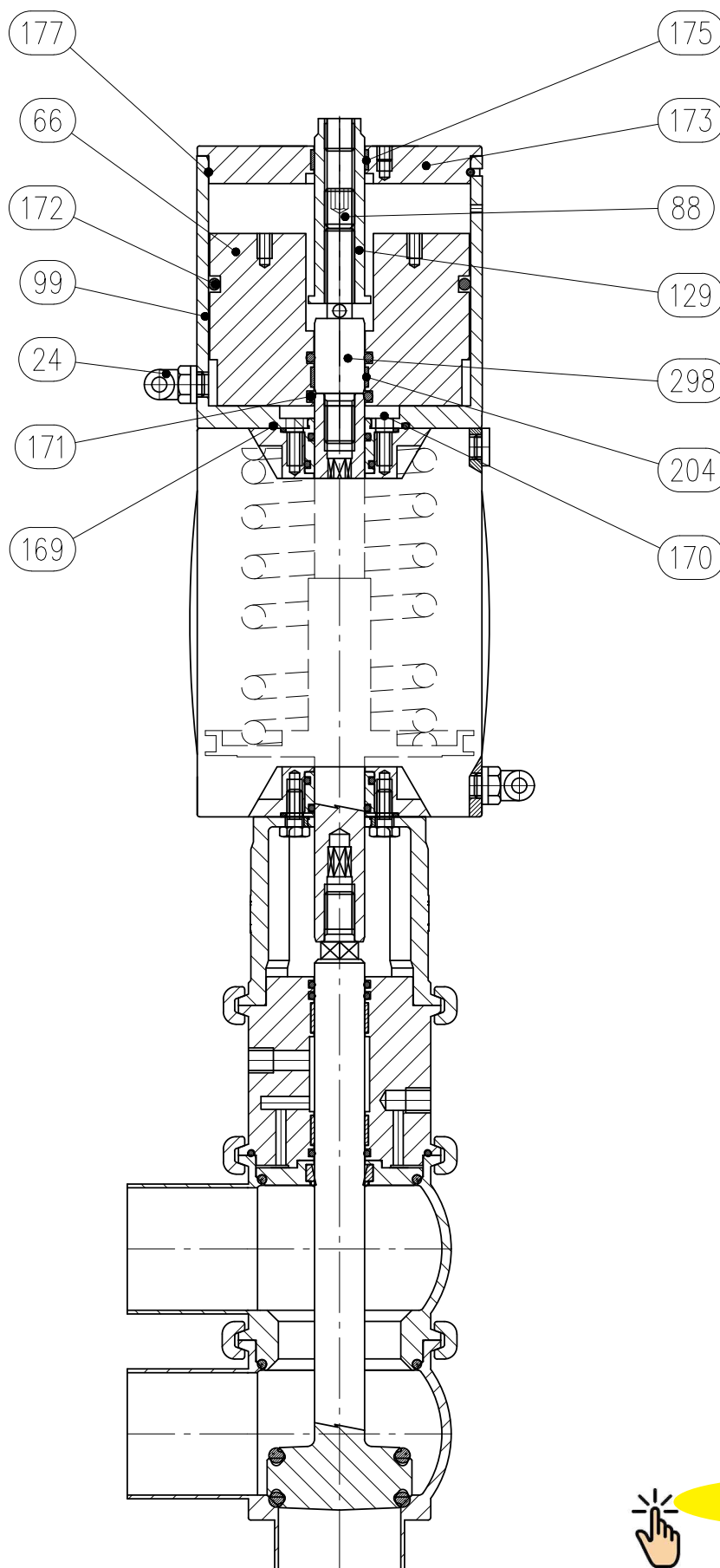

29 Schéma 2D BBZP cylindre avec amortisseur

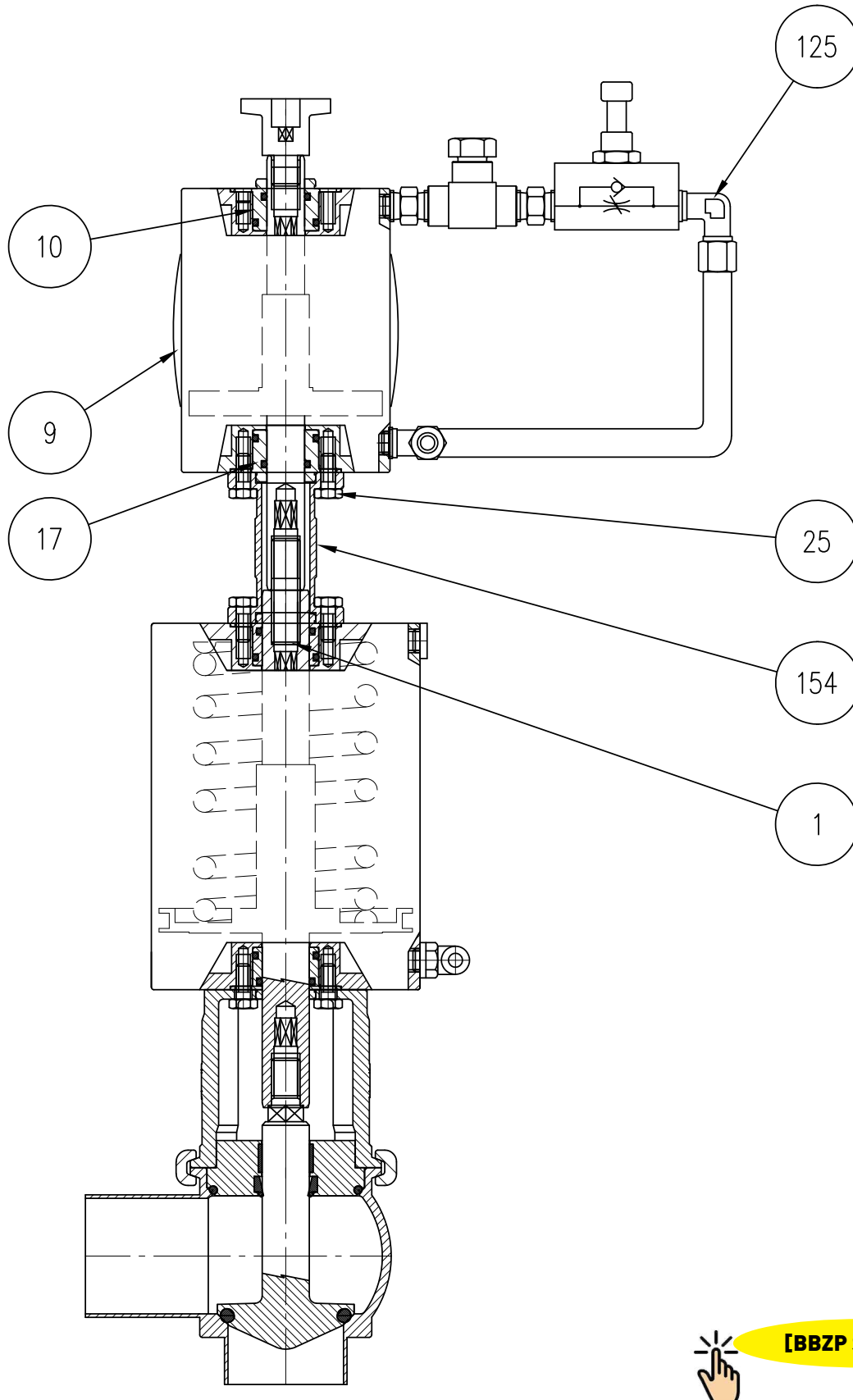

[BBZP SPMORZ]

30 Schéma 2D BBZP Limiteur de course goujon en entrée

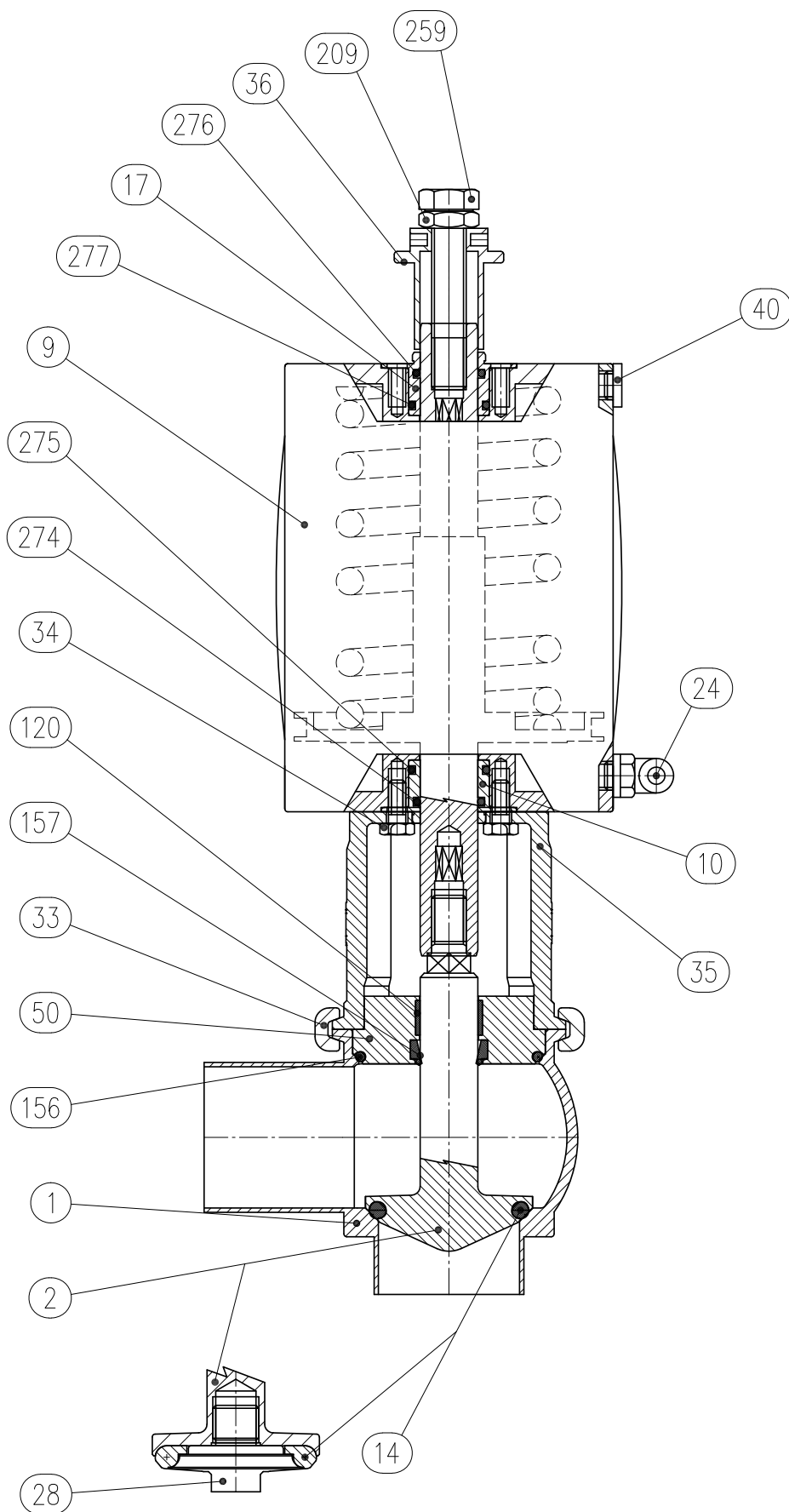

[BBZP LIM]

31 Schéma 2D BBZP Limiteur de course goujon en sortie

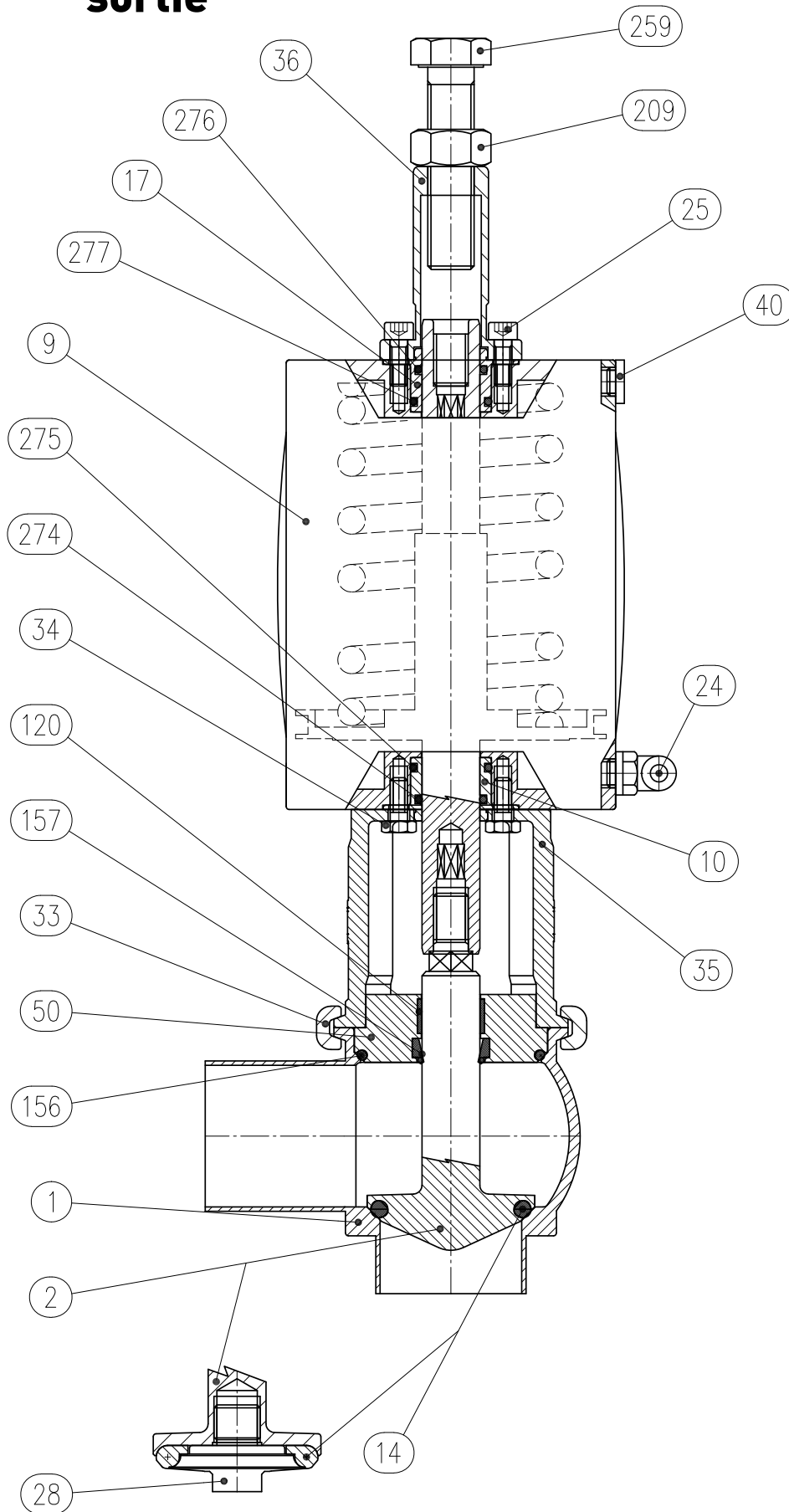

[BBZP LIM]

32 Garantie

1. DURÉE

Bardiani Valvole S.p.A déclare que ses produits sont fabriqués conformément aux techniques spécifiques déclarées dans le "Guide d'Utilisation et d'Entretien" et qu'ils sont conformes aux directives indiquées expressément dans les présents guides.

Bardiani Valvole S.p.A garantit ses produits de tout vice éventuel et/ou défaut de conception, de fabrication et/ou de matériau pendant 12 (douze) mois à compter de leur date de livraison.

Les vices et/ou défauts des Produits doivent être déclarés par écrit et de façon détaillée, par lettre recommandée, fax ou tout autre moyen pouvant prouver leur réception, à Bardiani Valvole S.p.A., dans les 8 (huit) jours qui suivent leur découverte, auquel sera jointe une documentation en mesure de prouver leur existence.

La prestation effectuée pendant la période de garantie n'entraîne pas une prolongation du temps de garantie au-delà de 12 (douze) mois, date-butoir.

2. CONTENU DE LA GARANTIE

Dans le respect des droits éventuellement reconnus à L'Acheteur, droits provenant de dispositions impératives de la loi en vigueur, la présente garantie doit être considérée comme étant limitée, par décision de Bardiani Valvole S.p.A, à la réparation et/ou emplacement du produit, des parties du Produit et/ou de ses composants reconnu(s) défectueux en raison de vices de conception, de fabrication et/ou de matériau.

- Dans le cas de réparation et/ou de remplacement du Produit, d'une de ses parties et/ou d'un de ses composants, ce qui a été rendu devient propriété de Bardiani Valvole S.p.A et les frais d'expédition correspondants sont à la charge de Bardiani valvole S.p.A.
- En aucun cas, Bardiani valvole S.p.A. ne sera obligée de dédommager des préjudices immatériels et/ou indirects et en aucune façon, elle ne sera responsable pour des dommages et/ou des pertes qui s'en suivraient; à titre d'exemple, des préjudices pour pertes d'activité, de contrats, de chance, de temps, de production, de bénéfices, de mise en train, d'atteintes à l'image, etc.
- Aucun revendeur, distributeur, concessionnaire, agent, représentant, salarié, ni/ou employé de Bardiani Valvole S.p.A. n'est autorisé à effectuer quelque modification, apport ni/ou extension que ce soit à la présente garantie.

3. EXCLUSION DE LA GARANTIE

Sont expressément exclus de la présente garantie les élastomères. La présente garantie ne couvre pas les vis de conception si le Produit est réalisé par Bardiani Valvole S.p.A sur la base de projets, de techniques spécifiques et/ou d'indications techniques fournis par l'Acheteur.

L'application de la présente garantie exclut d'autre part:

- Les vices et/ou les défauts dus à un transport du Produit non correct, non adapté et/ou impropre;
- Les vices et/ou les défauts dus à un installation du Produit non conforme à ce qui est indiqué dans le "Guide d'Utilisation et d'Entretien" ou simplement à une installation non correcte, non adaptée et/ou impropre.
- Les vices et/ou les défauts dus à une utilisation, un entretien et/ou à une conservation des Produits non conformes aux prescriptions contenues dans le "Guide d'Utilisation et d'Entretien" non corrects, non adaptés et/ou impropres;
- Les vices et/ou les défauts imputables à l'usure normale du Produit, de ses parties et/ou de ses composants;
- Les vices et/ou les défauts du Produit, de ses parties et/ou de ses composants si ont été effectuées des interventions, des réparations et/ou des modifications par un personnel non autorisé par Bardiani Valvole S.p.A. et/ou non qualifié professionnellement;
- Les vices et/ou les défauts du Produit, de ses parties et/ou de ses composants imputables à des chutes, des chocs, des bosses, des abus, des ouvertures non autorisées, des cassures, des accidents et/ou d'autres faits imputables à la négligence, à l'imprudence et/ou au manque de soin de l'Acheteur et en général, les vices et/ou défauts dus à des causes non imputables à des défauts de conception, de fabrication et/ou de matériau;
- Les vices et/ou les défauts du Produit, de ses parties et/ou de ses composants dus à d'autres faits hors de la sphère de contrôle de Bardiani Valvole S.p.A. ou provoqués par des causes de force majeure ou par pur hasard.

33 Recommandation

- 1.** La consultation du "guide d'Utilisation et d'Entretien" est obligatoire avant de procéder à l'installation, à l'utilisation et à l'entretien des Produits. Toutes les informations, les indications, les notes détaillées et les notices techniques qui y sont reportée s'appuient sur des données provenant de l'expérience que Bardiani Valvole S.p.A considère comme dignes de foi, mais auxquelles on ne peut se référer pour toutes les utilisations possible du Produit.
- 2.** Les représentation et les schémas, ont tous une valeur générale, indicative et non contraignante; ils peuvent ne pas correspondre aux condition réelles Produits.
- 3.** Du moment où les condition d'usage et d'application du Produit ainsi que son utilisation sont hors du contrôle de Bardiani Valvole S.p.A., l'Acheteur doit, préalablement, vérifier que le Produit est adapté à l'usage auquel il compte le destiner et il assume alors tout risque et responsabilité inhérent à une telle utilisation.
- 4.** Il est toujours recommandé à l'Acheteur De consulter les collaborateur technico-commerciaux De Bardiani Valvole S.p.A, pour demander toutes informations spécifiques concernant les caractéristiques des Produits.
- 5.** Ce qui est indiqué dans le présent guide se réfère à des produits standard de Bardiani Valvole S.p.A, et ne peut en aucun cas constituer une référence de base pour des produits réalisés sur des demandes spécifiques.
- 6.** Bardiani Valvole S.p.A, se réserve le doit, sans aucune obligation de communications, de modifier, d'intégrer et/ou d'actualiser, à quelque moment que ce soit, les données, les Informations et/ou les notices technique concernant les Produits. Il est conseillé de consulter le site Internet, www.bardiani.com sur lequel publiée la dernière version actualisée du "Guide d'Utilisation et d'Entretien".
- 7.** La réglementation du contenu et de la durée de la garantie des produits de Bardiani Valvole S.p.A. est indiquée dans un chapitre du "guide d'Utilisation et d'Entretien" qui est partie intégrante des Produits eux-mêmes.
- 8.** En aucun cas, Bardiani Valvole S.p.A., ne sera responsable pour des préjudices immatériels, indirects et inhérents, tels que, à simple titre d'exemple, tous dommages ou pertes d'activité, de contrats, de chance, de temps, de production, de bénéfices, de mise en train, d'image, etc..

NOTES

Bardiani Valvole S.p.A.
via G. di Vittorio, 50/52 - 43045 Fornovo di Taro (PR) - Italy
tel. +39 0525 400044 - fax +39 0525 3408
bardiani@bardiani.com - www.bardiani.com