

## Bedienungs- und Wartungsanleitung



# SCHAUGLAS BBTRD

**Bardiani Valvole S.p.A.**

via G. di Vittorio, 50/52 - 43045 Forno di Taro (PR) - Italy  
tel. +39 0525 400044 - fax +39 0525 3408  
bardiani@bardiani.com - www.bardiani.com

ANLEITUNG AUSGABE	DATUM

# INHALTSVERZEICHNIS

1	Sicherheits- / Warn- und Gebotszeichen	5
1.1	Ausbildung des Bedieners	8
2	Sicherheit	9
2.1	Allgemeine Sicherheitsvorschriften	9
3	Technische Daten	10
4	Kontrolle / Auspacken / Heben	11
5	Installation	12
6	Störungssuche	12
7	Entsorgung	13
8	Wartung	14
8.1	Allgemeine Wartung	14
8.2	Planmäßige Wartung	14
9	Werkzeuge für Ausbau / Einbau	15
10	Schauglas BBTRD	16
10.1	Ausbau des Schauglases BBTRD	18
10.2	Einbau des Schauglases BBTRD	19
11	Anhänge	20
12	2D-Schaubild des Schauglases BBTRD	21
13	Gewährleistung	22
14	Empfehlungen	23

# Vorwort

Die vorliegende Bedienungs- und Wartungsanleitung ist speziell für Fachpersonal ausgelegt. Daher werden Informationen, die im Text oder auf den Darstellungen und Zeichnungen erklärt werden, nicht noch einmal aufgegriffen.

Diese Bedienungs- und Wartungsanleitung ist eine Voraussetzung, um fachgerecht mit dem Ventil zu arbeiten und ist Bestandteil vom Ventil.

**Vor der Wartung oder Installation der unterschiedlichen Ventile ist es notwendig, das vorliegende Dokument sorgfältig zu lesen und zu verstehen.**

**Das Handbuch muss für alle zukünftigen Anwendungen aufbewahrt werden.**

**Wenn Ventile nach der Richtlinie 2014/34/EU (ATEX) eingesetzt werden, ist es zwingend erforderlich, ein spezifisches Handbuch anzufordern.**





Es versteht sich, dass die wesentlichen Merkmale des Ventils gleichbleiben. Der Hersteller behält es sich jedoch vor, Aktualisierungen, Erweiterungen oder Änderungen jederzeit und ohne vorherige Ankündigung vorzunehmen.





**Die aktuellste Version der Wartungs- und Bedienungsanleitung ist jederzeit unter [www.bardiani.com](http://www.bardiani.com) verfügbar.**







**Der Hersteller kann in keiner Weise für die Folgen unsachgemäßer Handlungen oder Handlungen entgegen der Vorgaben in der Bedienungsanleitung bezüglich der Montage, Anwendung, Wartung und Aufbewahrung des Produkts verantwortlich gemacht werden.**

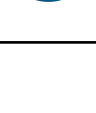



Alle Rechte vorbehalten. Es ist verboten, diese Bedienungs- und Wartungsanleitung auszugsweise und/oder komplett zu kopieren und/oder die Übertragung und/oder die Registrierung in jeglicher Form inklusive der informatischen und/oder elektronischen und/oder mechanischen und/oder papiermäßigen Form anderweitig zu verwenden, ohne vorher die schriftliche Genehmigung des Herstellers einzuholen bzw. für andere Speichersysteme bzw. Wiederverwendung, die ausschließlich im persönlichen Interessen des Käufers liegen..







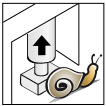

# 1 Sicherheits- / Warn- und Gebotszeichen

WARNZEICHEN		
Piktogramm	Beschreibung	Anmerkungen
	<b>WARNUNG Allgemein</b>	Weist das betreffende Personal darauf hin, dass der beschriebene Vorgang körperliche Schäden verursachen kann, soweit dabei nicht die maßgeblichen Sicherheitsvorschriften eingehalten werden.
	<b>WARNUNG Quetschung der Hände</b>	Beim Vorgang ist größtmögliche Vorsicht geboten. Quetschgefahr für die Hände.
	<b>WARNUNG Schwere Lasten</b>	Beim Vorgang ist größtmögliche Vorsicht geboten. Warnung vor schwebenden Lasten.
	<b>WARNUNG Verbrennungen</b>	Warnung vor heißen Oberflächen. Sehr heiße Oberfläche, Gefahr schwerer Verbrennungen.
	<b>WARNUNG Explosionsgefahr</b>	Warnung vor explosionsgefährlichen Stoffen.

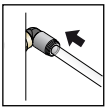
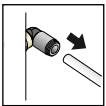
GEBOTSZEICHEN (FÜR DAS MONTAGEPERSONAL)		
Piktogramm	Beschreibung	Anmerkungen
	<b>GEBOT Allgemein</b>	Spezielle Vorschriften zur Verhütung von Personenschäden beachten.
	<b>HANDSCHUTZ</b>	Schutzhandschuhe beim Umgang mit Gegenständen, die Schäden verursachen können.
	<b>KOPFSCHUTZ</b>	Kopfschutz beim Heben der Maschine, um den durch schwebende Lasten verursachten Schäden vorzubeugen.
	<b>FUSSSCHUTZ</b>	Sicherheitsschuhe benutzen, um die durch herabstürzendes Material beim Transport der Maschine verursachten Gefahren zu verhüten.
	<b>SCHUTZKLEIDUNG</b>	Schutzkleidung wie zum Beispiel Arbeitskittel. Das Tragen von Kleidung mit weiten und losen Ärmeln ist wegen der Einzugsgefahr in mechanische Teile verboten.

GEBOTSZEICHEN (FÜR DEN WARTUNGSMECHANIKER)		
Piktogramm	Beschreibung	Anmerkungen
	<b>GEBOT Allgemein</b>	Spezielle Vorschriften zur Verhütung von Personenschäden beachten.
	<b>HANDSCHUTZ</b>	Schutzhandschuhe beim Umgang mit Gegenständen, die Schäden verursachen können, oder beim Berühren gesundheitsschädlicher Stoffe.
	<b>KOPFSCHUTZ</b>	Kopfschutz beim Heben von Teilen mit erheblichem Gewicht.
	<b>FUSSSCHUTZ</b>	Sicherheitsschuhe benutzen, um die durch herabstürzendes Material bei Wartungsarbeiten (besonders beim Ausbau von Teilen) verursachten Gefahren zu verhüten.
	<b>SCHUTZKLEIDUNG</b>	Schutzkleidung wie zum Beispiel Arbeitskittel. Das Tragen von Kleidung mit weiten und losen Ärmeln ist wegen der Einzugsgefahr in mechanische Teile verboten.
	<b>AUGENSCHUTZ</b>	Augenschutz bei möglicher Berührung mit für die Augen schädlichen Stoffen benutzen.

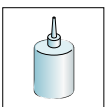
BETRIEBSZEICHEN		
Piktogramm	Beschreibung	Anmerkungen
	<b>FACH- PERSONAL</b>	Wartung sowie Ein- und Ausbau haben ausschließlich durch Fachpersonal zu erfolgen.
	<b>HINWEIS</b>	Angegebenen Hinweis beachten.
	<b>ÖKO-HINWEIS</b>	Die im geltenden Bestimmungen zur Abfallentsorgung beachten.
	<b>SCHRAUBSTOCK</b>	Schraubstock benutzen.
	<b>SCHRAUBSTOCK MIT WEICHEN SPANNBACKEN</b>	Schraubstock mit weichen Spannbacken benutzen.

BETRIEBSZEICHEN		
Piktogramm	Beschreibung	Anmerkungen
	<b>PRESSE</b>	Presse benutzen.
	<b>PRESSE (Lösen)</b>	Presse benutzen. Langsames Lösen der Presskraft.
	<b>ELEKTRISCHER ANSCHLUSS</b>	Elektrischer Anschluss am Steuerkopf (siehe entsprechende Betriebsanleitung).
	<b>TRENNEN DES ELEKTRISCHEN ANSCHLUSSES</b>	Elektrischen Anschluss am Steuerkopf trennen (siehe entsprechende Betriebsanleitung).
	<b>DRUCKLUFTANSCHLUSS</b>	Druckluftanschluss des Ventils.
	<b>TRENNEN DES DRUCKLUFTANSCHLUSSES</b>	Druckluftanschluss des Ventils trennen.
	<b>AUFTRAGEN VON LEBENSMITTELECHTEM FETT</b>	Es wurde CIP-FILM Fett oder ähnliches Fett verwendet
	<b>AUFTRAGEN VON LEBENSMITTELECHTEM FETT</b>	Nur Fett FOODLUBE Multi-paste verwenden oder ähnlich
	<b>AUFTRAGEN VON NICHT LEBENSMITTELECHTEM FETT</b>	Nur Fett AGIP GREASE MU EP 2 SE verwenden oder ähnlich
	<b>AUFTRAGEN VON SCHRAUBENSICHERUNG</b>	Nur Schraubensicherung SPEED BOND M500 verwenden oder ähnlich
	<b>OPTION</b>	

## 1.1 Ausbildung des Bedieners



Alle mit Arbeiten am Ventil betrauten Personen müssen für Wartungsaufgaben am Ventil qualifiziert und befugt sein.

Sie müssen über mögliche Gefahren informiert sein und die Sicherheitsvorschriften in dieser Anleitung beachten.

Die Eingriffe an elektrischen Komponenten sind nur qualifiziertem Personal gestattet.



## 2 Sicherheit

### 2.1 Allgemeine Sicherheitsvorschriften



#### Verwendungszweck

Bardiani-Spekulole sind ausschließlich für den Umgang mit Flüssigkeiten Bestimmt.

#### Bestimmungsfremde Verwendung

Das Schauglas darf nicht verwendet werden:

- für andere als im Abschnitt "Verwendungszweck" beschriebene Vorgänge;
- für die Förderung anderer Flüssigmedien als vom Hersteller vorgesehen;
- für die Förderung von Flüssigmedien mit anderen Drücken als vom Hersteller vorgesehen und in den technischen Daten des Schauglases angegeben.

#### Einsatzgrenzen des Schauglases

Es ist verboten:

- das Schauglas in einer anderen baulichen Konfiguration als vom Hersteller vorgesehen und im beiliegenden Schaubild angegeben zu verwenden;
- das Schauglas in explosions- bzw. brandgefährdeten Bereichen einzusetzen, sofern nicht vom Hersteller vorgesehen (im Fall von Schaugläsern mit Zertifizierung lt. Richtlinie 2014/34/EU siehe ATEX-Anleitung);
- andere vom Hersteller nicht im Ausführungsprojekt vorgesehene Systeme bzw. Ausrüstungen zu integrieren;
- das Schauglas für einen anderen Zweck als vom Hersteller vorgesehen zu verwenden.



#### WARNUNG

Die Maschine darf nicht in explosions- bzw. brandgefährdeten Bereichen betrieben werden, sofern nicht vom Hersteller vorgesehen (im Fall von Ventilen mit Zertifizierung lt. Richtlinie 2014/34/EU siehe ATEX-Anleitung);



**BARDIANI VALVOLE S.p.A. lehnt jegliche Haftung für die Installation, den Betrieb und die Wartung entgegen den Vorgaben dieser Anleitung ab!**

### 3 Technische Daten

KONSTRUKTIONSDATEN DES VENTILS	
Produkt-Höchstdruck	10 bar (145 psi) DN25--80
	7 bar (101 psi) DN100
Produktberührte Werkstoffe	AISI 316L (1.4404) und Glas
Produktberührte Dichtungswerkstoffe	EPDM, FKM, HNBR, andere Dichtungen auf Wunsch. Verträglichkeit mit Produkten und Reinigungsmitteln nachweisen.
Produktberührte Oberflächenbearbeitung (FDA-Zulassung)	EPDM, FKM, MVQ (Silikon), NBR (andere Dichtungen auf Wunsch).
Produktberührte Oberflächenbearbeitung:	Ra 0.8 mm (andere Bearbeitungen auf Wunsch)

Im Zweifelsfall bitte Bardiani Valvole S.p.A. kontaktieren

#### Richtlinie über Druckgeräte (DGRL) 2014/68/EU

Die Schaugläser DN25 sind lt. Artikel 4 Absatz 3 davon ausgenommen:

Die für Gase, verflüssigte Gase, unter Druck gelöste Gase, Dämpfe und diejenigen Flüssigkeiten bestimmte Schaugläser, deren Dampfdruck

bei der zulässigen maximalen Temperatur um mehr als 0,5 bar über dem normalen Atmosphärendruck (1.013 mbar) liegt, innerhalb nachstehender Grenzwerte:

- Bei Fluiden der Gruppe 2, wenn deren DN größer als 25 ist.

VERTRÄGLICHKEIT DES DICHTUNGSWERKSTOFFS			
Produkt	EPDM	FKM	HNBR
Temperatur (Anwendungen mit Luft)	von -10 bis 140°C	von -10 bis 200°C	von -10 bis 130°C
Natronlauge 2%	60°C	30°C	Nachweis steht aus
Salpetersäure 2%	60°C	80°C	Nachweis steht aus
Gesättigter Dampf 125°C	Geeignet	Nachweis steht aus	Geeignet
Fett	Nicht geeignet	Geeignet	Geeignet
Alkohol	Geeignet	Nicht geeignet	Geeignet

Im Zweifelsfall bitte Bardiani Valvole S.p.A. kontaktieren

## 4 Kontrolle / Auspacken / Heben

### 1. KONTROLLE:

- Das Schauglas auf etwaige Transportschäden sowie auf die Entsprechung mit der Bestellbezeichnung überprüfen:
- Den Innenteil des Schauglases überprüfen.



### 2. AUSPACKEN:

Die Verpackung des Schauglases ist aus Karton, Holz und Kunststoff. Das Schauglas besteht vorwiegend aus Metall. Die Dichtungen sind aus Elastomer. Nach den einschlägigen Bestimmungen entsorgen.

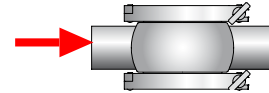

### 3. HEBEN DES VENTILS:

Entsprechend dem Gewicht des Schauglases ist die geeignete Verzurr- und Transportmethode zu verwenden (Gabelstapler, Hubwagen usw.).



#### WARNUNG!

Die obigen Abbildungen sind unverbindlich und nur als Beispiel für die Modalitäten und Verfahren zum Heben des Ventils zu betrachten.

Bardiani Valvole S.p.A. lehnt jegliche Haftung für Sach- und Personenschäden durch das falsche bzw. unsachgemäße Heben des Ventils ab.

VVF	
Nennweite DN	Hubmethode
15--125	A
150	B

**A**

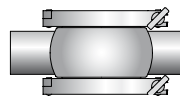

Gewicht unter 25 kg

**B**

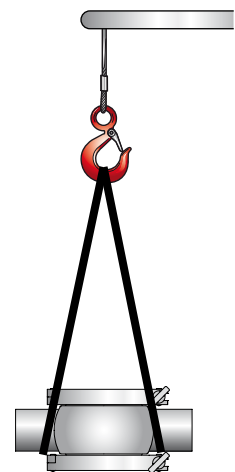

Gewicht zwischen 25 kg und 50 KG



#### WARNUNG!

Die obigen Abbildungen sind unverbindlich und nur als Beispiel für die Modalitäten und Verfahren zum Heben des Ventils zu betrachten.

Bardiani Valvole S.p.A. lehnt jegliche Haftung für Sach- und Personenschäden durch das falsche bzw. unsachgemäße Heben des Ventils ab.

## 5 Installation



### 1. ELEKTRISCHE UND DRUCKLUFTVERSORGUNG

- Für Installation/Deinstallation ist ausschließlich Fachpersonal zuständig;
- Das Schauglas ist biege- und drehfest in der Anlage zu installieren. Die Eigenschaften der Werkstoffe für den Anschluss an die Anlage müssen mindestens denen des Schauglases entsprechen.



### WARNUNG!

Stets die Verträglichkeit der Werkstoffe mit den Fluiden überprüfen und die vorgesehenen Einsatzgrenzen beachten (Druck, Temperatur).

## 6 Störungssuche



STÖRUNG	URSACHE	ABHILFE
Externe Lecks	Dichtungen abgenutzt	Dichtungen ersetzen
	Zu hoher Druck	
	Zu hohe Temperatur	Gegen Dichtungen anderen Typs ersetzen

BEISPIEL EINES INTERNEN SPÜLZYKLUS (CIP)		
Phasen	Temperatur °C	Spülmittel
Erster Spülgang	Umgebung	Wasser ohne Chlor oder Chloride
Wäsche	70 °C	1%ge Natronlauge (NaOH)
Mittlerer Spülgang	Umgebung	Wasser ohne Chlor oder Chloride
Wäsche	70 °C	0,5%ge Salpetersäure (HNO <sub>3</sub> )
Letzter Spülgang	Umgebung	Wasser ohne Chlor oder Chloride

Empfohlene Geschwindigkeit des Spülmittels = 2 m/s

## 7 Entsorgung



Das Gerät ist am Ende der Nutzungsdauer entsprechend den im Installationsland des Ventils geltenden Bestimmungen zu entsorgen.

Gefährliche Abfälle müssen berücksichtigt und in angemessener Weise behandelt werden.

Das Ventil besteht aus Edelstahl AISI316L und AISI 304, Elastomeren (Dichtungen), Kunststoff (Steuerkopf) und elektrischen Komponenten (Klemmenleiste, Magnetventil, Sensoren).

Vor Trennen des Ventils unter Bezugnahme auf Abschnitt "Allgemeine Wartung" folgende Schritte beachten:

- sicherstellen, dass die Linie des Ventils nicht in Betrieb ist
- die das Ventil betreffende Linie entleeren und bei Bedarf reinigen
- die Luftversorgung trennen, sofern nicht zum Ausbau erforderlich
- die Energieversorgung des Ventils trennen
- das Ventil aus der Anlage ausbauen
- das Ventil nach den Vorgaben im Abschnitt "Heben" versetzen
- für den Ausbau des Ventils siehe Abschnitt "Ausbau"

## 8    Wartung

### 8.1   Allgemeine Wartung



#### 1. VORSICHTSMASSREGELN BEI DER WARTUNG

Alle Wartungseingriffe sind von Fachpersonal durchzuführen.



#### **WARNUNG!**

Vor Wartungsarbeiten sicherstellen, dass die Anlage mit angeschlossenem Schauglas nicht in Betrieb ist, darin keine Flüssigkeit gefördert wird und nicht unter Druck steht.

### 8.2   Planmäßige Wartung

PLANMÄSSIGE WARTUNG	DICHTUNGEN DES SCHAUGLASES
Vorbeugend	Alle 12 Monate austauschen
Bei Lecks	Am Ende des Arbeitstags austauschen
Regelmäßig	Einwandfreien Betrieb und Dichtigkeit überprüfen
	Die ausgeführten Eingriffe aufzeichnen

## 9 Werkzeuge für Ausbau / Einbau

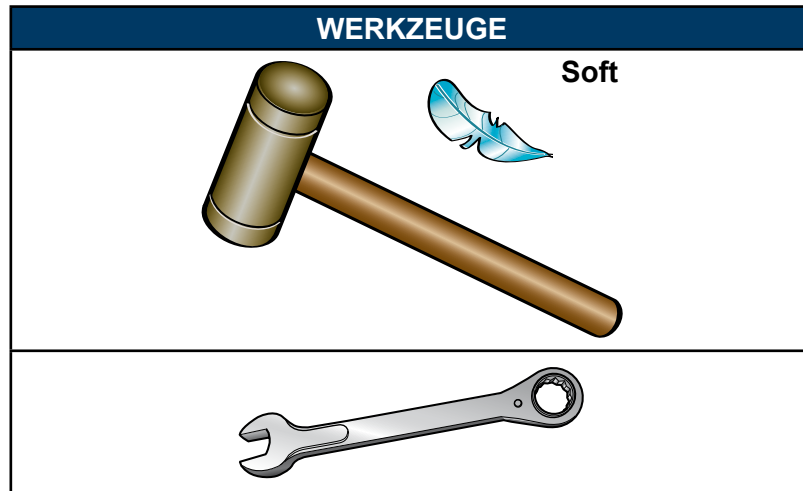

## 10 Schauglas BBTRD

NR.	BESCHREIBUNG
1	Gehäuse
33	Klemme
52	Verschluss
95	Dichtring
157	Dichtring
257	Schauglas



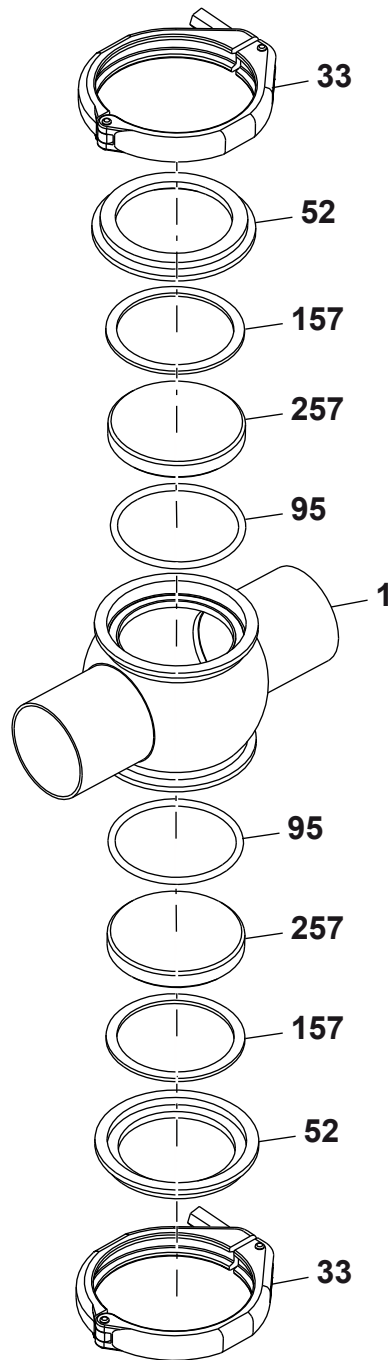

## 10.1 Ausbau des Schauglases BBTRD

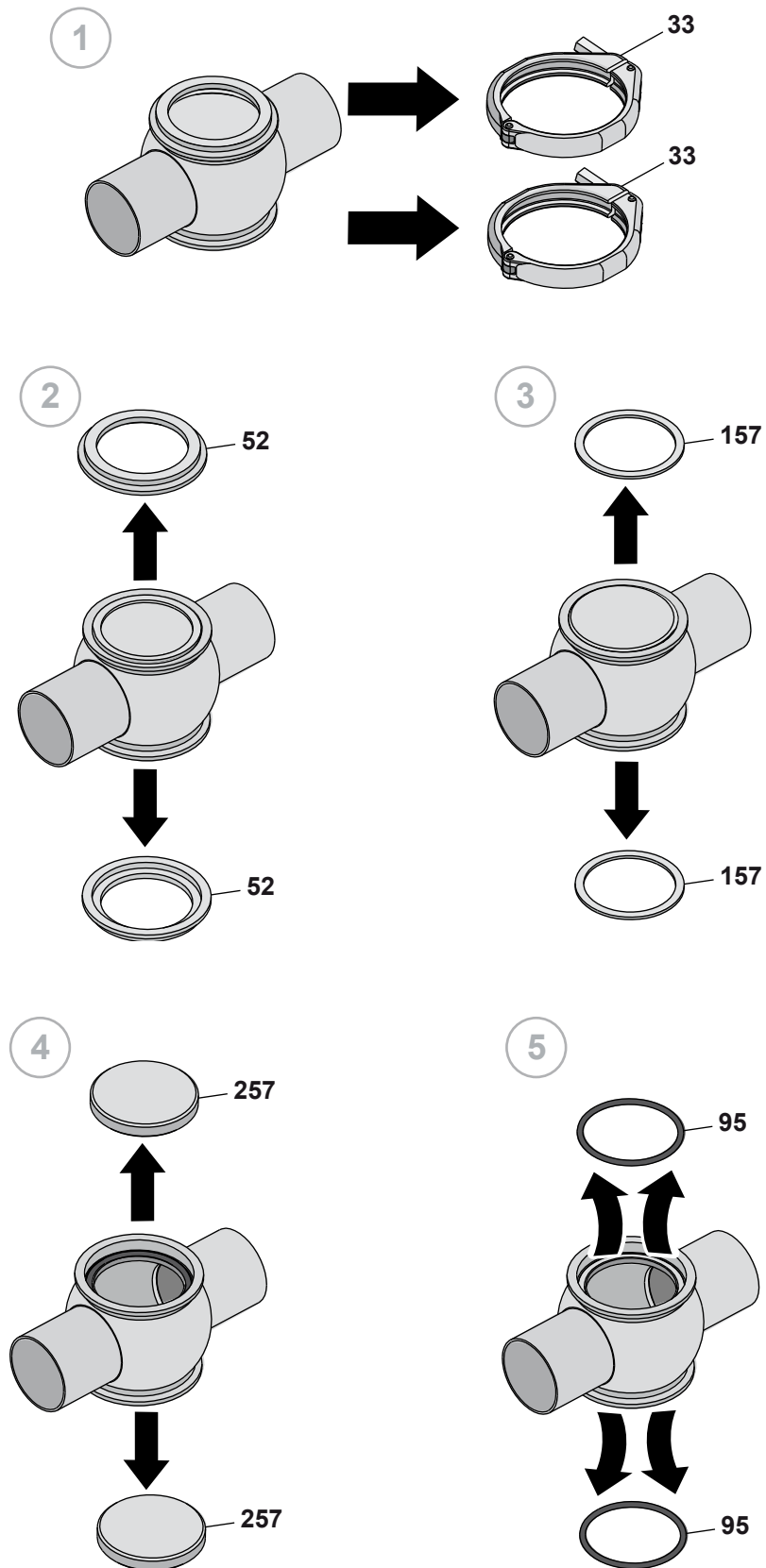

## 10.2 Einbau des Schauglases BBTRD

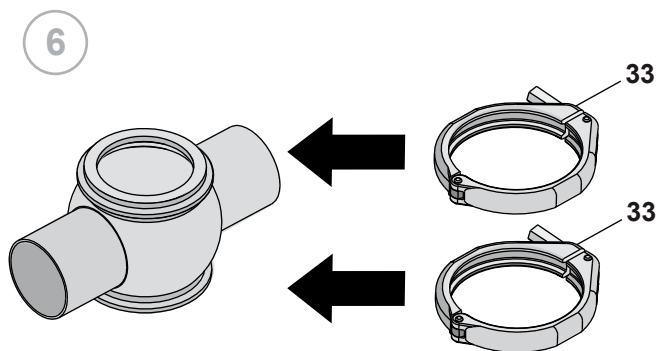
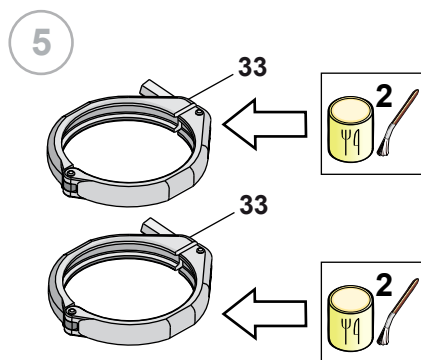
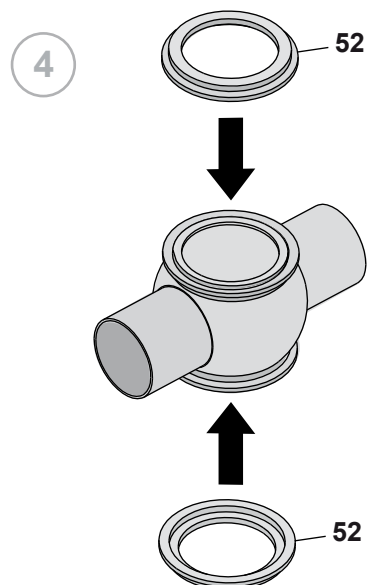
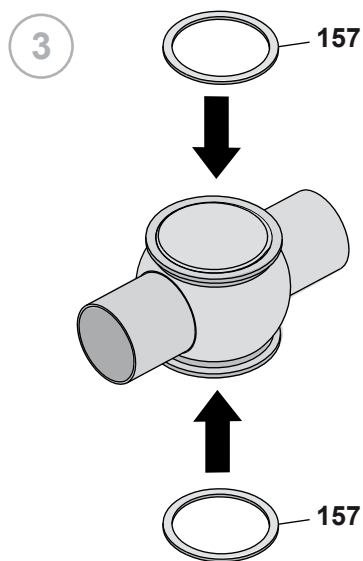
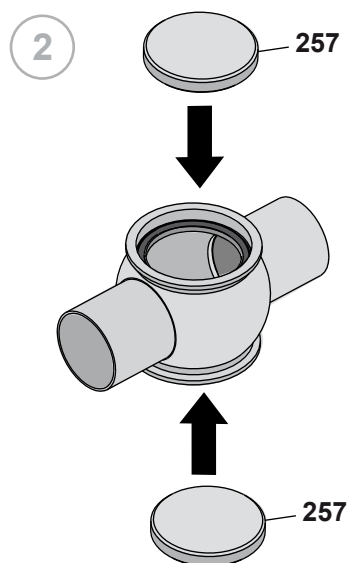
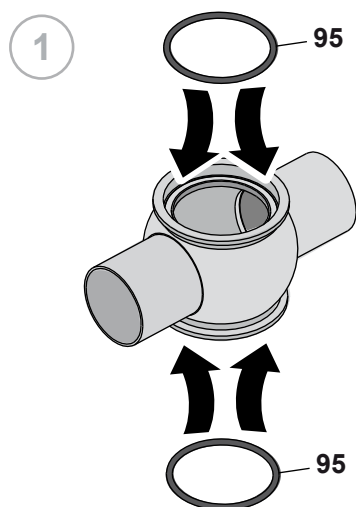

## 11 Anhänge

BEILIEGENDE DOKUMENTATION	
Code	Beschreibung

## 12 2D-Schaubild des Schauglases BBTRD

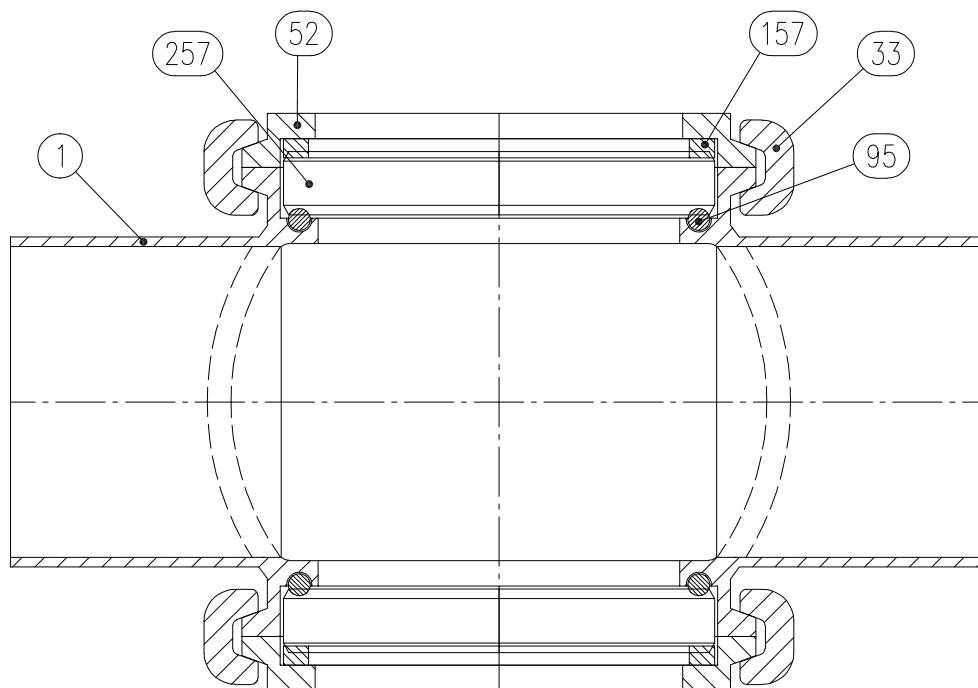

**[BBTRD]**

## 13 Gewährleistung

### 1. Gültigkeit

Bardiani Valvole S.p.A erklärt, dass die eigenen Produkte gemäß den technischen Spezifikationen hergestellt werden, die in der Bedienungs- und Wartungsanleitung beschrieben sind. Die technischen Spezifikationen sind ebenso konform der Normen, die explizit in den Bedienungsanleitungen erwähnt werden.

Bardiani Valvole S.p.A. garantiert für seine Produkte gegenüber Design-, Material-, Konstruktionsfehlern für einen Zeitraum von 12 (zwölf) Monaten ab der Auslieferung.

Die Mitteilung über einen Defekt oder Schaden muss nach Auftreten schriftlich innerhalb von acht Tagen an Bardiani Valvole S.p.A. gesendet werden. Der Fehler / Defekt muss durch die Dokumentation belegt werden und kann gegebenenfalls durch weitere Beweismittel belegt werden.

Wartungen innerhalb der Garantiezeit führen nicht zu einer Verlängerung der vorgeschriebenen 12 (zwölf) Monate, da dieser Zeitraum vorgeschrieben ist.

### 2. Inhalte der Gewährleistung

Diese Gewährleistung wird durch das Ermessen von Bardiani Valvole S.p.A. entschieden. Defekte und beschädigte Teile und/ oder Produkte können repariert oder ersetzt werden.

Für den Fall, dass Teile / Produkte ersetzt oder repariert werden, sind die ausgetauschten Teile Eigentum von Bardiani Valvole S.p.A und die anfallenden Versandkosten, soweit gerechtfertigt, werden von Bardiani übernommen.

- Bardiani Valvole S.p.A. ist nicht verpflichtet, für immaterielle und / oder indirekte Schäden zu haften. In keiner Weise haftet Bardiani Valvole S.p.A für Folgeschäden oder Verluste wie zum Beispiel: Verlust von Geschäften, Verträgen, Gelegenheiten, Zeit, Produktion, Gewinne, Image.
- Kein Wiederverkäufer, Vertriebler, Händler, Agent, Vertreter oder Angestellter von Bardiani Valvole S.p.A. ist dazu befugt, Änderungen und / oder zusätzliche Eingliederungen und / oder Ausweitungen der Garantie vorzunehmen.

### 3. Von der Gewährleistung ausgeschlossen

Alle gesetzlich festgelegten Rechte des Käufers gelten als verstanden und werden nicht beeinflusst. Nach diesen Gesetzen sind Elastomere ausdrücklich von der Gewährleistung ausgeschlossen.

Diese Garantie erstreckt sich nicht auf Design bzw. Konstruktionsfehler – immer, wenn ein Produkt von Bardiani Valvole S.p.A gebaut wird, basiert dies auf den Anforderungen oder technischen Daten, die der Abnehmer vorgelegt hat.

Von einer Gewährleistung ausgeschlossen sind ebenfalls:

- Fehler und / oder Defekte, die durch fehlerhaften und / oder ungeeigneten und / oder unsachgemäßen Transport entstehen.
- Fehler und / oder Defekte, die aus einer fehlerhaften Installation resultieren (zum Beispiel das Nichtbeachten der „Betriebs- und Wartungsanleitung“) oder durch sonstige falsche und / oder ungeeignete und / oder unsachgemäße Installation entstehen.
- Fehler und / oder Defekte, die aus nicht sachgemäßen Wartungsarbeiten und / oder einer falschen Lagerung des Produkts resultieren oder durch ein anderes Verhalten entgegen der Vorschriften aus der „Bedienungs- und Wartungsanleitung“ hervorgerufen werden.
- Fehler und / oder Defekte, die aus einem normalen Verschleiß in dem Produkt und / oder den Teilen und / oder den Komponenten hervorgerufen werden.
- Fehler und / oder Defekte in dem Produkt und / oder den Teilen und / oder den Komponenten, wenn Eingriffe und / oder Reparaturen durch nicht autorisiertes Personal von Bardiani Valvole S.p.A oder durch Nichtfachpersonal durchgeführt wurden.
- Fehler und / oder Defekte in dem Produkt und / oder den Teilen und / oder den Komponenten, die fallen gelassen und / oder zerschlagen und / oder eingedrückt und / oder missbraucht und / oder manipuliert und / oder fahrlässig vom Käufer behandelt wurden sowie andere Fehler, die keinen Zusammenhang mit der Konstruktion und / oder Fertigung und / oder Materialfehler haben.
- Fehler und / oder Defekte in dem Produkt und / oder den Teilen und / oder den Komponenten, die aufgrund von Fahrlässigkeit und / oder Unvorsichtigkeit und / oder Versäumnissen des Käufers hervortreten.
- Fehler und / oder Defekte in dem Produkt und / oder den Teilen und / oder den Komponenten, die durch Ereignisse außerhalb der Kontrolle von Bardiani Valvole S.p.A. oder durch höhere Gewalt oder Unglück bestimmt werden.

## 14 Empfehlungen

- 1.** Es ist zwingend erforderlich, die "Bedienungs- und Wartungsanleitung" genau zu lesen, bevor mit der Installation, Benutzung und Wartung begonnen wird. Alle Informationen, Angaben, Erklärungen und technischen Details, die hier bereitgestellt werden, basieren auf Testdaten mit Bardiani Valvole S.p.A, die zwar sehr zuverlässig sind, aber nicht jede mögliche Nutzung des Produkts abdecken.
- 2.** Die zur Verfügung gestellten Darstellungen und Zeichnungen dienen zur Veranschaulichung und sind nicht verbindlich, daher stimmen die Abmaße und die äußere Erscheinung nicht immer vollkommen mit dem Produkt überein.
- 3.** Die tatsächliche Verwendung und Anwendung kann nicht durch Bardiani Valvole S.p.A. kontrolliert werden. Der Kunde muss feststellen, welche tatsächlichen Anforderungen an das Produkt bestehen. Das Risiko dieser Auswahl trägt der Kunde.
- 4.** Wir raten dem Kunden, den technischen Kundenservice von Bardiani Valvole S.p.A. um Rat zu fragen, um spezielle Informationen bezüglich der technischen Eigenschaften der Produkte zu erhalten.
- 5.** Die Informationen, die in der Bedienungsanleitung zur Verfügung gestellt werden, entsprechen Standardprodukten. Für Produkte mit speziellen Anforderungen kann auf keinen Fall diese Bedienungsanleitung als Standardbeispiel gegeben werden.
- 6.** Bardiani Valvole S.p.A. behält sich das Recht vor, die Daten und / oder Informationen und / oder technischen Einzelheiten in Bezug auf Produkte jederzeit und ohne vorherige Ankündigung zu ergänzen und / oder zu aktualisieren und / oder zu ändern. "Bitte besuchen Sie die Website [www.bardiani.com](http://www.bardiani.com), wo die aktuellste "Wartungs- und Bedienungsanleitung" gefunden werden kann.
- 7.** Der Inhalt und die Gültigkeit der Garantie für Bardiani Ventile S.p.A. Produkte werden im entsprechenden Abschnitt behandelt ("Instruktion, Bedienungs- und Wartungsanleitung"). Die Bedienungsanleitung ist ein integrierter Bestandteil des Produkts.
- 8.** Bardiani Ventile SpA kann in keiner Weise haftbar gemacht werden für immaterielle und / oder indirekte Schäden oder Folgeschäden wie (durch nur beispielhaft) Schadenersatz für den Verlust von Geschäften, Verträgen, Gelegenheiten, Zeit, Produktion, Gewinne, Inbetriebnahmen, Image, usw.



**ANMERKUNGEN**

A large, empty rectangular box with a thin black border, intended for handwritten or printed notes.



**ANMERKUNGEN**

Bardiani Valvole S.p.A.  
via G. di Vittorio, 50/52 - 43045 Fornovo di Taro (PR) - Italy  
tel. +39 0525 400044 - fax +39 0525 3408  
bardiani@bardiani.com - www.bardiani.com